



Cat. No. / No de cat.
48-22-8481
48-22-8482
48-22-8483

PACKOUT™ RACKING SYSTEM SYSTÈME DE RAYONNAGE PACKOUT™ SISTEMA DE REJILLAS PACKOUT™

IMPORTANT SAFETY INSTRUCTIONS

The PACKOUT™ Racking System can be installed for vehicle or shop use. **AWARNING READ ALL SAFETY WARNINGS, INSTRUCTIONS, ILLUSTRATIONS AND SPECIFICATIONS PROVIDED WITH THIS PRODUCT.** Failure to follow all instructions listed below may result in electric shock, fire and/or serious injury. **SAVE THESE INSTRUCTIONS - THIS OPERATOR'S MANUAL CONTAINS IMPORTANT SAFETY AND OPERATING INSTRUCTIONS.**

- To reduce the risk of injury when used in a vehicle, the base should be installed according to vehicle manufacturer's instructions by a qualified technician. Drilling holes in certain structural areas can compromise the safety of the vehicle. A bulkhead must be properly installed between the PACKOUT™ and the occupant to provide protection.
- Use only fasteners recommended in the installation instructions. Do not use other fasteners, such as self-tapping or drywall screws.
- Do not exceed maximum loading capacity (see Specifications). Overloading can cause racking system to come loose and break free, resulting in injury and product damage.
- Inspect the racking system and all fasteners periodically and replace immediately if cracked, worn, or damaged. Do not attempt to fix or mend damaged racking system or fasteners.
- If a loaded racking system has received an impact or is involved in an accident, MILWAUKEE recommends you replace the racking system and mounting fasteners before future use.
- Tighten shoring screws to reduce rattling in a moving vehicle.
- Ensure PACKOUT™ is secured before vehicle is in motion. Do not use, adjust or modify PACKOUT™ while vehicle is in motion.
- Use cam-lock style straps for on-vehicle applications. Ratchet straps can result in over tightening and product damage.
- When strapping to holes on the shelf do not use straps with hooks.
- Only use with PACKOUT™ products that can be locked directly to the racking system.
- Use E-tracks to mount PACKOUT™ racking system. The racking system is not compatible with X-Tracks. Using X-Tracks can result in warping PACKOUT™ racking system.
- Always use common sense and be cautious when using and installing racking system. It is not possible to anticipate every situation that could result in a dangerous outcome. Do not use this product if you do not understand these instructions or you feel the work is beyond your capability; contact Milwaukee Tool or a trained professional for additional information or training.

SYMBOLOLOGY

- Read operator's manual
- Do not step or stand on

SPECIFICATIONS

Cat. No.	48-22-8481, 48-22-8482, 48-22-8483
On-Vehicle Loading Requirements (On Wall)	
Total Weight (Max)	50 lb (22.7 kg)
Stack Height (Max)	18" (457.2 mm)
In-Shop Loading Requirements (On Wall)	
Total Weight (Max)	50 lb (22.7 kg)
Stack Height (Max)	18" (457.2 mm)

ASSEMBLY

AWARNING Use E-tracks to mount PACKOUT™ racking system. The racking system is not compatible with X-Tracks. Using X-Tracks can result in warping PACKOUT™ racking system.

Mounting Metal Arms to Racking System

- Place the racking system on a flat surface bottom side facing up.
- Metal arms should have the shoring screws on the top with the tabs on the bottom when attaching to the racking system.

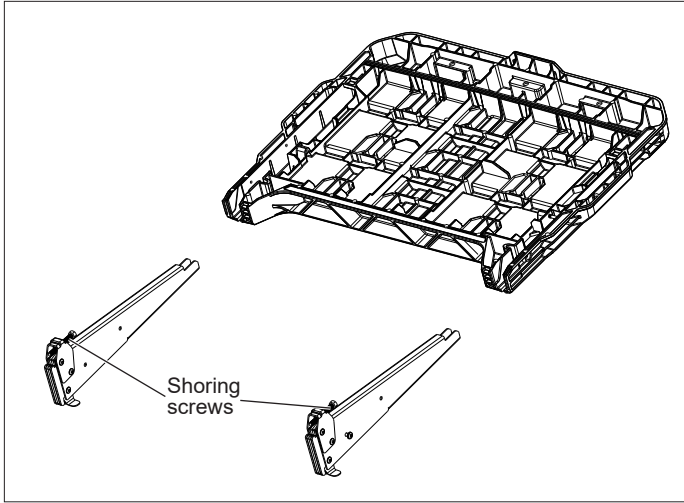

- Insert both metal arms.
- Install bolts and tighten until seated. Do not over torque.

Mounting Racking System to E-track

- Release the shoring screws.
- Line up the metal arms on the racking system with the E-Track.
- Push buttons down on both sides.
- Tilt shelf and insert top hooks into E-Track.
- Tilt shelf down to align bottom hooks.
- Lower shelf into place and release buttons.
- Tighten shoring screws to reduce ability to rattle.

NOTE: Periodically check that screws are tight.

Removing Racking System from E-track

- Push buttons down.
- Lift shelf up to release bottom hooks.
- Tilt bottom away from E-Track.
- Pull shelf away from E-Track.

Installing E-Track for Racking System

- Hold first E-Track up to the wall so that the holes closest to the edge are on top (shown in image below). Add screw to top left corner and run in enough so E-Track is held up but can still rotate.
- Use level to ensure E-Track is straight vertically.
- Add screw to bottom left corner of E-Track.
- Install right side of shelves to top and bottom E-Track pockets on second length of E-Track.
- Connect left side of shelves to top and bottom E-Track pockets in the first piece of E-Track on wall.

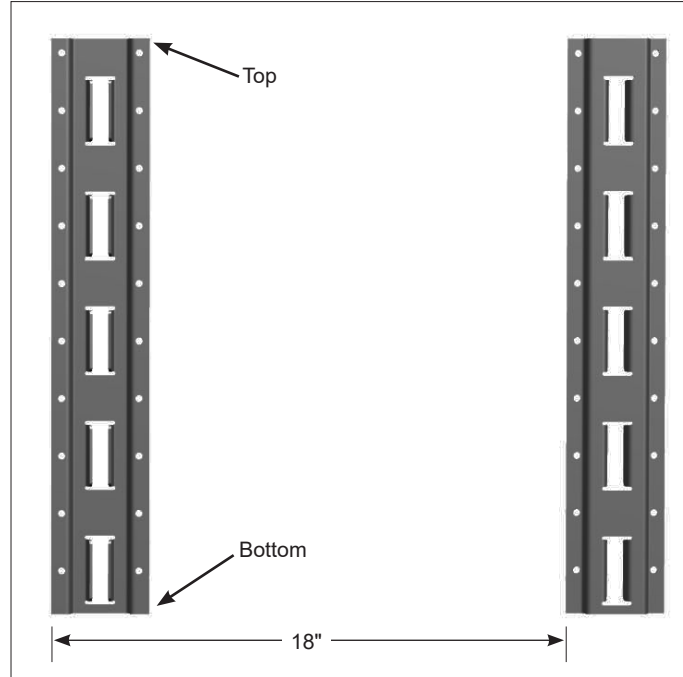

- Use a level to align second E-Track section.
- Screw in the top right corner and bottom left corner of second length of E-Track.
- Screw in remaining fasteners per location recommendation (vehicle or in-shop).
- Tighten initial fasteners.

ON-VEHICLE E-TRACK MOUNTING INSTRUCTIONS

AWARNING To reduce the risk of injury when used in a vehicle, the base should be installed according to vehicle manufacturer's instructions by a qualified technician. Drilling holes in certain structural areas can compromise the safety of the vehicle. A bulkhead must be properly installed between the PACKOUT™ and the occupant to provide protection.

Use cam-lock style straps for on-vehicle applications. Ratchet straps can result in over tightening and product damage.

Only use with PACKOUT™ products that can be locked directly to the racking system.

Tighten shoring screws to reduce rattling in a moving vehicle.

E-track must be installed on a flat, smooth walls or floors. Uneven surfaces could cause the racking system to warp, resulting in possible problems when installing PACKOUT™ products.

Use the below recommended fasteners in ALL ten indicated locations.

Installing Into Wood

- Install onto dimensional lumber (2x4 or larger) or 3/4" thick plywood
- Use ten minimum Ø 1/4" x 1" lag screws per E-Track (Twenty per pair of E-Tracks)
- Start at top, install one lag screw every 4" down on each E-Track

Installing Into Sheet Metal

- Install onto minimum 22 gauge sheet metal
- Use ten Ø 1/4"-20 threaded inserts such as screw-to-install rivet nuts (jack nuts) per E-Track (Twenty per pair of E-Tracks)
- Use medium strength (blue) liquid threadlocker

IN-SHOP E-TRACK MOUNTING INSTRUCTIONS

E-track must be installed on a flat, even surface. An uneven surface could cause the racking system to warp, resulting in possible problems when installing PACKOUT™ products.

Use the below recommended fasteners in AT LEAST six holes. If studs do not align with racking system spacing add plywood or dimensional lumber to support racking system.

Installing Into Wood

- Install onto dimensional lumber (2x4 or larger) or 3/4" thick plywood
- Use six minimum Ø 1/4" x 1" lag screws per E-Track (Twelve per pair of E-Tracks)
- Start at top, install one lag screw every 8" down on each E-Track

Installing Into Concrete

- Use six minimum suitable concrete anchors

SERVICE - UNITED STATES

1-800-SAWDUST (1.800.729.3878)

Monday-Friday, 7:00 AM - 6:30 PM CST
or visit www.milwaukeetool.com

Contact Corporate After Sales Service Technical Support with technical, service/repair, or warranty questions.

Email: metproductsupport@milwaukeetool.com

Become a Heavy Duty Club Member at www.milwaukeetool.com to receive important notifications regarding your tool purchases.

SERVICE - CANADA

Milwaukee Tool (Canada) Ltd

1.800.268.4015

Monday-Friday, 7:00 AM - 4:30 PM CST
or visit www.milwaukeetool.ca

DIRECTIVES DE SÉCURITÉ IMPORTANTES

Il est possible d'installer le système de rayonnage PACKOUT™ sur un véhicule ou un atelier.

AWERTISSEMENT LIRE TOUS LES AVERTISSEMENTS DE SÉCURITÉ ET INSTRUCTIONS EN VOUS RÉFÉRANT AUX ILLUSTRATIONS DES BULLETINS FOURNIS AVEC LE PRÉSENT ÉQUIPEMENT. Ne pas suivre toutes les instructions énumérées ci-dessous, pourrait causer un choc électrique, un incendie et/ou des blessures graves. **SAUVEGARDEZ CES INSTRUCTIONS - LE PRÉSENT MANUEL DU PROPRIÉTAIRE CONTIENT DES INSTRUCTIONS DE FONCTIONNEMENT ET DE SÉCURITÉ IMPORTANTES.**

•Afin de minimiser le risque de blessures lors de l'utilisation de ce produit sur un véhicule, la mise en place de la base doit être effectuée par un technicien qualifié d'après les instructions du fabricant. Les trous de perçage faits dans certains espaces structurels pourront compromettre la sécurité du véhicule. Il faut installer correctement un cloison afin qu'il y ait une protection entre le produit PACKOUT™ et le passager.

•Utiliser uniquement les éléments de fixation recommandés dans les consignes d'installation. Ne pas utiliser d'autres éléments de fixation, tels que les vis autotaradeuses et à placoplâtre.

•Ne pas dépasser la capacité de charge maximale (voir la section « Fiche technique »). La surcharge peut causer que la plaque de montage se lâche et se libère, ce qui entraînera de blessures ou des dommages dans le produit.

•Inspecter fréquemment le système de rayonnage et tous les éléments de fixation et remplacer immédiatement tout ce qui montre signes de fissure, d'usure et de dommages. Ne pas essayer de réparer ou corriger les plaques de montages ni les éléments de fixation endommagés.

•Si un système de rayonnage chargé a subi un impact ou a fait partie d'un accident, MILWAUKEE recommande de remplacer le système de rayonnage et les éléments de montage avant de l'utiliser ultérieurement.

•Serrer les vis d'étagère pour minimiser qu'ils se bousculent quand le véhicule est en mouvement.

•S'assurer que le produit PACKOUT™ est fixe avant de mettre le véhicule en mouvement. Ne pas utiliser, ajuster ni modifier le produit PACKOUT™ lorsque le véhicule est en mouvement.

•Utiliser les sangles à came de serrure pour des applications véhiculaires. Les sangles à cliquet pourront mener une surtension et des dommages dans le produit.

•Ne pas utiliser de sangles à crochet pour une fixation aux trous de l'étagère.

•Utiliser ce produit uniquement avec les produits PACKOUT™ qui puissent être verrouillés directement sur le système de rayonnage.

•Utiliser des rails « E » pour monter un système de rayonnage PACKOUT™. Le système de rayonnage n'est pas compatible avec les rails « X ». L'usage des rails « X » pourra causer que le système de rayonnage PACKOUT™ se déforme.

•Toujours faire preuve de bons sens et procéder avec prudence lors de la mise en place du système de rayonnage. C'est impossible de prévoir toutes les situations dont le résultat est dangereux. Ne pas utiliser cet outil si vous ne comprenez pas ces instructions d'opération ou si vous pensez que le travail dépasse votre capacité ; veuillez contacter Milwaukee Tool ou un professionnel formé pour recevoir plus d'information ou formation.

PICTOGRAPHIE

- Lire le manuel d'utilisation
- Ne pas marcher ni se tenir debout de cette pièce d'équipement

SPÉCIFICATIONS

No de Cat.	48-22-8481, 48-22-8482, 48-22-8483
Consignes de charge en véhicule (sur un mur)	
Poids total (Max)	22,7 kg (50 lb)
Hauteur de mise en rayon (Max)	457,2 mm (18")
Consignes de charge en atelier (sur un mur)	
Poids total (Max)	22,7 kg (50 lb)
Hauteur de mise en rayon (Max)	457,2 mm (18")

MONTAGE DE L'OUTIL

AWERTISSEMENT Utiliser des rails « E » pour monter un système de rayonnage PACKOUT™. Le système de rayonnage n'est pas compatible avec les rails « X ». L'usage des rails « X » pourra causer que le système de rayonnage PACKOUT™ se déforme.

Montage des bras en métal sur le système de rayonnage

- Mettre le système de rayonnage sur une surface plate, en mettant le côté bas vers le haut.
- Les bras en métal doivent comporter les vis d'étagère dans la partie haute et les onglets dans la partie basse au moment de les attacher au système de rayonnage.

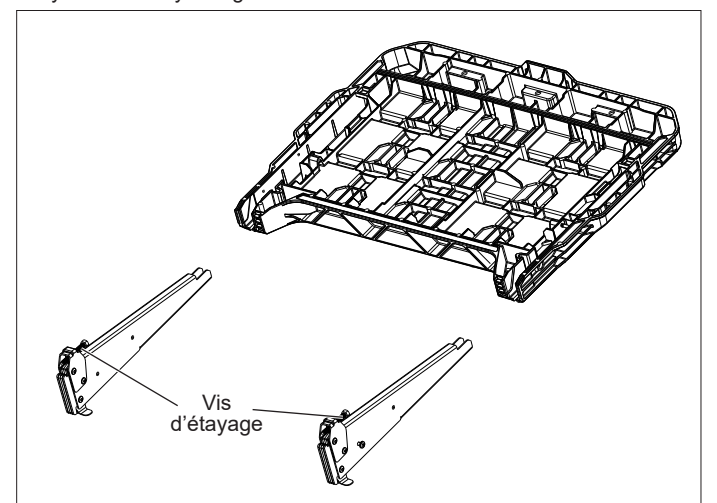

- Insérer les deux bras en métal.
- Mettre en place les boulons et serrer jusqu'au fond. Ne pas le serrer excessivement.

Montage du système de rayonnage sur un rail « E »

1. Relâcher les vis d'étayage.
 2. Aligner les bras en métal avec le système de rayonnage à l'aide du rail « E ».
 3. Appuyer sur les boutons de tous les deux côtés.
 4. Incliner l'étage et insérer les crochets supérieurs dans le rail « E ».
 5. Incliner l'étage vers le bas pour l'aligner avec les crochets inférieurs.
 6. Abaisser l'étage sur place et relâcher les boutons.
 7. Serrer les vis d'étayage pour minimiser la possibilité de bousculement.
- REMARQUE :** Vérifier régulièrement le serrage de toutes les vis.

Enlèvement du système de rayonnage du rail « E »

1. Appuyer sur les boutons.
2. Soulever l'étage pour relâcher les crochets inférieurs.
3. Incliner la partie inférieure pour le faire sortir du rail « E ».
4. Tirer sur l'étage pour le faire sortir du rail « E ».

Mise en place du rail « E » dans un système de rayonnage

1. Tenir le premier rail « E » auprès du mur d'une façon telle que les trous les plus près du bord se trouvent au-dessus (comme indiqué dans l'image ci-dessous). Ajouter une vis au coin supérieur gauche et la serrer assez pour que le rail « E » soit fixe mais reste toujours capable de tourner.
2. Se servir du niveau pour s'assurer que le rail « E » soit mis tout droit et en vertical.
3. Ajouter une vis au coin inférieur gauche du rail « E ».
4. Mettre le côté droit des étagères aux poches supérieure et inférieure du rail « E » sur la deuxième partie du rail « E ».
5. Unir le côté gauche des étagères aux poches supérieures et inférieures des rails « E » dans la première pièce du rail « E » sur le mur.

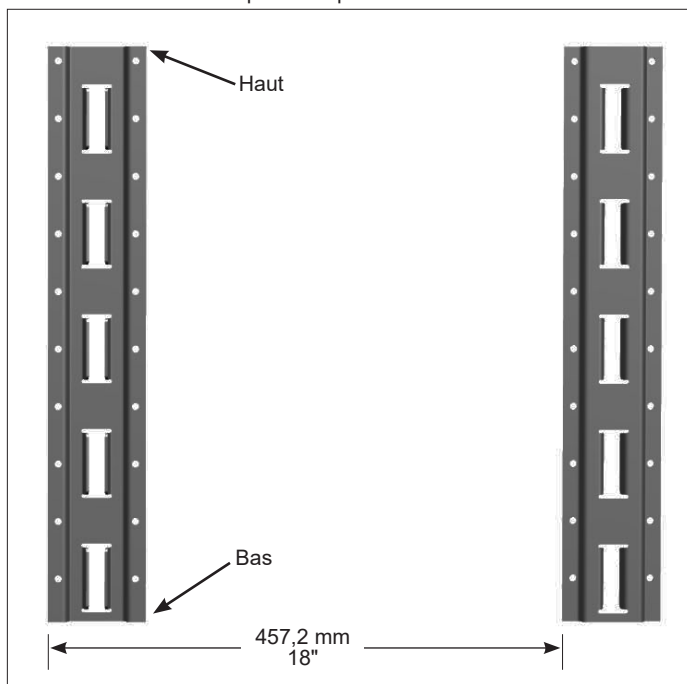

6. Se servir d'un niveau pour aligner la deuxième pièce du rail « E ».
7. Visser au coin supérieur droit et au coin inférieur gauche de la deuxième partie du rail « E ».
8. Visser les éléments de fixation restants d'après la recommandation d'emplacement (en véhicule ou en atelier).
9. Serrer les éléments de fixation initiaux.

CONSIGNES DE MONTAGE DE RAILS « E » EN VEHICULE

AVERTISSEMENT Afin de minimiser le risque de blessures lors de l'utilisation de ce produit sur un véhicule, la mise en place de la base doit être effectuée par un technicien qualifié d'après les instructions du fabricant. Les trous de perçage faits dans certains espaces structurels pourront compromettre la sécurité du véhicule. Il faut installer correctement une cloison afin qu'il y ait une protection entre le produit PACKOUT™ et le passager.

Utiliser les sangles à came de serrure pour des applications véhiculaires. Les sangles à cliquet pourront mener une surtension et des dommages dans le produit. Utiliser ce produit uniquement avec les produits PACKOUT™ qui puissent être verrouillés directement sur le système de rayonnage. Serrer les vis d'étayage pour minimiser qu'ils se bousculent quand le véhicule est en mouvement.

Le rail « E » doit être mis en place sur des murs ou de planchers plats et lisses. Les surfaces irrégulières pourront causer que le système de rayonnage se déforme, ce qui entraînera des possibles problèmes lors de la mise en place des produits PACKOUT™

Utiliser les éléments de fixation recommandés ci-dessous dans TOUS les dix emplacements pour éléments de fixation indiqués.

L'installation se fait sur du bois

- Installer sur du bois dimensionnel (2x4 ou plus grand) ou du contreplaqué de 19 mm (3/4") d'épaisseur
- Utiliser dix vis tire-fond dont le Ø est de 6 mm (1/4") x 25,4 mm (1") par E-Track (Vingt par paire de rails « E »)
- Commencer au haut, mettre en place une vis tire-fond à chaque 101,6 mm (4") du rail « E »

Si l'installation se fait sur une tôle

- Installer sur une tôle de gabarit 22 au moins
- Utiliser dix inserts filetés dont le Ø est de 1/4"-20, tels que les écrous à rivet d'installation par vissage (écrou à vis) par E-Track (Vingt par paire de rails « E »)
- Utiliser de l'enduit frein liquide (bleu) à adhérence moyenne

CONSIGNES DE MONTAGE DE RAILS « E » EN ATELIER

Le rail « E » doit être mis en place sur une surface plate et nivelée. Une surface irrégulière pourra causer que le système de rayonnage se déforme, ce qui entraînera des possibles problèmes lors de la mise en place des produits PACKOUT™

Utiliser les éléments de fixation recommandés ci-dessous dans, AU MOINS, six trous. Si les goujons n'arrivent pas à s'aligner sur l'espace du système de rayonnage, ajouter du contreplaqué ou du bois dimensionnel pour le soutenir.

L'installation se fait sur du bois

- Installer sur du bois dimensionnel (2x4 ou plus grand) ou du contreplaqué de 19 mm (3/4")
- Utiliser six vis tire-fond dont le Ø est de 6 mm (1/4") x 25,4 mm (1") par E-Track (Douze par paire de rails « E »)
- Commencer au haut, mettre en place une vis tire-fond à chaque 203,2 mm (8") du rail « E »

L'installation se fait sur du béton

- Utiliser six chevilles pour béton appropriées

SERVICE - CANADA

Milwaukee Tool (Canada) Ltd
1.800.268.4015
Monday-Friday, 7:00 AM - 4:30 PM CST
www.milwaukeetool.ca

INSTRUCCIONES DE SEGURIDAD IMPORTANTES

El sistema de rejillas PACKOUT™ puede instalarse para uso en vehículos o taller.

ADVERTENCIA LEA TODAS LAS ADVERTENCIAS, INSTRUCCIONES E ILUSTRACIONES DE SEGURIDAD Y LAS ESPECIFICACIONES PROVISTAS CON ESTA HERRAMIENTA ELÉCTRICA. No seguir todas las instrucciones que se enumeran a continuación podría provocar una descarga eléctrica, incendio y/o lesiones personales graves. **GUARDE ESTAS INSTRUCCIONES - ESTE MANUAL DEL OPERADOR CONTIENE INSTRUCCIONES IMPORTANTES DE SEGURIDAD Y OPERACION.**

• Para reducir el riesgo de lesiones cuando se utiliza en un vehículo, un técnico calificado debe instalar la base de conformidad con las instrucciones del fabricante del vehículo. Hacer agujeros en ciertas áreas estructurales puede comprometer la seguridad del vehículo. Debe instalarse correctamente una mampara para proveer protección entre el artículo PACKOUT™ y el ocupante.

• Utilice solo los sujetadores recomendados en las instrucciones de instalación. No utilice otro tipo de sujetadores, como es el caso de tornillos para tablarroca o autorroscantes.

• No exceda la capacidad de carga máxima (véase la sección de "Especificaciones"). El exceso de carga puede provocar que la placa de montaje se libere y se suelte, lo que provocaría lesiones o daños al product

• Revise frecuentemente el sistema de rejillas y todos los sujetadores y reemplácelos inmediatamente si se cuartean, desgastan o dañan. No intente corregir ni reparar las placas de montaje ni los sujetadores dañados.

• Si un sistema de rejillas cargado recibió un impacto o sufrió un accidente, MILWAUKEE le recomienda reemplazar el sistema de rejillas y los sujetadores de montaje antes de usarse en el futuro.

• Apriete los tornillos de apuntalamiento para reducir el traqueteo en un vehículo en movimiento.

• Asegúrese de que el producto PACKOUT™ esté fijo antes de que el vehículo empiece a moverse. No utilice, ajuste ni modifique el producto PACKOUT™ mientras el vehículo se encuentre en movimiento.

• Utilice las correas de seguro de pasador con leva de fijación para aplicaciones en vehículos. Las correas con trinquete pueden generar un exceso de tensión y daños en el producto.

• Al amarrar los agujeros a la repisa, no utilice correas con ganchos.

• Utilice correas E-tracks para montar el sistema de rejillas PACKOUT™. El sistema de rejillas no es compatible con correas X-Tracks. Si se utilizan correas X-Tracks, puede resultar en deformaciones en el sistema de rejillas.

• Siempre use el sentido común y tenga precaución al usar e instalar el sistema de rejillas. No es posible anticipar todas las situaciones que podrían tener un desenlace peligroso. No utilice esta herramienta si no entiende estas instrucciones de uso o si considera que el trabajo a realizar supera sus capacidades, comuníquese con Milwaukee Tool o con un profesional capacitado para recibir capacitación o información adicional.

SIMBOLOGÍA



Leer el manual del operador



No se pare en él

ESPECIFICACIONES

Cat. No.	48-22-8481, 48-22-8482, 48-22-8483
Requisitos de carga en vehículo (en muro)	
Peso total (Max)	22,7 kg (50 lb)
Altura de estibado (Max)	457,2 mm (18")
Requisitos de carga en taller (en muro)	
Peso total (Max)	22,7 kg (50 lb)
Altura de estibado (Max)	457,2 mm (18")

ENSAMBLAJE

ADVERTENCIA Utilice correas E-tracks para montar el sistema de rejillas PACKOUT™. El sistema de rejillas no es compatible con correas X-Tracks. Si se utilizan correas X-Tracks, puede resultar en deformaciones en el sistema de rejillas.

Montar los brazos metálicos al sistema de rejillas

1. Coloque el sistema de rejillas con la parte inferior de una superficie plana viendo hacia arriba.
2. Los brazos metálicos tienen tornillos de apuntalamiento en la parte superior con pestañas en la parte inferior al sujetarlos al sistema de rejillas.

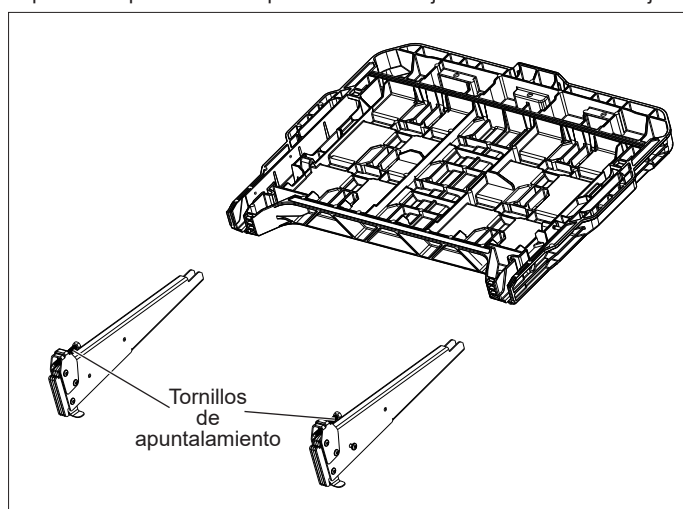

3. Inserte ambos brazos metálicos.
4. Instale los pernos y atornillelos hasta que estén totalmente colocados. No apriete de más.

Montar el sistema de rejillas a la correa E-Track

1. Retire los tornillos de apuntalamiento
 2. Alinee los brazos metálicos al sistema de rejillas con la correa E-Track.
 3. Oprima los botones en ambos lados.
 4. Incline la repisa e inserte broches superiores a la correa E-Track.
 5. Incline la repisa para alinear los broches inferiores.
 6. Baje la repisa en su lugar y suelte los botones.
 7. Apriete los tornillos de apuntalamiento para reducir el traqueteo.
- NOTA:** Revise frecuentemente que los tornillos estén apretados.

Retirar el sistema de rejillas de la correa E-Track

1. Oprima los botones.
2. Levante la repisa para liberar los broches inferiores.
3. Incline la parte inferior alejada de la correa E-Track.
4. Jale la repisa al lado contrario de la correa E-Track.

Instalar la correa E-Track para el sistema de rejillas

1. Sostenga la correa E-Track primero en la pared para que los agujeros más cercanos al borde estén en la parte superior (se muestra en la siguiente imagen). Agregue un tornillo en la esquina superior izquierda y corra lo suficiente para que la correa E-Track se sostenga, pero todavía pueda girar.
2. Utilice un nivel para asegurarse de que la correa E-Track esté derecha verticalmente.
3. Agregue un tornillo en la esquina inferior de la correa E-Track.
4. Instale el lado derecho de las repisas a las cavidades superiores e inferiores de la correa E-Track en el segundo tramo de la correa E-Track.
5. Conecte el lado izquierdo de las repisas a las cavidades superiores e inferiores de la correa E-Track en el primer tramo de la correa E-Track en la pared.

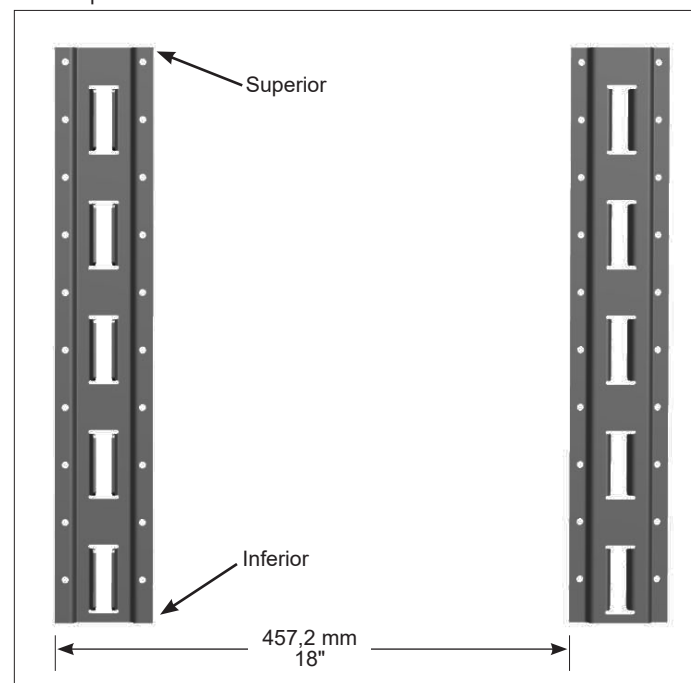

6. Use un nivel para alinear la segunda sección de la correa E-Track.
7. Atornille en la esquina superior derecha y la esquina inferior izquierda del segundo tramo de la correa E-Track.
8. Atornille el resto de los sujetadores por recomendación de la ubicación (vehículo o taller).
9. Apriete los sujetadores iniciales.

INSTRUCCIONES DE MONTAJE DE CORREAS E-TRACK EN EL VEHICULO

ADVERTENCIA Para reducir el riesgo de lesiones cuando se utiliza en un vehículo, un técnico calificado debe instalar la base de conformidad con las instrucciones del fabricante del vehículo. Hacer agujeros en ciertas áreas estructurales puede comprometer la seguridad del vehículo. Debe instalarse correctamente una mampara para proveer protección entre el artículo PACKOUT™ y el ocupante.

Utilice las correas de seguro de pasador con leva de fijación para aplicaciones en vehículos. Las correas con trinquete pueden generar un exceso de tensión y daños en el producto.

Solo utilice productos PACKOUT™ que puedan asegurarse directamente al sistema de rejillas. Apriete los tornillos de apuntalamiento para reducir el traqueteo en un vehículo en movimiento.

Las correas E-Track deben instalarse en paredes o pisos uniformes. Las superficies no uniformes podrían provocar que el sistema de rejillas se deforme, causando posibles problemas al instalar los productos PACKOUT™. Utilice los sujetadores recomendados a continuación en TODAS las diez ubicaciones indicadas.

Instala en madera

- Instale en madera dimensional (2x4 o más grande) o en madera laminada de 19 mm (3/4") de espesor
- Utilice diez tornillos de compresión de Ø 6 mm (1/4") x 25,4 mm (1") en cada correa E-Track (Veinte por par de correas E-Track)
- Comience en la parte superior, instale un tornillo de rosca cada 101,6 mm (4") en cada correa E-Track

Instala en lámina

- Instale en una lámina de metal de calibre 22 como mínimo
- Utilice doce insertos enhebrados Ø 1/4"-20, como las tuercas de remache de instalación por atornillado (tuerca inserto) en cada correa E-Track (Veinte por par de correas E-Track)
- Utilice un adhesivo líquido (azul) de adhesión media

INSTRUCCIONES DE MONTAJE DE CORREAS E-TRACK EN EL TALLER

Las correas E-Track deben instalarse en una superficie plana y uniforme. Una superficie no uniforme podría provocar que el sistema de rejillas se deforme, causando posibles problemas al instalar los productos PACKOUT™. Use los siguientes sujetadores recomendados en AL MENOS seis agujeros. Si los montantes no están alineados con el espacio del sistema de rejillas, agregue tablarroca o madera dimensional para apoyar el sistema de rejillas.

Instala en madera

- Instale en madera dimensional (2x4 o más grande) o en madera laminada de 19 mm (3/4") de espesor
- Utilice seis tornillos de compresión de Ø 6 mm (1/4") x 25,4 mm (1") en cada correa E-Track (Doce por par de correas E-Track)
- Comience en la parte superior, instale un tornillo de rosca cada 203,2 mm (8") en cada correa E-Track

Instala en concreto

- Utilice seis anclas de concreto idóneas

SOPORTE DE SERVICIO - MEXICO

CENTRO DE ATENCION A CLIENTES
Techronic Industries Mexico, S.A. de C.V.
Av. Presidente Masarik 29 Piso 7
11560 Polanco V Seccion
Miguel Hidalgo, Distrito Federal, México
01 (800) 030-7777 o (55) 4160-3540
Lunes a Viernes (9am a 6pm)

O contáctanos en www.milwaukeetool.com.mx