

SOAP SHELF INSTALLATION | INSTALLATION DE PORTE-SAVON | INSTALACIÓN DE REPISA PARA JABÓN

1

Parts required:
Pièces requises:
Partes requeridas:

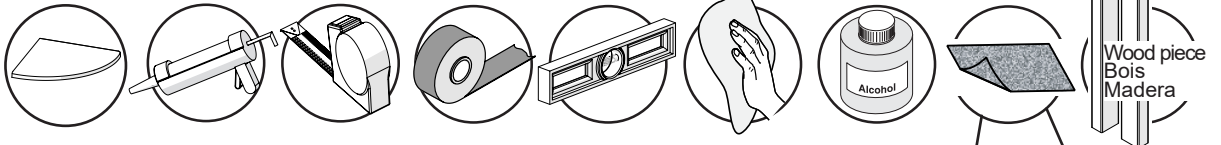

A

A. Clean wall panels with alcohol or any other non oil-based cleaning solvent where the soap dish will be installed.

A. Nettoyez les panneaux muraux avec de l'alcool ou tout autre solvant de nettoyage sans huile là où le porte-savon sera installé.

A. Limpie los paneles de pared con alcohol o cualquier otro solvente de limpieza que no sea a base de aceite donde se instalará la jabonera.

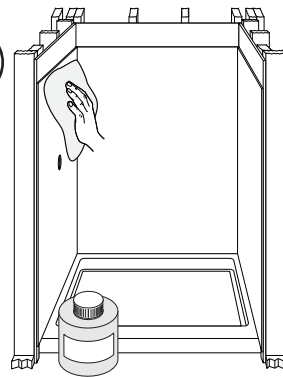

The shelf can be sanded to accommodate. Use 60 grit sandpaper.

La tablette peut être poncée pour s'adapter. Utilisez du papier sablé grain 60.

La repisa se puede lijar para adaptarse. Utilice papel de lija de grano 60.

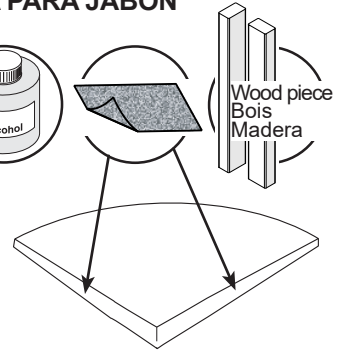

B. Select a desirable height. A height of at least 43" from the shower floor to the soap dish is recommended. Make sure it is level and that there is a slope for the water to run off. Mark its position with tape or a lead pencil.

B. Sélectionnez une hauteur souhaitable. Une hauteur d'au moins 43 po entre le sol de la douche et le porte-savon est recommandée. S'assurer qu'elle soit de niveau et qu'il y a une pente pour que l'eau puisse s'écouler. Marquez sa position à l'aide de tape ou d'un crayon de plomb.

B. Seleccione una altura deseable. Se recomienda una altura de al menos 43" desde el piso de la ducha hasta la jabonera. Asegúrese de que esté nivelada y tenga una pendiente para que el agua se escurra. Marque su posición con cinta adhesiva o un lápiz de mina.

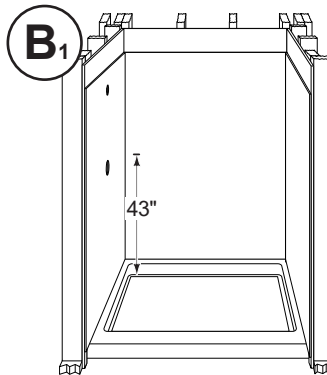

C. Dry fit the soap dish prior to applying silicone. The soap dish may require sanding to fit precisely in the corner. If necessary, mark and sand the side(s) of the soap dish to achieve the right angle, using a coarse grit (60 grit) sandpaper. Apply a bead of silicone on the two sides that will be in contact with the walls.

C. Ajustez le porte-savon à sec avant d'appliquer du silicone. Le porte-savon peut nécessiter un ponçage pour s'adapter précisément au coin. Si nécessaire, marquez et sablez le(s) côté(s) du porte-savon pour obtenir un bon angle à l'aide d'un papier abrasif à grain grossier (grain 60). Appliquez un cordon de silicone sur les deux faces qui seront en contact avec les murs.

C. Ajuste en seco la jabonera antes de aplicar silicona. Es posible que sea necesario lijar la jabonera para que encaje con precisión en la esquina. Si es necesario, marque y lije los lados de la jabonera para lograr el ángulo adecuado, utilizando un papel de lija de grano grueso (grano 60). Aplicar un cordón de silicona en las dos caras que estarán en contacto con las paredes.

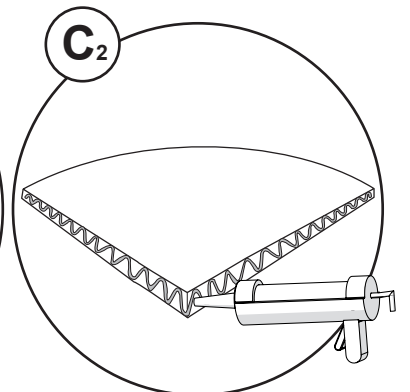
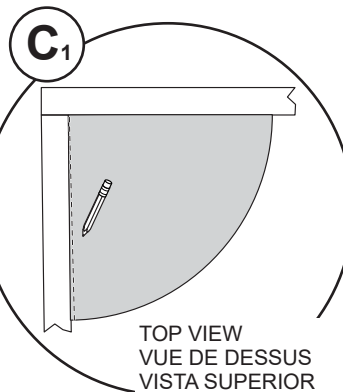

D. Support the shelf using 2 pieces of wood and tape for at least 24 hours. After 24 hours, remove a first piece of wood and then the 2nd.

D. Supporter la tablette à l'aide de 2 morceaux de bois et du tape pendant minimum 24 heures. Après 24h, enlever un premier morceau de bois et ensuite le 2e.

D. Apoye la jabonera con 2 piezas de madera y cinta adhesiva durante al menos 24 horas. Después de 24 horas, retire una primera pieza de madera y luego la segunda.

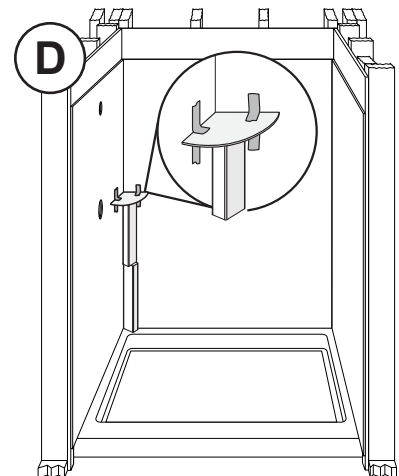

24H

Wait 24 hours before using the shower. It can take up to 5 to 7 days for the silicone to be fully cured, we recommend to wait one week before using the shelf.
Attendez 24 heures avant d'utiliser la douche. Cela peut prendre jusqu'à 5 à 7 jours pour que le silicone soit complètement durci, nous vous recommandons d'attendre une semaine avant d'utiliser l'étagère.

Espere 24 horas antes de utilizar la ducha. La silicona puede tardar de 5 a 7 días en curarse por completo, recomendamos esperar una semana antes de usar la jabonera.

