

UPSP-5 Portable Transfer Pump

The UPSP-5 portable utility transfer pump is intended for intermittent duty, moving water from one location to another. The pump can be used to move water from flooded basements, watering lawns and gardens, and draining water heaters. It can also be used to boost water pressure for washing vehicles, sidewalks, and decks.

Do not use this pump for:

- Submersible applications—submersion will immediately damage the pump
- Transferring potable water
- Effluent or sewage applications
- As a pond pump, or for pumping seawater
- Water hotter than 77°F (25°C)
- Locations classified as hazardous according to the National Electrical Code (ANSI/NFPA)

The pump motor is equipped with an automatic resetting thermal protector, and may restart unexpectedly. Thermal Protector tripping is an indication of motor overloading or overheating. This can be caused by application issues such as an obstructed pump impeller, pump running dry, excessively high or low voltage supply, or possibly a pump, motor, bearing, or seal that has reached the end of its useful life.



Please examine your pump carefully to ensure that no damage occurred during shipment. If damage has occurred, please contact the place of purchase. They will assist you in replacement or repair, if required.

This product is covered by a Limited Warranty for a period of 12 months from the date of original purchase by the consumer. For complete warranty information, refer to www.littlegiant.com; or, call Technical Support for a printed copy.

Specifications

Model	Phase	Volts	Hz	Amps	Breaker Size	Watts	HP	Shut Off
UPSP-5	1	115	60	10	15 A	1020	1/2	145 ft (44 m)

BEFORE GETTING STARTED

This equipment should be installed and serviced by technically qualified personnel who are familiar with the correct selection and use of appropriate tools, equipment, and procedures. Failure to comply with national and local electrical and plumbing codes and within Little Giant recommendations may result in electrical shock or fire hazard, unsatisfactory performance, or equipment failure.

Know the product's application, limitations, and potential hazards. Read and follow instructions carefully to avoid injury and property damage. Do not disassemble or repair unit unless described in this manual.

Refer to product data plate(s) for additional precautions, operating instructions and specifications.

Failure to follow installation or operation procedures and all applicable codes may result in the following hazards:

⚠ DANGER

⚡ Risk of death, personal injury, or property damage due to explosion, fire, or electric shock.

- Do not use to pump flammable or explosive fluids such as gasoline, fuel oil, kerosene, etc.
- Do not use in explosive atmospheres or hazardous locations as classified by the NEC, ANSI/NFPA70.
- Do not handle a pump or pump motor with wet hands or when standing on a wet or damp surface, or in water until the unit is unplugged or electrically disconnected.
- If the power disconnect is out of sight, lock it in the open position and tag it to prevent unexpected application of power.
- Do not submerge motor or mount pump in a location where motor will come in contact with water. This pump is not designed for use in showers, hot tubs, spas or other potentially wet locations.

INSTALLATION

Physical Installation

⚠ WARNING



High voltages capable of causing severe injury or death by electrical shock are present in this unit.

- To reduce risk of electrical shock, disconnect power before working on or around the system. More than one disconnect switch may be required to de-energize the equipment before servicing.
- Be certain that this pump is connected to a circuit equipped with a ground fault circuit interrupter (GFCI) device if required by code.
- This product is supplied with a grounding conductor and grounding-type attachment plug. To reduce risk of electric shock, be certain that it is connected only to a properly grounded grounding-type receptacle. Do not remove the third prong from the plug. The third prong is to ground the pump to help prevent possible electric shock hazard.
- Wire pump system for correct voltages.
- The pump has been evaluated for use with water only. Pump should only be used with liquids compatible with pump component materials. If the pump is used with liquids incompatible with the pump components, the liquid can cause failure to the electrical insulation system resulting in electrical shock.
- Do not remove priming plug, pump housing, or suction or discharge hose fittings when pump is hot. Hot water and/or vapor inside could be pressurized.
- Release all pressure within the system and drain all liquids before servicing pump.
- Do not use the power cord for lifting the pump.

⚠ CAUTION



Risk of bodily injury, electric shock, or property damage.

- This equipment must not be used by children or persons with reduced physical, sensory, or mental abilities, or lacking in experience and expertise, unless supervised or instructed. Children may not use the equipment, nor may they play with the unit or in the immediate vicinity.
- Do not use this pump for pumping any liquid intended for human consumption.
- Make sure that the discharge line of the pump is secure before operating pump. If the discharge line is not secured it could move.
- Do not oil the motor. The pump's motor housing is sealed. Use of oil could cause serious electric shock and/or permanent damage to the pump.
- Do not run pump dry. If run dry, the surface temperature of the pump will rise to a high temperature that could cause skin burns if touched, and will cause serious damage to the pump.
- Do not let the unit freeze. Freezing may cause cracking or distortion that may destroy the unit.
- Operation of this equipment requires detailed installation and operation instructions provided in this manual for use with this product. Read entire manual before starting installation and operation.
- End User should receive and retain manual for future use.
- Keep safety labels clean and in good condition.

INSTALLATION

Physical Installation

1. Do not plug in the pump until all plumbing connections are complete and pump is secure.
2. Position the pump on a flat surface and make sure that the hoses to be used are uncoiled.
3. Attach the two 3/4" brass garden hose adapters to the suction and discharge ports.
4. Attach rigid pipe or reinforced hose to the brass adapter on the suction port (marked "IN").

IMPORTANT: Never use regular garden hose or unreinforced hose on the suction side of the pump.

5. Attach the strainer (included) to the end of the suction line. This prevents foreign objects or small debris from damaging the pump. Ensure there is no debris blocking the strainer screen.
6. Place the end of the suction line or reinforced garden hose into the source of water to be moved.
7. Ensure the suction line is airtight and there are no holes in the pipe or reinforced hose.
8. Attach a second hose to the discharge port (marked "OUT"). A regular garden hose may be used on the discharge side of the pump.
9. Direct the end of the garden hose where the water is to be relocated. Secure the discharge hose to keep it from moving due to water pressure.

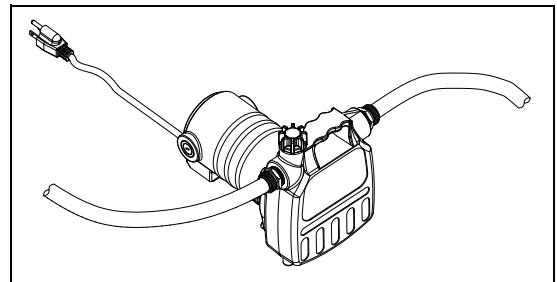

Priming and Starting the Pump

1. The pump should be located no more than 15' away from the water source. Remove the prime plug (marked "PRIME") and fill the pump body with water. Tighten the plug.
2. Plug the power cord into an electrical outlet. To reduce the risk of electric shock, be certain it is connected only to a properly grounded grounding-type receptacle.

IMPORTANT: Check the pump label for proper voltage required. Do not connect to voltage other than that shown.

IMPORTANT: Minimum wire size for portable cord from power supply to motor is as follows:
Up to 10 ft. (3 m) - 18 AWG; 10 to 50 ft. (3-15 m) - 16 AWG; 50 to 100 ft. (15-30 m) - 14 AWG.

3. The pump typically takes several minutes to prime. The priming time depends on the suction line length and the vertical distance between the pump and the water source. If the pump won't prime, refer to the Troubleshooting guide.
4. Unplug the unit as soon as the pump stops pumping water or the suction sound changes to prevent the pump from running dry. Do not let the unit run dry (without liquid). The seal may be damaged and the motor may fail if the pump is allowed to run dry.

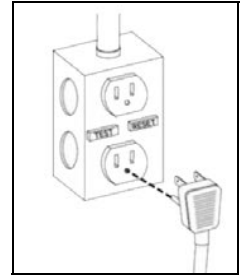
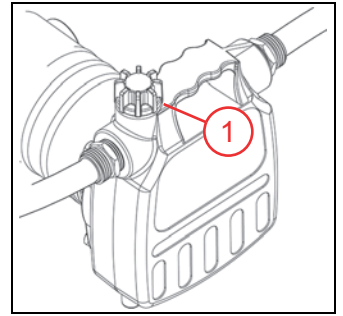

MAINTENANCE

Periodic Service

Inspect motor brushes after every 100 hours of operation. If brushes are less than ¼" long they should be replaced. If re-installing old motor brushes, be sure to mark the location from which each came. Replace used brushes in original orientation as well.

One additional set of replacement motor brushes are included with the pump. To order additional motor brushes, refer to ["Replacement Parts" on page 4](#). If replacement parts are not supplied at the retail outlet where this pump was purchased, please call our Technical Support for ordering information.

Replace motor brushes as follows:

1. Disconnect electrical cord from power supply.
2. Allow the motor to cool for 30 minutes before servicing.
3. Remove motor brush caps with screwdriver.
4. Remove used motor brush assembly.
5. Insert new motor brush assembly.
6. Replace motor brush caps.

Always check the power cord and electric receptacle for damage or corrosion before each use. The power cord on these units cannot be replaced. If damaged, replace the pump.

Cleaning Impeller and Volute

After unplugging the pump from electric power, disconnect the discharge hoses from the pump.

1. Remove the screws that hold the motor assembly to the volute.
2. Separate the motor from the volute.
3. The impeller remains with the motor assembly. Clean the impeller and the volute passage. Do not use strong solvents on the impeller.
4. Be sure the impeller turns freely after cleaning.
5. Attach the motor assembly to the volute, making sure the seal is properly aligned.

MAINTENANCE
Storage

Storage

If pump is being stored for more than 30 days:

1. Allow the pump to cool completely.
2. Remove priming plug from the pump housing and remove the suction discharge hoses and/or piping. Invert the pump upside-down and drain any water left in the pump.
3. Install priming plug in the pump housing.
4. Tape up suction and discharge ports to prevent anything from accidentally entering the pump.
5. Cover pump and store in a clean, dry area at room temperature.

Troubleshooting

Problem	Probable Causes	Corrective Action
Pump does not turn on	Pump not plugged in.	Connect pump power cord to a GFCI circuit.
	Circuit breaker off or fuse removed.	Turn on circuit breaker or replace fuse.
	Corroded power cord plug prongs.	Clean prongs on power cord plug.
	Tripped overload.	Allow pump to cool, investigate cause (i.e. jammed impeller).
	Worn motor brushes.	Replace motor brushes.
Pump will not prime or loses prime	Defective motor.	Replace pump.
	Air leak in suction line.	Locate and eliminate air leak in suction line.
	Suction lift is too high.	Reduce the pump height to water source.
Pump runs but does not discharge fluid	Blocked impeller.	Clean impeller; refer to “Cleaning Impeller and Volute” on page 3.
	Blocked impeller.	Clean impeller; refer to “Cleaning Impeller and Volute” on page 3.
	Suction lift is too high.	Reduce the pump height to water source.
Pump does not deliver rated capacity	Inlet to impeller plugged.	Check strainer screen; clean if plugged. Pull pump and clean, refer to “Maintenance” on page 3
	Lift too high for pump.	Check rated pump performance.
	Partially blocked inlet or strainer.	Clean inlet or strainer.
	Impeller or discharge pipe is clogged.	Pull pump and clean. Check hose for kinks or blockage.
	Impeller wear due to abrasives.	Replace pump.

Replacement Parts

Part Number	Description	Item
14942019	Hardware Kit	1 (qty 2), 4, 5 (qty 4) 8 (qty 1)
14942020	Gasket	2 (qty 1)
14942021	Impeller	3 (qty 1)
14942017	Brush Kit	6 (qty 2)
14942018	Strainer	7 (qty 1)

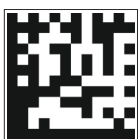
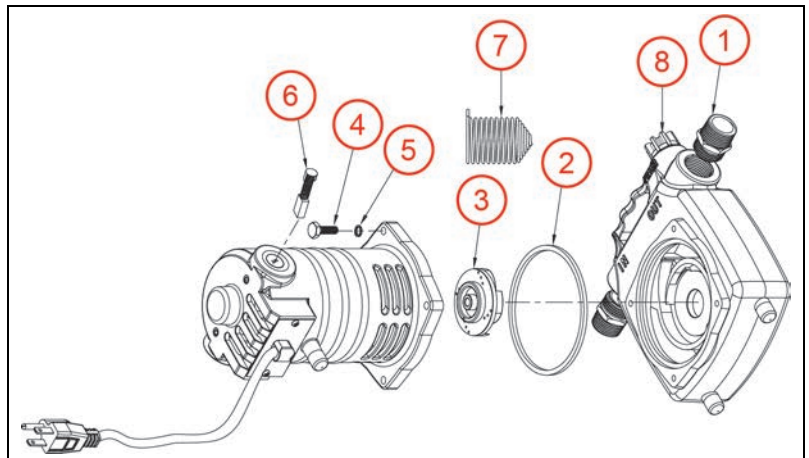

For technical assistance, parts, repair, or warranty information, please contact:

800.701.7894 | littlegiant.com

Form 998243 Rev. 000 10/19

LittleGIANT®

Franklin Electric Co., Inc. | Oklahoma City, OK 73157-2010

Copyright © 2019, Franklin Electric, Co., Inc. All rights reserved.

Pompe de transfert portative UPSP-5

La pompe de transfert utilitaire portative RLMPTC est conçue pour un service intermittent et permet de déplacer de l'eau d'un endroit à un autre. La pompe peut être utilisée pour retirer l'eau des sous-sols inondés, arroser les pelouses et les jardins et drainer les chauffe-eau. Elle peut également servir à augmenter la pression de l'eau pour laver les véhicules, les trottoirs et les terrasses.

Ne PAS utiliser cette pompe pour ce qui suit :

- Applications submersibles – la submersion endommagera immédiatement la pompe
- Transfert d'eau potable
- Applications liées aux effluents ou aux égouts
- En tant que pompe pour bassin ou pour pomper de l'eau de mer
- Eau plus chaude que 25° C (77° F)
- Emplacements classés comme étant dangereux conformément au National Electrical Code (ANSI/NFPA)

Le moteur de la pompe est doté d'un disjoncteur thermique à réenclenchement automatique et peut redémarrer inopinément. Le déclenchement du disjoncteur thermique indique la surcharge ou la surchauffe du moteur. Ce déclenchement peut être causé par des problèmes d'application, notamment l'obstruction de la roue de la pompe, le fonctionnement de la pompe à sec ou une tension trop élevée ou trop basse, ou possiblement par la fin de la durée utile d'une pompe, d'un moteur, d'un roulement ou d'un joint d'étanchéité.

Examiner soigneusement la pompe pour s'assurer qu'elle n'a pas été endommagée lors du transport. Si elle a été endommagée, communiquer le point de vente. Il vous aidera à remplacer ou à réparer le produit, le cas échéant.

Ce produit est couvert par une garantie limitée pour une période de 12 mois à compter de la date d'achat d'origine par le consommateur. Pour obtenir les renseignements complets sur la garantie, consulter le site www.redlionproducts.com; ou communiquer avec le soutien technique pour en obtenir une copie imprimée.



Spécifications

Modèle	Phase	Volts	Hz	Ampères	Calibre du disjoncteur	Watts	HP	Arrêt
UPSP-5	1	115	60	10	15 A	1020	1/2	44 m (145 pi)

AVANT DE COMMENCER

Cet équipement doit être installé et entretenu par des techniciens qualifiés capables de choisir et d'utiliser les outils, les équipements et les procédures appropriés. Le non-respect des codes électriques et codes de plomberie local et national et des recommandations de Red Lion pourrait mener à une électrocution ou un incendie, une mauvaise performance ou une défaillance de l'équipement.

Renseignez-vous sur l'application, les limitations et les risques potentiels du produit. Lisez et suivez attentivement les instructions pour éviter toute blessure ou tout dommage matériel. Ne démontez pas et ne réparez pas l'appareil si ces opérations ne sont pas décrites dans le présent manuel.

Consulter la plaque signalétique du produit pour obtenir des instructions et des spécifications de fonctionnement supplémentaires.

Le non-respect des procédures d'installation ou d'utilisation et de tous les codes en vigueur peut entraîner les risques suivants:

⚠ DANGER



Risque de mort, de blessure corporelle ou de dommage matériel en raison d'une explosion, d'un incendie ou d'une électrocution.

- Ne pas utiliser pour pomper des liquides inflammables ou explosifs comme l'essence, le mazout, le kérosène, etc.
- Ne pas utiliser dans une atmosphère explosive ou un emplacement dangereux selon le Code national de l'électricité, ANSI/NFPA70.
- Ne pas tenir une pompe ou un moteur de pompe avec les mains mouillées ou debout sur une surface mouillée ou humide ni dans l'eau tant que l'unité n'a pas été débranchée ou déconnectée de la source d'alimentation électrique.
- Si le dispositif de coupure du circuit d'alimentation se situe hors site, le verrouiller en position ouverte et le consigner afin d'empêcher toute mise sous tension inopinée.
- Ne pas submerger le moteur ni installer la pompe dans un endroit où le moteur entrerait en contact avec de l'eau. Cette pompe n'est pas destinée à être utilisée dans les douches, les spas ou d'autres emplacements potentiellement mouillés.

INSTALLATION

Installation physique

⚠️ AVERTISSEMENT



Risque de blessure grave ou de mort par électrocution.

- Pour réduire le risque de choc électrique, débranchez l'alimentation avant de travailler sur le système ou autour de celui-ci. Plusieurs interrupteurs d'isolement peuvent être nécessaires pour décharger l'équipement avant de procéder à son entretien.
- Assurez de brancher la pompe à un circuit protégé par un disjoncteur de défaut à la terre (GFCI) si requis par le code.
- Ce produit est fourni avec un conducteur de mise à la terre et d'une fiche de branchement de type mise à la terre. Pour réduire le risque de décharge électrique, assurez-vous qu'il est correctement raccordé à un réceptacle de type mise à la terre uniquement. Ne retirez pas la troisième broche de la fiche. La troisième broche permet de mettre la pompe à la terre afin d'éviter les éventuelles décharges électriques.
- Raccorder le système de pompe en respectant la tension indiquée.
- La pompe a été évaluée pour être utilisée avec de l'eau uniquement. La pompe doit être utilisée uniquement avec des liquides compatibles avec les matériaux de ses composants. Si la pompe est utilisée avec des liquides incompatibles avec les composants de la pompe, le liquide peut provoquer une défaillance du système d'isolation électrique entraînant un choc électrique.
- N'enlevez pas le bouchon d'amorçage, le boîtier de la pompe ou les raccords d'aspiration ou de décharge lorsque la pompe est chaude. L'eau chaude et/ou la vapeur à l'intérieur peuvent être pressurisées.
- Relâchez toute la pression dans le système et égouttez tous les liquides avant d'entretenir la pompe.
- Ne pas soulever la pompe à l'aide du cordon électrique.

⚠️ ATTENTION



Risque de blessure, de choc électrique ou de dégâts matériels.

- Cet équipement ne doit pas être utilisé par des enfants ou des personnes ayant des capacités physiques, sensorielles ou mentales réduites ou un manque d'expérience, à moins qu'elles ne soient supervisées ou dirigées. Les enfants ne doivent pas utiliser l'équipement ni jouer avec le produit ou à proximité de celui-ci.
- Ne pas utiliser cette pompe pour pomper tout liquide destiné à la consommation humaine.
- Assurez-vous que la ligne de décharge de la pompe est sécurisée avant de fonctionner la pompe. Si la ligne de décharge n'est pas fixée, elle pourrait se déplacer.
- Ne pas graisser le moteur. Le carter moteur de la pompe est scellé et renferme une huile diélectrique de qualité supérieure pour la transmission de chaleur et la lubrification à vie. L'utilisation d'autres huiles peut causer de graves électrocutions et/ou des dommages permanents de la pompe.
- Ne pas faire fonctionner la pompe à sec. En cas de fonctionnement à sec, la température à la surface de la pompe augmentera à un niveau susceptible de causer des brûlures cutanées en cas de contact et entraînera de graves dommages à votre pompe.
- Ne laissez pas l'unité geler. Le gel peut causer des fissures ou des distorsions qui peuvent détruire l'unité.
- Le fonctionnement de cet équipement requiert les instructions d'installation et de fonctionnement détaillées fournies dans le présent manuel. Lire tout le manuel avant d'installer et d'utiliser le produit.
- L'utilisateur final doit recevoir et conserver le manuel pour consultation ultérieure.
- Garder les étiquettes de sécurité propres et en bon état.

INSTALLATION

Installation physique

1. Ne pas brancher la pompe avant que tous les raccords de plomberie aient été effectués et que la pompe soit bien fixée en place.
2. Placer la pompe sur une surface plane et s'assurer que les tuyaux prévus pour l'utilisation sont déroulés.
3. Fixer les deux adaptateurs de tuyau d'arrosage en laiton de 0,75 po aux orifices d'aspiration et de refoulement.
4. Fixer le tuyau rigide ou renforcé à l'adaptateur en laiton sur l'orifice d'aspiration (marqué « IN »).

IMPORTANT : Ne jamais brancher un tuyau d'arrosage ordinaire ou un tuyau non renforcé à l'orifice d'aspiration de la pompe.

5. Fixer la crépine (comprise) à l'extrémité de la conduite d'aspiration. Cela évitera que des objets étrangers ou des petits débris endommagent la pompe. S'assurer qu'aucun débris ne bloque le filtre de la crépine.
6. Placer l'extrémité de la conduite d'aspiration ou du tuyau d'arrosage renforcé dans la source d'eau à déplacer.
7. S'assurer que la conduite d'aspiration est étanche à l'air et que le tuyau ou le tuyau renforcé est exempt de trou.
8. Raccorder un deuxième tuyau à l'orifice d'aspiration (marqué « OUT »). Un tuyau d'arrosage ordinaire peut être raccordé à l'orifice d'aspiration de la pompe.
9. Orienter l'extrémité du tuyau d'arrosage à l'endroit où l'eau doit être transférée. Fixer le tuyau de refoulement de façon à empêcher qu'il bouge en raison de la pression d'eau.

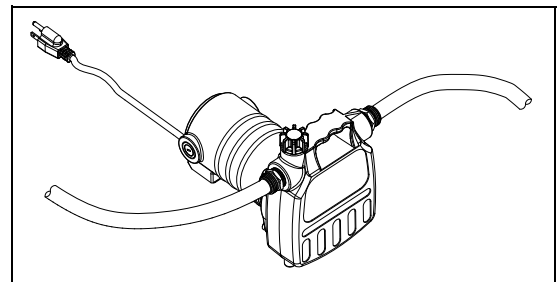

Amorçage et démarrage de la pompe

1. La pompe doit être située à au plus 15 pi de la source d'eau. Retirer le bouchon d'amorçage (marqué « PRIME ») et remplir la pompe avec de l'eau. Resserrer le bouchon.
2. Brancher le cordon d'alimentation dans une prise électrique. Pour réduire le risque de décharge électrique, s'assurer que la pompe est correctement raccordée à une prise de type mise à la terre uniquement.

IMPORTANT : Consulter l'étiquette de la pompe pour connaître la tension requise. Ne pas connecter la pompe à une autre tension que celle indiquée.

IMPORTANT : Le calibre de fil minimal pour le cordon flexible allant de l'alimentation électrique au moteur va comme suit : Jusqu'à 3 m (10 pi) – 18 AWG, 3 à 15 m (10 à 50 pi) – 16 AWG, 15 à 30 m (50 à 100 pi) – 14 AWG.

3. Il faut généralement plusieurs minutes à la pompe pour s'amorcer. Le temps d'amorçage dépend de la longueur de la conduite d'aspiration et de la distance verticale entre la pompe et la source d'eau. Si la pompe ne s'amorce pas, consulter le guide de dépannage.
4. Débrancher l'appareil dès que la pompe cesse de pomper l'eau ou que le son d'aspiration change afin d'éviter que la pompe fonctionne à sec. Ne pas laisser la pompe fonctionner à sec (sans liquide). Le joint d'étanchéité peut être endommagé et le moteur peut cesser de fonctionner si la pompe fonctionne à sec.

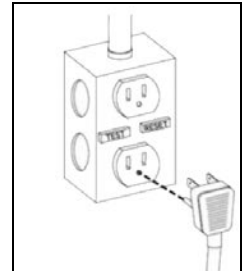
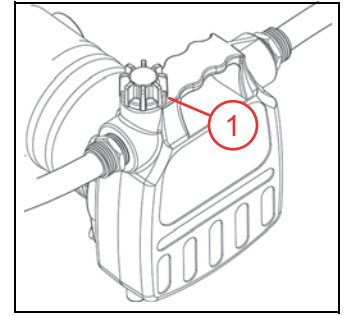

ENTRETIEN

Entretien périodique

Inspecter les balais de moteur toutes les 100 heures de fonctionnement. Si la longueur des balais est inférieure à 0,25 po, ces derniers doivent être remplacés. Si d'anciens balais de moteur sont installés, veiller à inscrire l'emplacement de provenance de chacun. Remplacer également les balais usés dans l'orientation d'origine.

Un ensemble supplémentaire de balais de moteur de rechange est compris avec la pompe. Pour commander d'autres balais de moteur, consulter "[Pièces de rechange](#)" à la page 8. Si les pièces de rechange ne sont pas fournies au point de vente au détail où la pompe a été achetée, communiquer avec notre soutien technique afin de connaître les renseignements pour commander.

Remplacer les balais de moteur comme suit :

1. Débrancher le cordon électrique de la source d'alimentation électrique.
2. Laisser le moteur refroidir pendant 30 minutes avant de procéder à l'entretien.
3. Retirer les capuchons des balais de moteur à l'aide d'un tournevis.
4. Retirer l'ensemble de balais de moteur usé.
5. Insérer le nouvel ensemble de balais de moteur.
6. Remplacer les capuchons des balais de moteur.

Toujours vérifier la présence de dommages et de corrosion sur le cordon d'alimentation et la prise électrique avant chaque utilisation. Le cordon d'alimentation de ces appareils ne peut pas être remplacé. S'il est endommagé, remplacer la pompe.

Nettoyage de la roue et de la volute

Après avoir débranché la pompe de sa source d'alimentation électrique, débrancher les tuyaux de refoulement de la pompe.

1. Retirer les vis qui maintiennent l'ensemble moteur à la volute.
2. Séparer le moteur de la volute.
3. La roue doit rester avec l'ensemble moteur. Nettoyer le passage entre le rotor et la volute. Ne pas utiliser de solvant fort sur la roue.
4. S'assurer que la roue tourne librement après le nettoyage.
5. Fixer l'ensemble moteur à la volute en veillant à ce que le joint d'étanchéité soit correctement aligné.

Entreposage

Si la pompe est entreposée pendant plus de 30 jours :

1. Laisser la pompe refroidir complètement.
2. Retirer le bouchon d'amorçage du boîtier de la pompe ainsi que les tuyaux d'aspiration et de refoulement. Mettre la pompe à l'envers et drainer toute l'eau restante dans la pompe.
3. Installer le bouchon d'amorçage dans le boîtier de la pompe.
4. Appliquer du ruban sur les orifices d'aspiration et de refoulement pour éviter que des débris pénètrent accidentellement dans la pompe.
5. Couvrir la pompe et l'entreposer dans un endroit propre et sec à la température ambiante.

Dépannage

Problème	Causes probables	Mesure corrective
La pompe ne se met pas en marche	La pompe n'est pas branchée.	Brancher le cordon d'alimentation de la pompe à un circuit protégé par un disjoncteur de fuite à la terre.
	Le disjoncteur est éteint ou le fusible a été retiré.	Mettre le disjoncteur sous tension ou remplacer le fusible.
	Les broches de la fiche du cordon d'alimentation sont corrodées.	Nettoyer les broches de la fiche du cordon d'alimentation.
	La surcharge a été déclenchée.	Laisser la pompe refroidir et chercher la cause (p. ex., blocage de la roue).
	Les balais du moteur sont usés.	Remplacer les balais du moteur.
La pompe ne s'amorce pas ou perd son amorçage	Le moteur est défectueux.	Remplacer la pompe.
	Il y a une fuite d'air dans la conduite d'aspiration.	Localiser et éliminer la fuite d'air dans la conduite d'aspiration.
	La hauteur d'aspiration est trop grande.	Réduire la hauteur de la pompe par rapport à la source d'eau.
La pompe fonctionne, mais elle ne -refoule pas le liquide	La roue est bloquée.	Nettoyer la roue; consulter " Nettoyage de la roue et de la volute " à la page 7.
	La hauteur d'aspiration est trop grande.	Réduire la hauteur de la pompe par rapport à la source d'eau.
	L'entrée de la roue est bouchée.	Vérifier le filtre de la crépine et le nettoyer s'il est obstrué. Extraire la pompe et la nettoyer; consulter " Entretien " à la page 7
La pompe n'atteint pas la puissance nominale	La pompe est soulevée trop haut.	Vérifier le rendement nominal de la pompe.
	L'entrée ou la crépine est partiellement bloquée.	Nettoyer l'entrée ou la crépine.
	La roue ou le tuyau de refoulement est bouché(e).	Extraire la pompe et la nettoyer. Vérifier la présence de plis ou d'obstruction dans le tuyau.
	La roue est usée à cause d'abrasifs.	Remplacer la pompe.

Pièces de rechange

Référence	Description	Article
14942019	Trousse d'accessoires de montage	1 (qté : 2), 4, 5 (qté : 4) 8 (qty : 1)
14942020	Joint d'étanchéité	2 (qté : 1)
14942021	Roue	3 (qté : 1)
14942017	Trousse de balais	6 (qté : 2)
14942018	Crépine	7 (qté : 1)

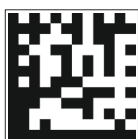
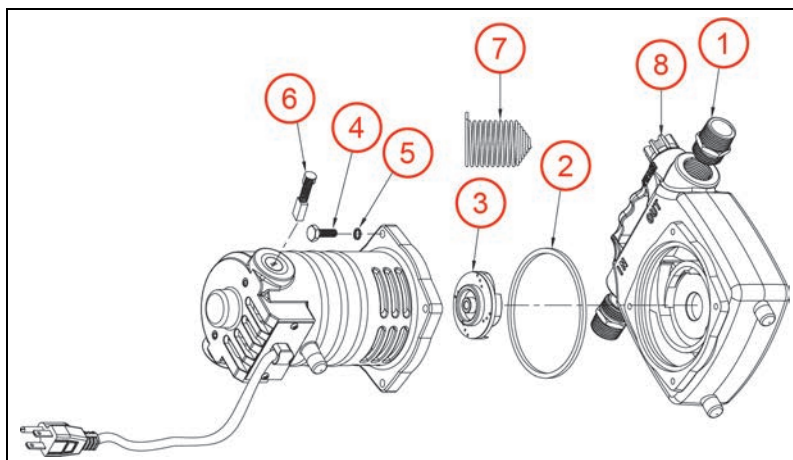

Pour l'aide technique, entrez s'il vous plaît en contact :

800.701.7894 | littlegiant.com

Form 998243 Rév. 000 10/19

LittleGIANT[®]

Franklin Electric Co., Inc. | Oklahoma City, OK 73157-2010

Copyright © 2019, Franklin Electric, Co., Inc. Tous les droits réservés.

Bomba portátil de transferencia UPSP-5

La bomba portátil de transferencia para servicios públicos RLMPTC está diseñada para tareas intermitentes, y la remoción de agua de un lugar a otro. La bomba se puede utilizar para retirar agua de sótanos inundados, regar césped y jardines, y drenar calentadores de agua. También se puede usar para aumentar la presión del agua para lavar vehículos, aceras y cubiertas.

NO use esta bomba para:

- Aplicaciones sumergibles: la inmersión dañará la bomba de inmediato
- Transferencia de agua potable
- Aplicaciones con efluentes o aguas residuales
- Como bomba de estanque o para bombear agua de mar
- Agua con una temperatura mayor a 77° F (25° C)
- Lugares clasificados como peligrosos de acuerdo con el Código Eléctrico Nacional (ANSI/NFPA)

El motor de la bomba está equipado con un protector térmico de reinicio automático y puede reiniciarse de manera inesperada. La activación del protector térmico es una indicación de sobrecarga o sobrecalentamiento del motor. Esto puede deberse a problemas de aplicación, como un impulsor de la bomba obstruido, una bomba que funciona en seco, un suministro de voltaje excesivamente alto o bajo, o quizás una bomba, motor, cojinete o sello que haya alcanzado el final de su vida útil.

Examine su bomba en forma minuciosa para asegurarse de que no haya sufrido daños durante el envío. Si sufrió daños, comuníquese con el lugar donde la compró. Allí lo ayudarán a reemplazarla o repararla, según corresponda.

Este producto está cubierto por una garantía limitada por un período de 12 meses a partir de la fecha de compra original realizada por el usuario. Para obtener información completa sobre la garantía, visite www.redlionproducts.com; o bien llame al departamento de Soporte técnico para obtener una copia impresa.



Especificaciones

Modelo	Fase	Voltios	Hz	A	Tamaño del disyuntor	Vatios	HP	Apagado
UPSP-5	1	115	60	10	15 A	1020	1/2	145 pies (44 m)

ANTES DE EMPEZAR

La instalación y el mantenimiento de este equipo deben estar a cargo de personal con capacitación técnica. El hecho de no cumplir con los códigos eléctricos nacionales y locales y con las recomendaciones de Red Lion puede provocar peligros de descarga eléctrica o incendio, desempeños insatisfactorios o fallas del equipo.

Conozca las aplicaciones, las limitaciones y los peligros potenciales del producto. Lea y siga las instrucciones cuidadosamente para evitar lesiones y daños materiales. No desarme ni repare la unidad salvo que esté descrito en este manual.

Consulte las placas de características del producto para obtener instrucciones de operación, precauciones y especificaciones adicionales.

El hecho de no seguir los procedimientos de instalación/operación y todos los códigos aplicables puede ocasionar los siguientes peligros:

⚠ PELIGRO



Riesgo de muerte, lesiones personales o daños materiales por explosión, incendio o descarga eléctrica.

- No usar para bombear líquidos inflamables o explosivos como gasolina, fueloil, kerosene, etc.
- No usar en atmósferas explosivas ni lugares peligrosos según la clasificación de la NEC, ANSI/NFPA70.
- No maneje una bomba ni el motor de una bomba con las manos mojadas o cuando esté parado sobre una superficie mojada o húmeda, o en agua hasta que la unidad esté desenchufada o desconectada eléctricamente.
- Si la desconexión de alimentación está fuera del sitio, bloquéela en la posición abierta y etiquétela para evitar una conexión inesperada de la alimentación.
- No sumerja el motor ni monte la bomba en un lugar donde el motor entrará en contacto con el agua. Esta bomba no está diseñada para su uso en duchas, jacuzzis, spas u otros lugares potencialmente húmedos.

INSTALACIÓN

Instalación física

⚠️ ADVERTENCIA



Esta unidad tiene voltajes elevados que son capaces de provocar lesiones graves o muerte por descarga eléctrica.

- Para reducir el riesgo de descarga eléctrica, desconecte la energía antes de trabajar en el sistema o cerca de él. Es posible que sea necesario más de un interruptor de desconexión para cortar la energía del equipo antes de realizarle un mantenimiento.
- Asegúrese de que esta bomba esté conectada a un circuito equipado con un dispositivo interruptor de circuito por falla de conexión a tierra (GFCI) si es requerido por el código.
- Este producto viene con un conductor a tierra y un enchufe con conexión a tierra. Para reducir el riesgo de descarga eléctrica, asegúrese que se conecte solo a un receptáculo del tipo con conexión a tierra que esté conectado apropiadamente a tierra. La tercer punta es para conectar la bomba a tierra con el fin de evitar posibles peligros de descarga eléctrica. No retire la tercera punta del enchufe.
- Cablee el sistema de bombeo para los voltajes correctos.
- La bomba únicamente ha sido evaluada para su uso con agua. La bomba solo se debe utilizar con líquidos compatibles con los materiales que componen la bomba. Si la bomba se utiliza con líquidos incompatibles con los componentes de la bomba, el líquido puede causar fallas en el sistema de aislamiento eléctrico, lo que resulta en una descarga eléctrica.
- No retire el tapón de cebado, la carcasa de la bomba ni los accesorios de manguera de aspiración o descarga cuando la bomba esté caliente. El agua caliente y/o el vapor en el interior podrían ser presurizados.
- Suelte toda la presión dentro del sistema y drene todos los líquidos antes de la bomba de mantenimiento
- No use el cable eléctrico para levantar la bomba.

⚠️ PRECAUCIÓN



Riesgo de lesiones corporales, descargas eléctricas o daños al equipo.

- Este equipo no deben usarlo niños ni personas con capacidades físicas, sensoriales o mentales reducidas, ni aquellos que carezcan de experiencia y capacitación, salvo que estén bajo supervisión o instrucción. Los niños no podrán usar el equipo ni jugar con la unidad o en las cercanías inmediatas.
- No use esta bomba para bombear líquidos pensados para consumo humano.
- Asegúrese de que la línea de descarga de la bomba esté segura antes de utilizar la bomba. Si la línea de descarga no está asegurada, podría moverse.
- No aplique aceite al motor. La carcasa del motor de la bomba está sellada, y contiene un aceite dieléctrico de primera calidad para ofrecer transferencia de calor y lubricación de por vida. El uso de otros aceites puede provocar descargas eléctricas graves o daños permanentes a la bomba.
- No haga funcionar vacía la bomba. Si la hace funcionar vacía, la temperatura de la superficie de la bomba aumentará al punto que podría provocar quemaduras si se la toca y le causará serios daños a su bomba.
- No deje que la unidad se congele. La congelación puede causar agrietamiento o distorsión que puede destruir la unidad.
- La operación de este equipo exige instrucciones detalladas para su instalación y operación que se encuentran en este manual para su uso con este producto. Lea la totalidad del manual antes de comenzar la instalación y la operación.
- El usuario final debe recibir y conservar el manual para usos futuros.
- Mantenga las etiquetas de seguridad limpias y en buenas condiciones

INSTALACIÓN

Instalación física

1. No enchufe la bomba hasta que todas las conexiones de plomería estén finalizadas y la bomba esté segura.
2. Coloque la bomba sobre una superficie plana y asegúrese de que las mangueras que se utilizarán estén desenrolladas.
3. Conecte los dos adaptadores de manguera de jardín de latón de 3/4 pulg a los puertos de succión y descarga.
4. Conecte una tubería rígida o una manguera reforzada al adaptador de latón que se encuentra en el puerto de succión (marcado como "IN").

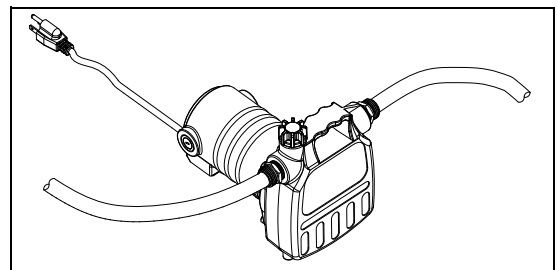

IMPORTANTE: Nunca use una manguera de jardín normal o no reforzada en el lado de succión de la bomba.

5. Conecte el filtro (incluido) al final de la línea de succión. Esto evita que objetos extraños o residuos pequeños dañen la bomba. Asegúrese de que no haya residuos bloqueando la malla del filtro.
6. Coloque el extremo de la línea de succión o la manguera de jardín reforzada en la fuente de agua que se moverá.
7. Asegúrese de que la línea de succión sea hermética y que no haya agujeros en la tubería ni en la manguera reforzada.
8. Conecte una segunda manguera al puerto de descarga (marcado como "OUT"). Se puede usar una manguera de jardín normal en el lado de descarga de la bomba.
9. Dirija el extremo de la manguera de jardín al lugar donde se moverá el agua. Fije la manguera de descarga para evitar que se mueva debido a la presión del agua.

Cebado y arranque de la bomba

1. La bomba debe ubicarse a no más de 15 pies (4 m) de la fuente de agua. Retire el tapón de cebado (marcado como “PRIME”) y llene el cuerpo de la bomba con agua. Apriete el tapón.
2. Conecte el cable de alimentación a un tomacorriente. Para reducir el riesgo de descarga eléctrica, asegúrese de que esté conectado únicamente a un receptáculo con puesta a tierra adecuado.

IMPORTANTE: Lea la etiqueta de la bomba para conocer el voltaje adecuado necesario. No la conecte a un voltaje diferente al que se muestra.

IMPORTANTE: El tamaño mínimo del cable portátil desde la fuente de alimentación al motor es el siguiente: Hasta 10 pies (3 m) - 18 AWG; de 10 a 50 pies (3-15 m) - 16 AWG; de 50 a 100 pies (15-30 m) - 14 AWG.

3. El cebado de la bomba suele tardar varios minutos. El tiempo de cebado depende de la succión, el largo de la línea y la distancia vertical entre la bomba y la fuente de agua. Si la bomba no se ceba, consulte la guía para la Solución de problemas.
4. Desenchufe la unidad tan pronto como la bomba deje de bombear agua o cambie el sonido de succión para evitar que la bomba funcione en seco. No permita que la unidad funcione en seco (sin líquido). El sello puede ser objeto de daños y el motor puede fallar si se deja que la bomba funcione de este modo.

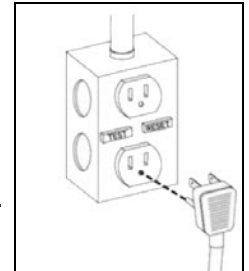
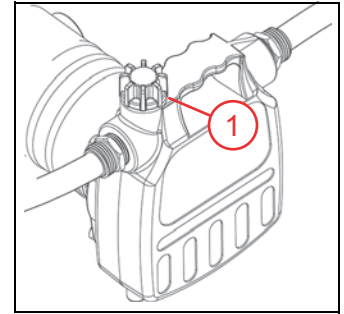

MANTENIMIENTO

Servicio periódico

Inspeccione las escobillas del motor cada 100 horas de funcionamiento. Si las escobillas tienen menos de ¼ pulg de largo, debe reemplazarlas. Si reinstala las escobillas de motor viejas, asegúrese de marcar la ubicación de donde proviene cada una. Reemplace las escobillas usadas en la orientación original también.

Se incluye un juego adicional de escobillas de motor de repuesto junto con la bomba. Para pedir más escobillas de motor, consulte [“Piezas de repuesto” en la página 12](#). Si no se suministran piezas de repuesto en el punto de venta minorista donde compró esta bomba, llame a nuestro departamento de Soporte técnico para solicitar información.

Reemplace las escobillas de motor de la siguiente manera:

1. Desconecte el cable eléctrico de la fuente de alimentación.
2. Deje que el motor se enfríe durante 30 minutos antes de realizar el mantenimiento.
3. Retire las tapas de las escobillas de motor con un destornillador.
4. Retire el conjunto de escobillas de motor usado.
5. Inserte el nuevo conjunto de escobillas de motor.
6. Reemplace las tapas de las escobillas de motor.

Siempre revise el cable de alimentación y el receptáculo eléctrico en busca de daños o corrosión antes de cada uso. No se puede reemplazar el cable de alimentación de estas unidades. Si está dañado, reemplace la bomba.

Limpieza de impulsor y voluta

Después de desconectar la bomba de la alimentación eléctrica, desconecte las mangueras de descarga de la bomba.

1. Retire los tornillos que sujetan el conjunto del motor a la voluta.
2. Separe el motor de la voluta.
3. El impulsor permanece junto con el conjunto del motor. Limpie el impulsor y el pasaje de la voluta. No use solventes fuertes cuando limpie el impulsor.
4. Asegúrese de que el impulsor gire libremente después de la limpieza.
5. Conecte el conjunto del motor a la voluta y compruebe que el sello quede alineado correctamente.

Almacenamiento

Si la bomba se almacena por más de 30 días:

1. Permita que la bomba se enfríe por completo.
2. Retire el tapón de cebado de la carcasa de la bomba y las mangueras o tuberías de descarga de succión. Ponga la bomba al revés y drene el agua que quede en su interior.
3. Instale el tapón de cebado en la carcasa de la bomba.
4. Tape con cinta los puertos de succión y descarga para evitar que algo ingrese accidentalmente a la bomba.
5. Cubra la bomba y almacénela en un área limpia y seca a temperatura ambiente.

Solución de problemas

Problema	Causas probables	Acción correctiva
La bomba no se enciende	La bomba no está enchufada.	Conecte el cable de alimentación de la bomba a un circuito que cuente con un interruptor con puesta a tierra.
	Disyuntor apagado o sin fusible.	Encienda el disyuntor o reemplace el fusible.
	Clavijas del cable de alimentación corroídas.	Limpie las clavijas del enchufe del cable de alimentación.
	Accionado por sobrecarga.	Permita que la bomba se enfríe, investigue la causa (es decir, porqué se atascó el impulsor).
	Escobillas de motor desgastadas.	Reemplace las escobillas del motor.
La bomba no ceba o pierde cebado	Motor defectuoso.	Reemplace la bomba.
	Fuga de aire en la línea de succión.	Ubique y elimine la fuga de aire en la línea de succión.
	La altura de succión es demasiado alta.	Reduzca la altura de la bomba con respecto a la fuente de agua.
La bomba funciona pero no descarga líquido	Impulsor bloqueado.	Limpie el impulsor limpio; consulte "Limpieza de impulsor y voluta" en la página 11 .
	La altura de succión es demasiado alta.	Reduzca la altura de la bomba con respecto a la fuente de agua.
	Entrada al impulsor obstruido.	Revise la malla del filtro; límpiela si está obstruida. Tire de la bomba y límpiela, consulte "Mantenimiento" en la página 11 .
La bomba no cumple con la capacidad nominal	Impulsor bloqueado.	Limpie el impulsor limpio; consulte "Limpieza de impulsor y voluta" en la página 11 .
	Elevación demasiado alta para la bomba.	Revise el desempeño nominal de la bomba.
	Entrada o filtro parcialmente bloqueados.	Limpie la entrada o el filtro.
	El impulsor o la tubería de descarga están obstruidos.	Quite la bomba y límpiela. Revise la manguera en busca de torceduras u obstrucciones.
	Desgaste del impulsor causado por abrasivos.	Reemplace la bomba.

Piezas de repuesto

Número de pieza	Descripción	Artículo
14942019	Juego de hardware	1 (cant. 2), 4, 5 (cant. 4) 8 (cant. 1)
14942020	Junta	2 (cant. 1)
14942021	Impulsor	3 (cant. 1)
14942017	Juego de escobillas	6 (cant. 2)
14942018	Filtro	7 (cant. 1)

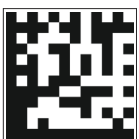
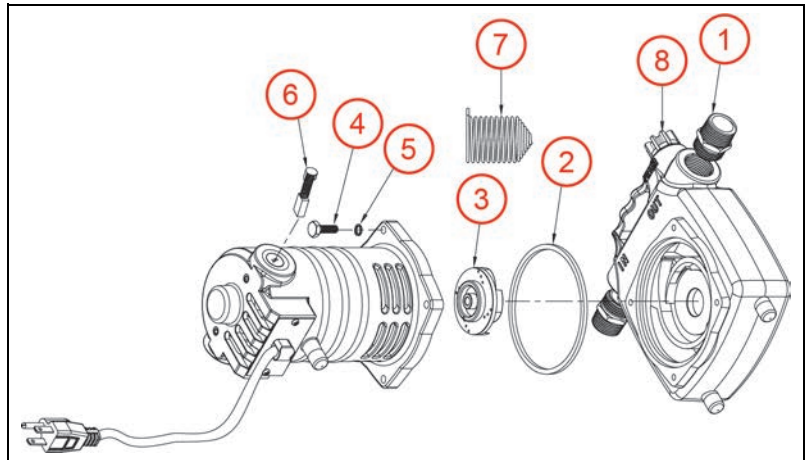

Para la ayuda técnica, por favor póngase en contacto:

800.701.7894 | littlegiant.com

Form 998243 Rev. 000 10/19

LittleGIANT

Franklin Electric Co., Inc. | Oklahoma City, OK 73157-2010

Copyright © 2019, Franklin Electric, Co., Inc. Todos los derechos reservados.