

Air-Conditioners OUTDOOR UNIT MXZ-SM72/96/120TAM



INSTALLATION MANUAL

For safe and correct use, please read this Installation Manual thoroughly before installing the air-conditioner unit.

FOR INSTALLER

MANUEL D'INSTALLATION

Veillez lire le manuel d'installation en entier avant d'installer ce climatiseur pour éviter tout accident et vous assurer d'une utilisation correcte.

POUR L'INSTALLATEUR

MANUAL DE INSTALACIÓN

Para un uso seguro y correcto, lea detalladamente este manual de instalación antes de montar la unidad de aire acondicionado.

PARA EL INSTALADOR

English

Français

Español

Contents

1. Safety precautions	1	5. Drainage piping work	15
2. Installation location	4	6. Electrical work	16
3. Installing the outdoor unit	8	7. Test run	34
4. Installing the refrigerant piping	8	8. Special Functions	35

Confirmation of parts attached

In addition to this manual, the following part is supplied with the outdoor unit. It is used for grounding the S terminal of transmission terminal block TB7. For details refer to "6. Electrical work".

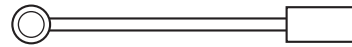

Grounding lead wire

1. Safety precautions

- ▶ Before installing the unit, make sure you read all the "Safety precautions".
- ▶ Please report to or take consent by the supply authority before connection to the system.

Warning:
Describes precautions that must be observed to prevent danger of injury or death to the user.

Caution:
Describes precautions that must be observed to prevent damage to the unit.

- Warning:**
- The unit must not be installed by the user. Ask a dealer or an authorized technician to install the unit. If the unit is installed incorrectly, water leakage, electric shock, or fire may result.
 - For installation work, follow the instructions in the Installation Manual and use tools and pipe components specifically made for use with R410A refrigerant.
 - This appliance is not intended for use by persons (including children) with reduced physical, sensory or mental capabilities, or lack of experience and knowledge, unless they have been given supervision or instruction concerning use of the appliance by a person responsible for their safety.
 - Children should be supervised to ensure that they do not play with the appliance.
 - The R410A refrigerant in the HFC system is pressurized 1.6 times the pressure of usual refrigerants. If pipe components not designed for R410A refrigerant are used and the unit is not installed correctly, the pipes may burst and cause damage or injuries. In addition, water leakage, electric shock, or fire may result.
 - When installing the unit, use appropriate protective equipment and tools for safety. Failure to do so could cause injuries.
 - The unit must be installed according to the instructions in order to minimize the risk of damage from earthquakes, typhoons, or strong winds. An incorrectly installed unit may fall down and cause damage or injuries.
 - The unit must be securely installed on a structure that can sustain its weight. If the unit is mounted on an unstable structure, it may fall down and cause damage or injuries.
 - If the air conditioner is installed in a small room, measures must be taken to prevent the refrigerant concentration in the room from exceeding the safety limit in the event of refrigerant leakage. Consult a dealer regarding the appropriate measures to prevent the allowable concentration from being exceeded. Should the refrigerant leak and cause the concentration limit to be exceeded, hazards due to lack of oxygen in the room may result.
 - Ventilate the room if refrigerant leaks during operation. If refrigerant comes into contact with a flame, poisonous gases will be released.
 - All electric work must be performed by a qualified technician according to local regulations and the instructions given in this manual. The units must be powered by dedicated power lines and the correct voltage and circuit breakers must be used. Power lines with insufficient capacity or incorrect electrical work may result in electric shock or fire.
 - Be sure to connect the power supply cords and the connecting wires for the indoor units, outdoor units, and branch boxes directly to the units (no intermediate connections).
Intermediate connections can lead to communication errors if water enters the cords or wires and causes insufficient insulation to ground or a poor electrical contact at the intermediate connection point.

After installation work has been completed, explain the "Safety Precautions" use, and maintenance of the unit to the customer according to the information in the Operation Manual and perform the test run to ensure normal operation. Both the Installation Manual and Operation Manual must be given to the user for keeping. These manuals must be passed on to subsequent users.

Grounding symbol: Indicates a part which must be grounded.

Warning:
Carefully read the labels affixed to the main unit.

- Use C1220 copper phosphorus, for copper and copper alloy seamless pipes, to connect the refrigerant pipes. If the pipes are not connected correctly, the unit will not be properly grounded and electric shock may result.
- Use only specified cables for wiring. The wiring connections must be made securely with no tension applied on the terminal connections. Also, never splice the cables for wiring (unless otherwise indicated in this document). Failure to observe these instructions may result in overheating or a fire.
- The terminal block cover panel of the outdoor unit must be firmly attached. If the cover panel is mounted incorrectly and dust and moisture enter the unit, electric shock or fire may result.
- When installing or relocating, or servicing the outdoor unit, use only the specified refrigerant (R410A) to charge the refrigerant lines. Do not mix it with any other refrigerant and do not allow air to remain in the lines. If air is mixed with the refrigerant, then it can be the cause of abnormal high pressure in the refrigerant line, and may result in an explosion and other hazards. The use of any refrigerant other than that specified for the system will cause mechanical failure or system malfunction or unit breakdown. In the worst case, this could lead to a serious impediment to securing product safety.
- Do not perform pump down work when there is a gas leak. The intake of air or other gases causes abnormally high pressure in the refrigeration cycle, which may cause explosion or injury.
- Use only authorized accessories and ask a dealer or an authorized technician to install them. If accessories are incorrectly installed, water leakage, electric shock, or fire may result.
- Do not alter the unit. Consult a dealer for repairs. If alterations or repairs are not performed correctly, water leakage, electric shock, or fire may result.
- The user should never attempt to repair the unit or transfer it to another location. If the unit is installed incorrectly, water leakage, electric shock, or fire may result. If the air conditioner must be repaired or moved, ask a dealer or an authorized technician.
- After installation has been completed, check for refrigerant leaks. If refrigerant leaks into the room and comes into contact with the flame of a heater or portable cooking range, poisonous gases will be released.
- When opening or closing the valve below freezing temperatures, refrigerant may spurt out from the gap between the valve stem and the valve body, resulting in injuries.

1. Safety precautions

1.1. Before installation

⚠ Caution:

- Do not use the unit in an unusual environment. If the air conditioner is installed in areas exposed to steam, volatile oil (including machine oil), or sulfuric gas, areas exposed to high salt content such as the seaside, or areas where the unit will be covered by snow, the performance can be significantly reduced and the internal parts can be damaged.
 - Do not install the unit where combustible gases may leak, be produced, flow, or accumulate. If combustible gas accumulates around the unit, fire or explosion may result.
 - The outdoor unit produces condensation during the heating operation. Make sure to provide drainage around the outdoor unit if such condensation is likely to cause damage.
 - When installing the unit in a hospital or communications office, be prepared for noise and electronic interference. Inverters, home appliances, high-frequency medical equipment, and radio communications equipment can cause the air conditioner to malfunction or breakdown. The air conditioner may also affect medical equipment, disturbing medical care, and communications equipment, harming the screen display quality.
-
- Follow the instructions below to prevent abrasive components contained in sandpaper and cutting tools from entering the refrigerant circuit because those components can cause failures of the compressor and valves.
 - To deburr pipes, use a reamer or other deburring tools, not sandpaper.
 - To cut pipes, use a pipe cutter, not a grinder or other tools that use abrasive materials.
 - When cutting or deburring pipes, do not allow cutting chips or other foreign matters to enter the pipes.
 - If cutting chips or other foreign matters enter pipes, wipe them off the inside of the pipes.

1.2. Before installation (relocation)

⚠ Caution:

- Be extremely careful when transporting the units. This work requires more than one person due to the heavy weight. Do not grasp the packaging bands. Wear protective gloves to remove the unit from the packaging and to move it, as you can injure your hands on the fins or the edge of other parts.
 - Be sure to safely dispose of the packaging materials. Packaging materials, such as nails and other metal or wooden parts may cause stabs or other injuries.
-
- The base and attachments of the outdoor unit must be periodically checked for looseness, cracks or other damage. If such defects are left uncorrected, the unit may fall down and cause damage or injuries.
 - Do not clean the air conditioner unit with water. Electric shock may result.
 - Tighten all flare nuts to specification using a torque wrench. If tightened too much, the flare nut can break after an extended period and refrigerant can leak out.

1.3. Before electric work

⚠ Caution:

- Be sure to install circuit breakers. If not installed, electric shock may result.
 - Please follow applicable federal, state, or local codes to prevent potential leakage/electric shock. Or install a ground fault interrupt for the prevention of leakage and electric shock.
 - For the power lines, use standard cables of sufficient capacity. Otherwise, a short circuit, overheating, or fire may result.
 - When installing the power lines, do not apply tension to the cables. If the connections are loosened, the cables can snap or break and overheating or fire may result.
-
- Be sure to ground the unit. Do not connect the ground wire to gas or water pipes, lightning rods, or telephone grounding lines. If the unit is not properly grounded, electric shock may result.
 - Use circuit breakers (ground fault interrupter, isolating switch (+B fuse), and molded case circuit breaker) with the specified capacity. If the circuit breaker capacity is larger than the specified capacity, breakdown or fire may result.

1.4. Before starting the test run

⚠ Caution:

- Turn on the main power switch more than 12 hours before starting operation. Starting operation just after turning on the power switch can severely damage the internal parts. Keep the main power switch turned on during the operation season.
 - Before starting operation, check that all panels, guards and other protective parts are correctly installed. Rotating, hot, or high voltage parts can cause injuries.
-
- Do not touch any switch with wet hands. Electric shock may result.
 - Do not touch the refrigerant pipes with bare hands during operation. The refrigerant pipes are hot or cold depending on the condition of the flowing refrigerant. If you touch the pipes, burns or frostbite may result.
 - After stopping operation, be sure to wait at least 10 minutes before turning off the main power switch. Otherwise, water leakage or breakdown may result.

1. Safety precautions

1.5. Using R410A refrigerant air conditioners

⚠ Caution:

- Use C1220 copper phosphorus, for copper and copper alloy seamless pipes, to connect the refrigerant pipes. Make sure the insides of the pipes are clean and do not contain any harmful contaminants such as sulfuric compounds, oxidants, debris, or dust. Use pipes with the specified thickness. (Refer to 4.1.) Note the following if reusing existing pipes that carried R22 refrigerant.
 - Replace the existing flare nuts and flare the flared sections again.
 - Do not use thin pipes. (Refer to 4.1.)
- Store the pipes to be used during installation indoors and keep both ends of the pipes sealed until just before brazing. (Leave elbow joints, etc. in their packaging.) If dust, debris, or moisture enters the refrigerant lines, oil deterioration or compressor breakdown may result.
- Use ester oil, ether oil, alkylbenzene oil (small amount) as the refrigeration oil applied to the flared sections. If mineral oil is mixed in the refrigeration oil, oil deterioration may result.

- Do not use refrigerant other than R410A refrigerant. If another refrigerant is used, the chlorine will cause the oil to deteriorate.
- Use the following tools specifically designed for use with R410A refrigerant. The following tools are necessary to use R410A refrigerant. Contact your nearest dealer for any questions.

Tools (for R410A)	
Gauge manifold	Flare tool
Charge hose	Size adjustment gauge
Gas leak detector	Vacuum pump adapter
Torque wrench	Electronic refrigerant charging scale

- Be sure to use the correct tools. If dust, debris, or moisture enters the refrigerant lines, refrigeration oil deterioration may result.
- Do not use a charging cylinder. If a charging cylinder is used, the composition of the refrigerant will change and the efficiency will be lowered.

1.6. Accessories of outdoor unit (Fig. 1-1)

Joint pipe is included with the outdoor unit. Refer to 4.5.2 and use it in connection with the on-site piping.

	Connected pipes diameter mm (in)	Shape	Connect to	Connection method	Q'ty
1	ø9.52 (3/8) → ø9.52 (3/8)	straight	Liquid pipe	brazing	1 (SM72/96 model only)
2	ø22.2 (7/8) → ø22.2 (7/8)	straight	Gas pipe	brazing	1 (SM72/96 model only)
3	ø9.52 (3/8) → ø12.7 (1/2)	straight	Liquid pipe	brazing	1 (SM120 model only)
4	ø22.2 (7/8) → ø28.58 (1-1/8)	straight	Gas pipe	brazing	1 (SM120 model only)
5	ø28.58 (1-1/8) → ø28.58 (1-1/8)	L-shape	Gas pipe	brazing	1 (SM120 model only)

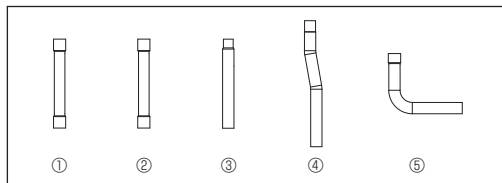

Fig. 1-1

2. Installation location

2.1. Refrigerant pipe

Refer to 4.2. Pipe length and height difference.

2.2. Choosing the outdoor unit installation location

- Avoid locations exposed to direct sunlight or other sources of heat.
- Select a location from which noise emitted by the unit will not inconvenience neighbors.
- Select a location permitting easy wiring and pipe access to the power source and indoor unit.
- Avoid locations where combustible gases may leak, be produced, flow, or accumulate.
- Note that water may drain from the unit during operation.
- Select a level location that can bear the weight and vibration of the unit.
- Avoid locations where the unit can be covered by snow. In areas where heavy snow fall is anticipated, special precautions such as raising the installation location or installing a hood on the air intake must be taken to prevent the snow from blocking the air intake or blowing directly against it. This can reduce the airflow and a malfunction may result.
- Avoid locations exposed to oil, steam, or sulfuric gas.
- Transport the unit using rope or a cart, etc. Transporting the unit by holding the service panel handles may result in injury. If the unit is carried from the bottom, hands or fingers may be pinched.

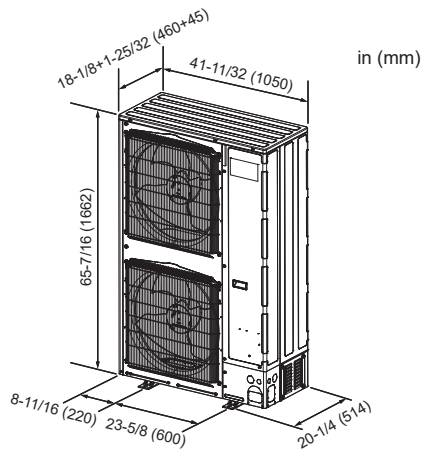

Fig. 2-1

2.3. Outline dimensions (Outdoor unit) (Fig. 2-1)

2.4. Transporting the unit

- Transport the unit using rope or a cart, etc. Transporting the unit by holding the service panel handles may result in injury.

2.4.1. Hanging the unit (Fig. 2-2)

- Do not subject the unit to shocks or impacts.
- When delivering the unit by suspending it, use two straps that are each 17 ft (5 m) or more in length.
- Place protection pads (boards, etc.) on parts that come into direct contact with the straps, such as the corners of the unit, etc., to prevent scratches.

⚠ Warning:

- **When delivering the unit, be sure to suspend it from specified positions on the unit.**
Additionally, be sure to secure it so that it does not shift from side to side, and support it at four points.
- **If the unit is carried or suspended with support at only three points, the unit will be unstable and may tip over or fall, resulting in injury.**

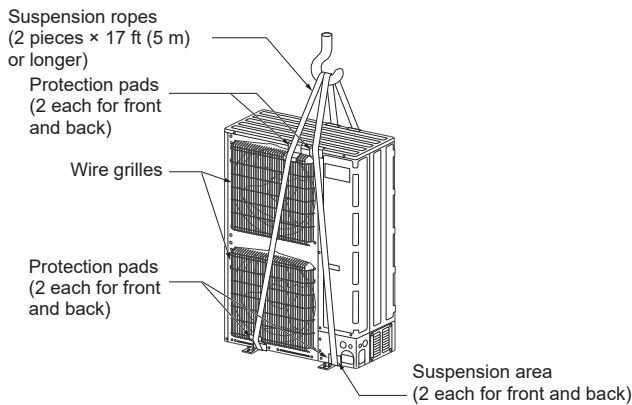

Fig. 2-2

2. Installation location

2.5. Constraints on indoor unit installation

You should note that indoor units that can be connected to this outdoor unit are the following constraints.

- Indoor units with model numbers 04-96 can be connected.
- When using Branch box, Indoor units with model numbers 06-36 can be connected.
- Refer to the table 1 below for possible room, indoor unit combinations.

Verification

The rated capacity should be determined by observing the table below. The unit's quantities are limited as shown in the following table 2. For the next step, make sure that the total rated capacity selected will stay in a range of 50% – 130% of the outdoor unit capacity.

- MXZ-SM72 36 – 93 kBTu/h
- MXZ-SM96 48 – 124 kBTu/h
- MXZ-SM120 60 – 156 kBTu/h

Table 1-1: City Multi indoor units (P-FY series)

Indoor unit type	P04	P05	P06	P08	P12	P15	P18	P24	P30	P36	P48	P54	P72	P96
Rated capacity (Cooling) (kBTu/h)	4	5	6	8	12	15	18	24	30	36	48	54	72	96

Table 1-2: M series, P series, S series

Model No.	06	09	12	15	18	24	30	36
Rated capacity (Cooling) (kBTu/h)	6	9	12	15	18	24	30	36

Combinations in which the total capacity of indoor units exceeds the capacity of the outdoor unit will reduce the cooling capacity of each indoor unit below their rated cooling capacity. Thus, combine indoor units with an outdoor unit within the outdoor unit's capacity, if possible.

Table 2: Connectable indoor units quantities

- City Multi indoor units

SM72	1-23
SM96	1-30
SM120	1-30

- Branch Box system (M, S, P series indoor units via Branch box)

SM72	2* ¹ – 12 (6) units * ² * ³ * ⁴
SM96	2 – 12 (8) units * ² * ³ * ⁴
SM120	2 – 12 (10) units * ² * ³ * ⁴

Table 3: Connectable Branch box quantities (In case of Branch Box system)

Model	Branch box
MXZ-SM72/96/120	1-3

*1 Only one unit connection is possible with SVZ-series unit.

*2 The number enclosed in parentheses is the maximum number of units that can be connected when 1 or more PLA-A-EA units is connected.

*3 When connecting PEAD-A24/30/36AA or SVZ series unit, the maximum total capacity of the units that can be connected each branch box is 60 kBTu/h.

*4 When connecting a SVZ-series unit(s), set additional constraints as follows.

For connections other than those specified below, consult your dealer.

Number of connecting SVZ-series unit	Constraints (For each connected branch box)
2	Any indoor units other than SVZ-series units are not connectable.
1	Only 1 PEAD can be included in the connection.

For connections other than those specified in 1 and 2, including connections with SVZ-series units, consult a dealer.

2. Installation location

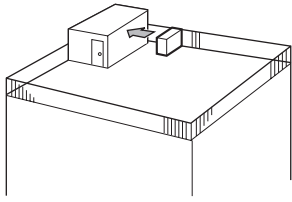

Fig. 2-3

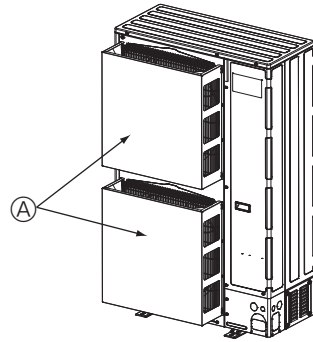

Fig. 2-4

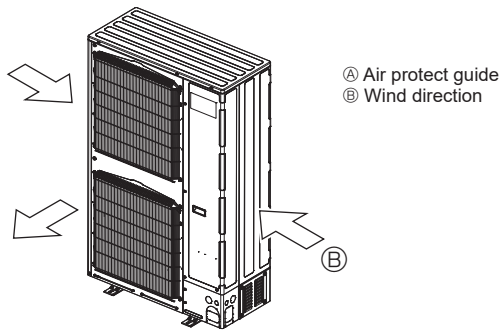

Fig. 2-5

2.6. Ventilation and service space

Note:

The dimensions given along the arrows above are required to guarantee the air conditioner's performance. Install the unit in as wide a place as possible for later service or repairs.

2.6.1. Windy location installation

When installing the outdoor unit on a rooftop or other location unprotected from the wind, situate the air outlet of the unit so that it is not directly exposed to strong winds. Strong wind entering the air outlet may impede the normal airflow and a malfunction may result.

The following shows three examples of precautions against strong winds.

- ① Face the air outlet towards the nearest available wall about 19-11/16 inch (500 mm) away from the wall. (Fig. 2-3)
- ② Install an optional air protect guide if the unit is installed in a location where strong winds from a typhoon, etc. may directly enter the air outlet. (Fig. 2-4)
- ③ Position the unit so that the air outlet blows perpendicularly to the seasonal wind direction, if possible. (Fig. 2-5)

2. Installation location

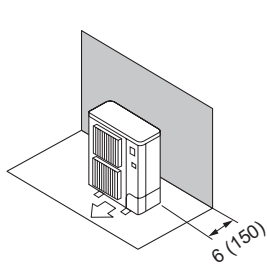

Fig. 2-6

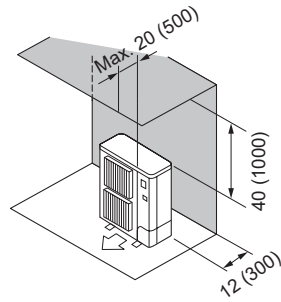

Fig. 2-7

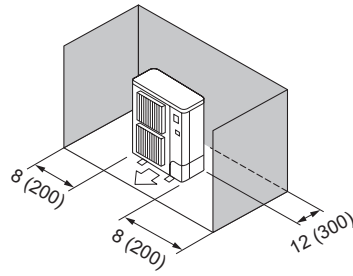

Fig. 2-8

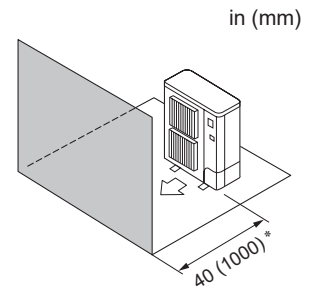

Fig. 2-9

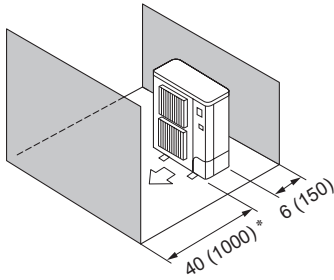

Fig. 2-10

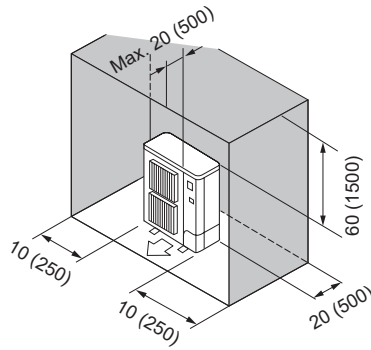

Fig. 2-11

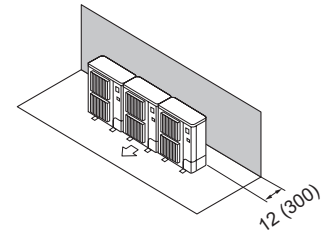

Fig. 2-12

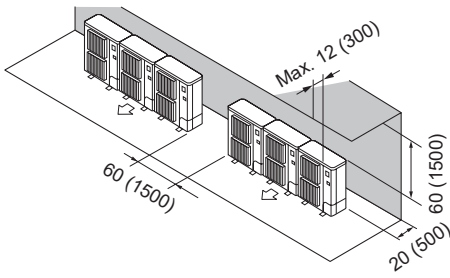

Fig. 2-13

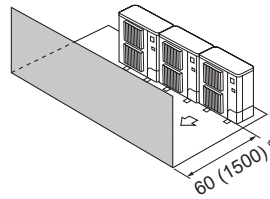

Fig. 2-14

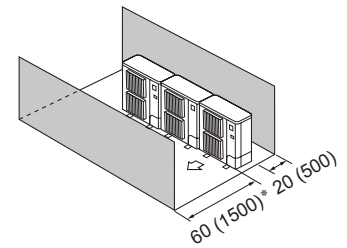

Fig. 2-15

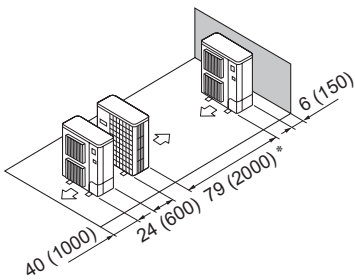

Fig. 2-16

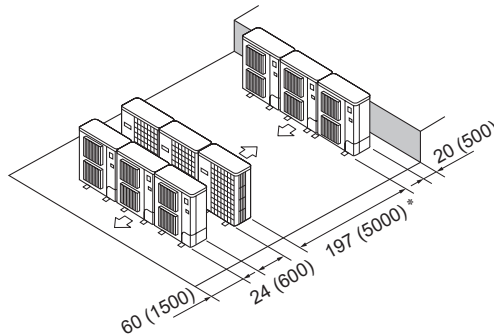

Fig. 2-17

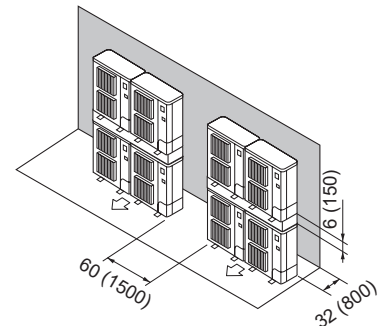

Fig. 2-18

2.6.2. When installing a single outdoor unit

Minimum dimensions are as follows, except for Max., meaning Maximum dimensions, indicated.

Refer to the figures for each case.

- ① Obstacles at rear (Fig. 2-6)
- ② Obstacles at rear and above (Fig. 2-7)
- ③ Obstacles at rear and sides (Fig. 2-8)
- ④ Obstacles at front (Fig. 2-9)
 - * When using the optional air outlet guides, the clearance is 20" (500 mm) or more.
- ⑤ Obstacles at front and rear (Fig. 2-10)
 - * When using the optional air outlet guides, the clearance is 20" (500 mm) or more.
- ⑥ Obstacles at rear, sides, and above (Fig. 2-11)
 - Do not install the optional air outlet guides for upward airflow.

2.6.3. When installing multiple outdoor units

Leave 1" (25 mm) space or more between the units.

- ① Obstacles at rear (Fig. 2-12)
- ② Obstacles at rear and above (Fig. 2-13)
 - No more than 3 units must be installed side by side. In addition, leave space as shown.
 - Do not install the optional air outlet guides for upward airflow.
- ③ Obstacles at front (Fig. 2-14)
 - * When using the optional air outlet guides, the clearance is 40" (1000 mm) or more.
- ④ Obstacles at front and rear (Fig. 2-15)
 - * When using the optional air outlet guides, the clearance is 40" (1000 mm) or more.
- ⑤ Single parallel unit arrangement (Fig. 2-16)
 - * When using the optional air outlet guides installed for upward airflow, the clearance is 40" (1000 mm) or more.
- ⑥ Multiple parallel unit arrangement (Fig. 2-17)
 - * When using the optional air outlet guides installed for upward airflow, the clearance is 60" (1500 mm) or more.
- ⑦ Stacked unit arrangement (Fig. 2-18)
 - The units can be stacked up to 2 units high.
 - No more than 2 stacked units must be installed side by side. In addition, leave space as shown.

3. Installing the outdoor unit

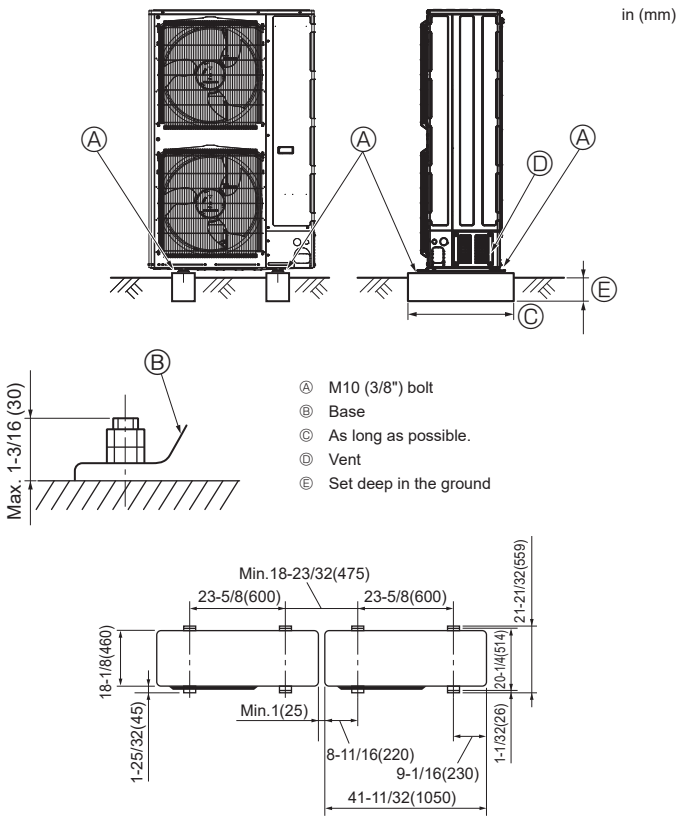

Fig. 3-1

- Be sure to install the unit in a sturdy, level surface to prevent rattling noises during operation. (Fig. 3-1)

<Foundation specifications>

Foundation bolt	M10 (3/8")
Thickness of concrete	120 mm (4-23/32")
Length of bolt	70 mm (2-3/4")
Weight-bearing capacity	320 kg (705 lbs)

- Make sure that the length of the foundation bolt is within 30 mm (1-3/16") of the bottom surface of the base.
- Secure the base of the unit firmly with four-M10 foundation bolts in sturdy locations.

Installing the outdoor unit

- Do not block the vent. If the vent is blocked, operation will be hindered and breakdown may result.
- In addition to the unit base, use the installation holes on the back of the unit to attach wires, etc., if necessary to install the unit. Use self-tapping screws (ø5 × 15 mm, ø13/16" × 19/32" or less) and install on site.

⚠ Warning:

- The unit must be securely installed on a structure that can sustain its weight. If the unit is mounted on an unstable structure, it may fall down and cause damage or injuries.
- The unit must be installed according to the instructions in order to minimize the risk of damage from earthquakes, typhoons, or strong winds. An incorrectly installed unit may fall down and cause damage or injuries.

⚠ Caution:

- Install the unit on a rigid structure to prevent excessive operation sound or vibration.

4. Installing the refrigerant piping

4.1. Precautions for devices that use R410A refrigerant

- Refer to 1.5. for precautions not included below on using air conditioners with R410A refrigerant.
- Use ester oil, ether oil, alkylbenzene oil (small amount) as the refrigeration oil applied to the flared sections.
- Use C1220 copper phosphorus, for copper and copper alloy seamless pipes, to connect the refrigerant pipes. Use refrigerant pipes with the thicknesses specified in the table to the below. Make sure the insides of the pipes are clean and do not contain any harmful contaminants such as sulfuric compounds, oxidants, debris, or dust.

⚠ Warning:

When installing or relocating, or servicing the outdoor unit, use only the specified refrigerant (R410A) to charge the refrigerant lines. Do not mix it with any other refrigerant and do not allow air to remain in the lines.

If air is mixed with the refrigerant, then it can be the cause of abnormal high pressure in the refrigerant line, and may result in an explosion and other hazards.

The use of any refrigerant other than that specified for the system will cause mechanical failure or system malfunction or unit breakdown. In the worst case, this could lead to a serious impediment to securing product safety.

ø6.35 mm (1/4 in), ø9.52 mm (3/8 in), ø12.7 mm (1/2 in)	Thickness 0.8 mm (0.032 in)
ø15.88 mm (5/8 in), ø19.05 mm (3/4 in), ø22.2 mm (7/8 in), ø28.58 mm (1-1/8 in)	Thickness 1.0 mm (0.039 in)

- Do not use pipes thinner than those specified above.
- The thicknesses listed in the table above are based on Japanese standards. Use pipes with a maximum working pressure of 4.15 MPa [601 psig] or higher according to local standards.

⚠ Caution:

Follow the instructions below to prevent abrasive components contained in sandpaper and cutting tools from entering the refrigerant circuit because those components can cause failures of the compressor and valves.

- To deburr pipes, use a reamer or other deburring tools, not sandpaper.
- To cut pipes, use a pipe cutter, not a grinder or other tools that use abrasive materials.
- When cutting or deburring pipes, do not allow cutting chips or other foreign matters to enter the pipes.
- If cutting chips or other foreign matters enter pipes, wipe them off the inside of the pipes.

en

4. Installing the refrigerant piping

4.2. Pipe length and height difference

4.2.1. Connection without Branch Box (Fig. 4-1)

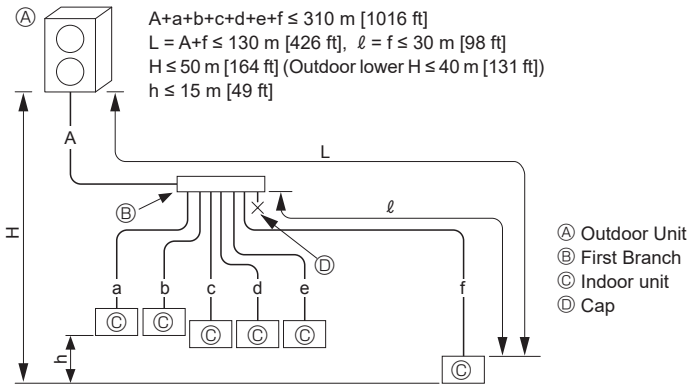
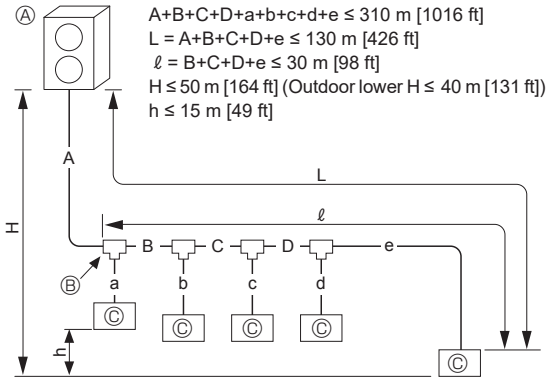

Fig. 4-1

⚠ Caution:

Always keep to the limit on the total amount of refrigerant. Exceeding the limit on the total amount of refrigerant when charging will lead to malfunction. Refer to 4.7 for the calculation of the amount of refrigerant.

Conversion formula

1/4 F	ø6.35 (1/4)
3/8 F	ø9.52 (3/8)
1/2 F	ø12.7 (1/2)
5/8 F	ø15.88 (5/8)
3/4 F	ø19.05 (3/4)
7/8 F	ø22.2 (7/8)
1-1/8 F	ø28.58 (1-1/8)

Model	Liquid pipe		Gas pipe
		mm [in]	
MXZ-SM72	All	ø9.52 [3/8]*	ø22.2 [7/8]
MXZ-SM96	$L \leq 90 \text{ m [295 ft]}$	ø9.52 [3/8]*	ø22.2 [7/8]
	$L > 90 \text{ m [295 ft]}$	ø12.7 [1/2]	
MXZ-SM120	All	ø12.7 [1/2]	ø28.58 [1-1/8]

B, C, D

Total down-stream capacity of indoor units	Model	Liquid pipe		Gas pipe
- 54 kBtu/h	MXZ-SM72	All	ø9.52 [3/8]	ø15.88 [5/8]
	MXZ-SM96	$L \leq 90 \text{ m [295 ft]}$	ø9.52 [3/8]	
		$L > 90 \text{ m [295 ft]}$	ø12.7 [1/2]	
	MXZ-SM120	All	ø12.7 [1/2]	
54 - 76 kBtu/h	MXZ-SM72	All	ø9.52 [3/8]*	ø19.05 [3/4]
	MXZ-SM96	$L \leq 90 \text{ m [295 ft]}$	ø9.52 [3/8]*	
		$L > 90 \text{ m [295 ft]}$	ø12.7 [1/2]	
	MXZ-SM120	All	ø12.7 [1/2]	
76 - 124 kBtu/h	MXZ-SM72	All	ø9.52 [3/8]*	ø22.2 [7/8]
	MXZ-SM96	$L \leq 90 \text{ m [295 ft]}$	ø9.52 [3/8]*	
		$L > 90 \text{ m [295 ft]}$	ø12.7 [1/2]	
	MXZ-SM120	All	ø12.7 [1/2]	
124 kBtu/h -	MXZ-SM120	All	ø12.7 [1/2]	ø28.58 [1-1/8]

L: The farthest piping length from the outdoor unit to an indoor unit.

* ø12.7 [1/2] when connecting the indoor unit for PEFY-P72 or P96.

a, b, c, d, e, f

Model number	Liquid pipe	Gas pipe
04, 05, 06, 08, 12, 15, 18	ø6.35 [1/4]	ø12.7 [1/2]
24, 27, 30, 36, 48, 54	ø9.52 [3/8]	ø15.88 [5/8]
72	ø9.52 [3/8]	ø19.05 [3/4]
96	ø9.52 [3/8]	ø22.2 [7/8]

Branch kit model

CMY-Y62-G-E

4-Branching header	8-Branching header
CMY-Y64-G-E	CMY-Y68-G-E

When connecting the branch kit and branching header to ø28.58 [1-1/8] size piping, PAC-SL03RJ-E is also required.

Piping preparation

① Table below shows the specifications of pipes commercially available.

Outside diameter	Insulation thickness		Insulation material
	mm (in)	mm (in)	
6.35 (1/4)	8 (5/16)	Heat resisting foam plastic 0.045 specific gravity	
9.52 (3/8)	8 (5/16)		
12.7 (1/2)	8 (5/16)		
15.88 (5/8)	8 (5/16)		
19.05 (3/4)	8 (5/16)		
22.2 (7/8)	8 (5/16)		
28.58 (1-1/8)	8 (5/16)		

② Ensure that the 2 refrigerant pipes are insulated to prevent condensation.

③ Refrigerant pipe bending radius must be 4" (100 mm) or more.

⚠ Caution:

Be sure to use the insulation of specified thickness. Excessive thickness may cause incorrect installation of the indoor unit and lack of thickness may cause dew drippage.

⚠ Warning:

When pumping down the refrigerant, stop the compressor before disconnecting the refrigerant pipes. The compressor may burst and cause injury if any foreign substance, such as air, enters the system.

4. Installing the refrigerant piping

4.2.2. Connection with Branch box (Fig. 4-2)

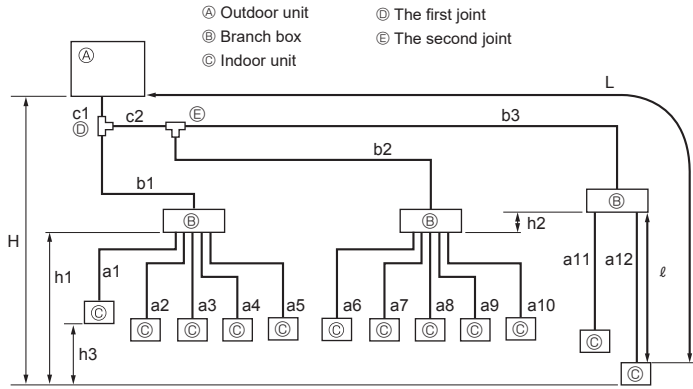

Fig. 4-2

Permissible length (one-way)	Total piping length	$c1 + c2 + b1 + b2 + b3 + a1 + a2 + a3 + a4 + a5 + a6 + a7 + a8 + a9 + a10 + a11 + a12 \leq 240 \text{ m [787 ft]}$
	Farthest piping length (L) *1	$c1 + c2 + b3 + a12 \leq 80 \text{ m [262 ft]}$
	Piping length between outdoor unit and branch boxes	$c1 + c2 + b1 + b2 + b3 \leq 95 \text{ m [311 ft]}$
	Farthest branch box from the first joint	$c2 + b3 \leq 30 \text{ m [98 ft]}$
	Farthest piping length after branch box (ℓ)	$a12 \leq 25 \text{ m [82 ft]}$
Permissible height difference (one-way)	Total piping length between branch boxes and indoor units	$a1 + a2 + a3 + a4 + a5 + a6 + a7 + a8 + a9 + a10 + a11 + a12 \leq 145 \text{ m [475 ft]}$
	In indoor/outdoor section (H) *2	$H \leq 50 \text{ m [164 ft]}$ (In the case of outdoor unit is set higher than indoor unit) $H \leq 40 \text{ m [131 ft]}$ (In the case of outdoor unit is set lower than indoor unit)
	In branch box / indoor unit section	$h1 + h2 \leq 15 \text{ m [49 ft]}$
	In each branch unit (h2)	$h2 \leq 15 \text{ m [49 ft]}$
Number of bends	In each indoor unit (h3)	$h3 \leq 12 \text{ m [39 ft]}$
		$ c1 + b1 + a1 , c1 + b1 + a2 , c1 + b1 + a3 , c1 + b1 + a4 , c1 + b1 + a5 , c1 + c2 + b2 + a6 , c1 + c2 + b2 + a7 , c1 + c2 + b2 + a8 , c1 + c2 + b2 + a9 , c1 + c2 + b2 + a10 , c1 + c2 + b3 + a11 , c1 + c2 + b3 + a12 \leq 23$

*1 The piping specification table does not provide a minimum line set length. However, indoor units with connected piping length less than 16 ft. (5 m) could produce intermittent noise during normal system operation in very quiet environments. Please be aware of this important information when installing and locating the indoor unit within the conditioned space.

*2 Branch box should be placed within the level between the outdoor unit and indoor units.

⚠ Caution:

Always keep to the limit on the total amount of refrigerant. Exceeding the limit on the total amount of refrigerant when charging will lead to malfunction. Refer to 4.7 for the calculation of the amount of refrigerant.

4. Installing the refrigerant piping

In the case of using 1-branch box

Flare connection employed. (No. brazing)

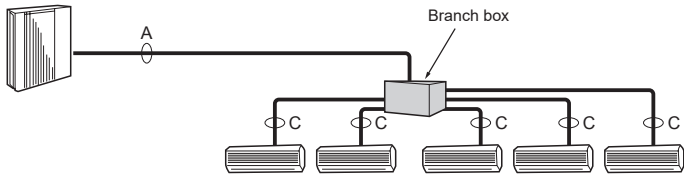

In the case of using 2-branch boxes

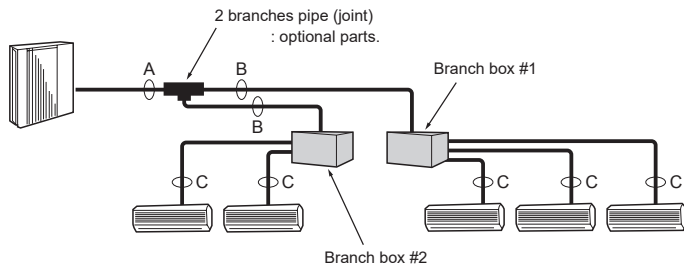

In the case of using 3-branch boxes

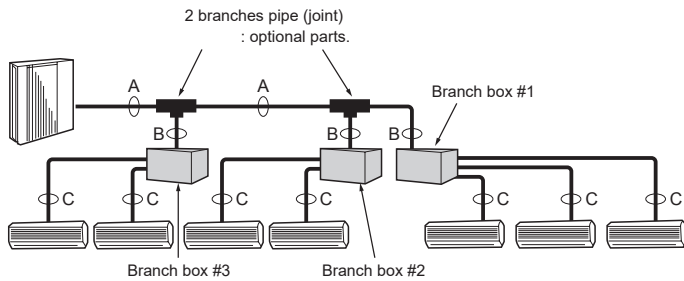

Fig. 4-3

Refrigerant pipe flared connection of branch box mm (in)

	To indoor unit					To outdoor unit
	A	B	C	D	E	
Liquid pipe	ø6.35 (1/4)	ø6.35 (1/4)	ø6.35 (1/4)	ø6.35 (1/4)	ø6.35 (1/4)	ø9.52 (3/8)
Gas pipe	ø9.52 (3/8)	ø9.52 (3/8)	ø9.52 (3/8)	ø9.52 (3/8)	ø12.7 (1/2)	ø15.88 (5/8)

* 3-branch type : only A, B, C

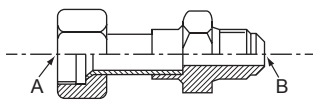

Fig. 4-4

Conversion formula

1/4 F	ø6.35 (1/4)
3/8 F	ø9.52 (3/8)
1/2 F	ø12.7 (1/2)
5/8 F	ø15.88 (5/8)
3/4 F	ø19.05 (3/4)
7/8 F	ø22.2 (7/8)
1-1/8 F	ø28.58 (1-1/8)



Fig. 4-5

2-branch pipe (Joint): Optional parts (According to the connection method, you can choose the favorite one.)

Model name	Connection method
MSDD-50AR-E	flare
MSDD-50BR-E	brazing
CMY-Y62-GA-E	brazing

Installation procedure (2 branches pipe (Joint))

Refer to the Installation Manuals of MSDD-50AR-E, MSDD-50BR-E and CMY-Y62-GA-E.

Selecting pipe size (Fig. 4-3)

Model	mm [in]	
	Liquid pipe	Gas pipe
MXZ-SM72	ø9.52 [3/8]	ø22.2 [7/8]
MXZ-SM96	ø9.52 [3/8]	ø22.2 [7/8]
MXZ-SM120	ø12.7 [1/2]	ø28.58 [1-1/8]

B

Total down-stream capacity of indoor units	Model	Liquid pipe	Gas pipe
- 54 kBtu/h	MXZ-SM72	ø9.52 [3/8]	ø15.88 [5/8]
	MXZ-SM96	ø9.52 [3/8]	
	MXZ-SM120	ø12.7 [1/2]	
54 - 76 kBtu/h	MXZ-SM72	ø9.52 [3/8]	ø19.05 [3/4]
	MXZ-SM96	ø9.52 [3/8]	
	MXZ-SM120	ø12.7 [1/2]	
76 kBtu/h -	MXZ-SM72	ø9.52 [3/8]	ø22.2 [7/8]
	MXZ-SM96	ø9.52 [3/8]	
	MXZ-SM120	ø12.7 [1/2]	

C

The piping connection size differs according to the type and capacity of indoor units. Match the piping connection size of branch box with indoor unit.

If the piping connection size of branch box does not match the piping connection size of indoor unit, use optional different-diameter (deformed) joints to the branch box side.

(Connect deformed joint directly to the branch box side.)

Pipe size (Branch box-Indoor unit) *Case of M series or S series Indoor unit

Indoor unit type	(Btu/h)	06	09	12	15	18	24	30	36
Pipe size (mm (in))	Liquid	ø6.35 (1/4)	ø6.35 (1/4)	ø6.35 (1/4)	ø6.35 (1/4)	ø6.35 (1/4)	ø9.52 (3/8)	ø9.52 (3/8)	ø9.52 (3/8)
	Gas	ø9.52 (3/8)	ø9.52 (3/8)	ø9.52 (3/8)	ø12.7 (1/2)	ø12.7 (1/2)	ø15.88 (5/8)	ø15.88 (5/8)	ø15.88 (5/8)

Pipe size (Branch box-Indoor unit) *Case of P series indoor unit

Indoor unit type	(Btu/h)	09	12	15	18	24	30	36
Pipe size (mm (in))	Liquid	ø6.35 (1/4)	ø6.35 (1/4)	ø6.35 (1/4)	ø6.35 (1/4)	ø9.52 (3/8)	ø9.52 (3/8)	ø9.52 (3/8)
	Gas	ø9.52 (3/8)	ø12.7 (1/2)	ø12.7 (1/2)	ø12.7 (1/2)	ø15.88 (5/8)	ø15.88 (5/8)	ø15.88 (5/8)

The lineup of a connectable indoor unit depends on a district/areas/country.

Different-diameter joint (optional parts) (Fig. 4-4, 4-5)

Model name	Connected pipes diameter		Diameter A	Diameter B
	mm (in)		mm (in)	mm (in)
MAC-A454JP-E	ø9.52 (3/8)	→ ø12.7 (1/2)	ø9.52 (3/8)	ø12.7 (1/2)
MAC-A455JP-E	ø12.7 (1/2)	→ ø9.52 (3/8)	ø12.7 (1/2)	ø9.52 (3/8)
MAC-A456JP-E	ø12.7 (1/2)	→ ø15.88 (5/8)	ø12.7 (1/2)	ø15.88 (5/8)
PAC-493PI	ø6.35 (1/4)	→ ø9.52 (3/8)	ø6.35 (1/4)	ø9.52 (3/8)
PAC-SG76RJ-E	ø9.52 (3/8)	→ ø15.88 (5/8)	ø9.52 (3/8)	ø15.88 (5/8)
PAC-SG75RJ-E	ø15.88 (5/8)	→ ø19.05 (3/4)	ø15.88 (5/8)	ø19.05 (3/4)
PAC-SG71RJ-E	ø15.88 (5/8) *1	→ ø22.2 (7/8) *2	ø15.88 (5/8) *1	ø22.2 (7/8) *2
PAC-SL02RJ-E	ø15.88 (5/8) *1	→ ø28.58 (1-1/8) *2	ø15.88 (5/8) *1	ø28.58 (1-1/8) *2
PAC-SL03RJ-E	ø22.2 (7/8)	→ ø28.58 (1-1/8) *2	ø22.2 (7/8)	ø28.58 (1-1/8) *2

*1 When connecting to MSDD-50AR-E or a branch box, flare the pipes on-site.

Use the nuts that are included with the 2-branch pipe and branch box.

*2 Brazing

Piping preparation

① Table below shows the specifications of pipes commercially available.

Outside diameter	Insulation thickness	Insulation material
mm (in)	mm (in)	
6.35 (1/4)	8 (5/16)	
9.52 (3/8)	8 (5/16)	
12.7 (1/2)	8 (5/16)	
15.88 (5/8)	8 (5/16)	
19.05 (3/4)	8 (5/16)	
22.2 (7/8)	8 (5/16)	
28.58 (1-1/8)	8 (5/16)	

② Ensure that the 2 refrigerant pipes are insulated to prevent condensation.

③ Refrigerant pipe bending radius must be 4" (100 mm) or more.

Caution:

Be sure to use the insulation of specified thickness. Excessive thickness may cause incorrect installation of the indoor unit and branch box, and lack of thickness may cause dew drippage.

4. Installing the refrigerant piping

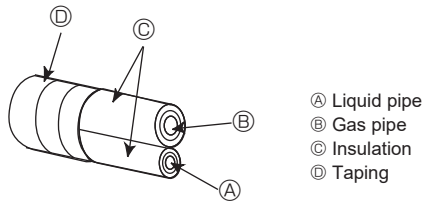

Fig. 4-6

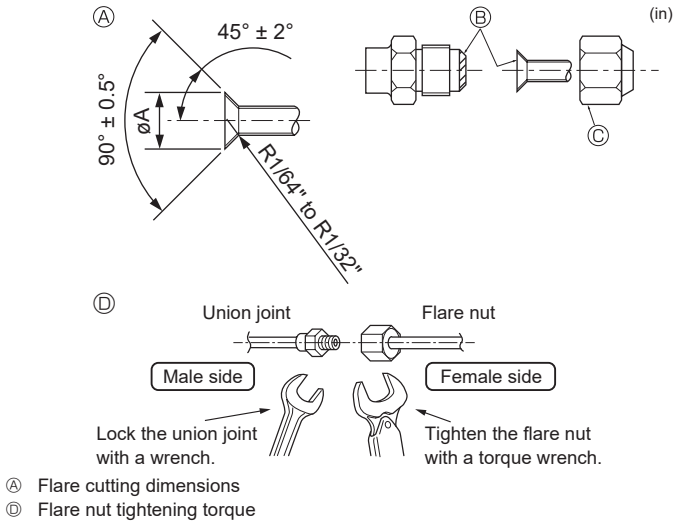

Fig. 4-7

Ⓐ (Fig. 4-7)

Copper pipe O.D. (mm) (in)	Flare dimensions øA dimensions (mm) (in)
ø6.35 (1/4)	8.7 - 9.1 (5/16 - 3/8)
ø9.52 (3/8)	12.8 - 13.2 (1/2 - 33/64)
ø12.7 (1/2)	16.2 - 16.6 (41/64 - 21/32)
ø15.88 (5/8)	19.3 - 19.7 (49/64 - 25/32)
ø19.05 (3/4)	23.6 - 24.0 (15/16 - 61/64)

Copper pipe O.D. (mm) (in)	Flare nut O.D. (mm) (in)	Tightening torque (N·m)* (lbf·ft)
ø6.35 (1/4)	17 (43/64)	14 - 18 (11 - 13)
ø6.35 (1/4)	22 (7/8)	34 - 42 (26 - 30)
ø9.52 (3/8)	22 (7/8)	34 - 42 (26 - 30)
ø9.52 (3/8)	26 (1-3/64)	49 - 61 (37 - 44)
ø12.7 (1/2)	26 (1-3/64)	49 - 61 (37 - 44)
ø12.7 (1/2)	29 (1-9/64)	68 - 82 (51 - 60)
ø15.88 (5/8)	29 (1-9/64)	68 - 82 (51 - 60)
ø15.88 (5/8)	36 (1-27/64)	100 - 120 (74 - 88)
ø19.05 (3/4)	36 (1-27/64)	100 - 120 (74 - 88)

* 1 N·m ≒ 10 kgf·cm

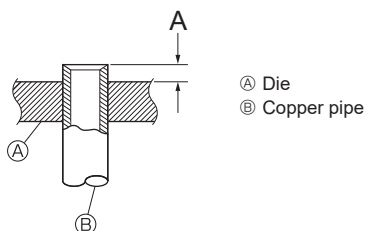

Fig. 4-8

4.3. Connecting pipes (Fig. 4-6) (Fig. 4-7)

- Conduct sufficient anti-condensation and insulation work to prevent water dripping from the refrigerant piping. (liquid pipe/gas pipe)
 - Increase insulation depending on the environment where the refrigerant piping is installed, or condensation may occur on the surface of the insulation material. (Insulation material Heat-resistant temperature: 120 °C, 248 °F, Thickness: 15 mm, 5/8 inch or more)
 - * When the refrigerant piping is used in locations subject to high temperature and humidity such as in the attic, further addition of insulation may be required.
 - Be sure to separate thermal insulation for gas and liquid refrigerant pipes.
 - To insulate the refrigerant piping, apply heat-resistant polyethylene foam between the indoor unit and insulation material as well as to the net between the insulation material filling all gaps. (Condensation forming on the piping may result in condensation in the room or burns when contacting the piping.)
 - The indoor parts of the drain pipe should be wrapped with polyethylene foam insulation materials (specific gravity of 0.03, thickness of 9 mm (3/8 inch) or more).
- [Fig. 4-7]
- Apply thin layer of refrigerant oil to pipe and joint seating surface before tightening flare nut. Ⓐ
 - Apply refrigerating machine oil over the entire flare seat surface. Ⓒ
 - Use the flare nuts as follows. Ⓓ
 - For connection, first align the center, then tighten the first 3 to 4 turns of flare nut by hand.
 - Use 2 wrenches to tighten piping connections. Ⓓ
 - Use leak detector or soapy water to check for gas leaks after connections are completed.
 - When bending the pipes, be careful not to break them. Bend radius of 100 mm (4 inch) to 150 mm (6 inch) are sufficient.
 - Make sure the pipes do not contact the compressor. Abnormal noise or vibration may result.
- ① Pipes must be connected starting from the indoor unit. Flare nuts must be tightened with a torque wrench.
 - ② Flare the liquid pipes and gas pipes and apply a thin layer of refrigeration oil (Applied on site).
- When usual pipe sealing is used, refer to Table 2 for flaring of R410A refrigerant pipes. The size adjustment gauge can be used to confirm A measurements.

⚠ Warning:

When installing the unit, securely connect the refrigerant pipes before starting the compressor.

⚠ Caution:

- Be sure to wrap insulation around the piping. Direct contact with the bare piping may result in burns or frostbite.

Table 2 (Fig. 4-8)

Copper pipe O.D.	A	
	Flare tool for R410A	Flare tool for R22-R407C
	Clutch type	
ø6.35 (1/4)	0 - 0.5 (0 - 1/64)	1.0 - 1.5 (3/64 - 1/16)
ø9.52 (3/8)	0 - 0.5 (0 - 1/64)	1.0 - 1.5 (3/64 - 1/16)
ø12.7 (1/2)	0 - 0.5 (0 - 1/64)	1.0 - 1.5 (3/64 - 1/16)
ø15.88 (5/8)	0 - 0.5 (0 - 1/64)	1.0 - 1.5 (3/64 - 1/16)
ø19.05 (3/4)	0 - 0.5 (0 - 1/64)	1.0 - 1.5 (3/64 - 1/16)

4. Installing the refrigerant piping

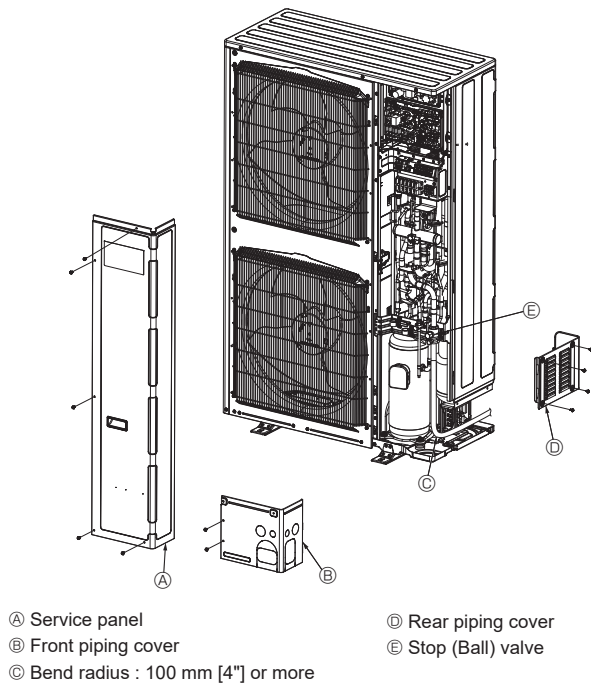

Fig. 4-9

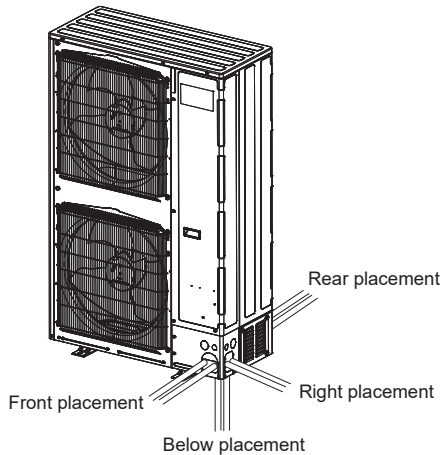

Fig. 4-10

4.4. Refrigerant piping (Fig. 4-9)

Remove the service panel (A) (5 screws) and the front piping cover (B) (2 screws) and rear piping cover (D) (4 screws).

- ① Perform refrigerant piping connections for the indoor/outdoor unit when the outdoor unit's stop valve is completely closed.
- ② Vacuum-purge air from the indoor unit and the connection piping.
- ③ Attach the front cover and back cover to match each of the directions the piping passes through. (Fig. 4-10)

Evacuation

Evacuate with the valve of the outdoor unit closed and evacuate both the connection piping and the indoor unit from the service port provided on the valve of the outdoor unit using a vacuum pump. (Always evacuate from the service port of both liquid pipe and gas pipe.) After the vacuum reaches 650 Pa [abs] [0.0943 psi/5 Torr], continue evacuation for at least one hour or more. Then, stop the vacuum pump and leave it for 1 hour. Ensure the degree of vacuum has not increased. **(If the degree of vacuum increase is larger than 130 Pa [0.01886 psi/1.0 Torr], water might have entered. Apply pressure to dry nitrogen gas up to 0.05 MPa [7.25 psi/375 Torr] and vacuum again.)** Finally, seal in with the liquid refrigerant through the liquid pipe, and adjust the gas piping to obtain an appropriate amount of the refrigerant during operation.

* Never perform air purging using refrigerant.

- ④ After connecting the refrigerant pipes, check the connected pipes and the indoor unit for gas leaks. (Refer to 4.6. Refrigerant pipe airtight testing method)
- ⑤ Vacuumize the refrigerant lines through the service port of the liquid and gas stop valves. And then open the stop valves completely (for both the liquid and gas stop valves). This will completely connect the refrigerant lines of the indoor and outdoor units.
 - If the stop valves are left closed and the unit is operated, the compressor and control valves will be damaged.
 - Use a leak detector or soapy water to check for gas leaks at the pipe connection sections of the outdoor unit.
 - Do not use the refrigerant from the unit to purge air from the refrigerant lines.
 - After the valve work is completed, tighten the valve caps to the correct torque: 20 to 24.5 N·m [14 to 18 lbf·ft] (200 to 245 kgf·cm). Failure to replace and tighten the caps may result in refrigerant leakage. In addition, do not damage the insides of the valve caps as they act as a seal to prevent refrigerant leakage.
- ⑥ Use sealant to seal the ends of the thermal insulation around the pipe connection sections to prevent water from entering the thermal insulation.

Refrigerant pipes are protectively wrapped

- When routing piping using a piping cover, cut out the knockout in the piping cover (B or D) following the groove, and wrap the pipes. (Fig. 4-10)

Pipe inlet gap

- Use putty or sealant to seal the pipe inlet around the pipes so that no gaps remain. (If the gaps are not closed, noise may be emitted or water and dust will enter the unit and breakdown may result.)

Note:

<Triple Evacuation>

- Evacuate the system to 4,000 microns from both service valves. System manifold gauges must not be used to measure vacuum. A micron gauge must be used at all times.
 - Break the vacuum with Nitrogen (N₂) into the discharge service valve to 0 psig.
- Evacuate the system to 1,500 microns from the suction service valve.
 - Break the vacuum with Nitrogen (N₂) into the discharge service valve to 0 psig.
- Evacuate the system to 500 microns. System must hold the vacuum at 500 microns for a minimum of 1 hour.
- Conduct a rise test for a minimum of 30 minutes.

4. Installing the refrigerant piping

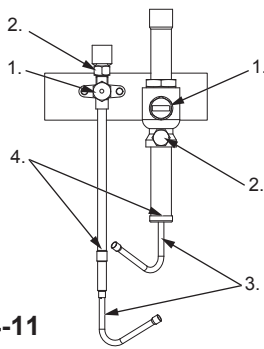

Fig. 4-11

4.5. Installing the refrigerant piping (main pipe) (Fig. 4-11)

4.5.1. Removing pinch connection pipes

- Perform piping connection and valve operation according to the procedure.
- Pinch connection pipes are attached to the on-site piping end of the liquid side and gas side operation valves when shipped from the factory in order to prevent gas leakage. When connecting the refrigerant piping to the outdoor unit, remove the pinch connection pipe of the operation valve according to the following procedure.

Procedure

1. Check that the operation valves are completely closed (turned clockwise).
2. Attach a charging hose to the service port of the liquid side and gas side operation valves, and remove the gas inside the pinch connection pipes.
3. After removing the gas from inside the pinch connection pipes, cut the pinch connection pipes at the position shown in the figure, and remove the refrigerant oil inside.
4. After the work is completed, heat the brazing section and remove the pinch connection pipes.

4.5.2. Piping connection and valve operation (Fig. 4-12)

Service port

Used for removing gas from pinch connection pipe, evacuating refrigerant inside on-site piping, etc.

(10 to 14 N·m [7 to 10 lbf·ft] tightening torque)

Operating valve

Completely closed when shipped from the factory.

Leave completely closed during piping connection and evacuation, and make completely open after work is completed.

<When opening>

- Turn the operating valve counterclockwise.
- Turn until the operating valve stops.

<When closing>

- Turn the operating valve clockwise.
- Turn until the operating valve stops.

<Liquid side>
Brazing type

<Gas side>
Brazing type

Stopper pin

Valve stem does not turn more than 90°.

Cap

Remove the cap, and operate the operating valve. After the work is completed, re-attach the cap and sheet packing. (20 to 24.5 N·m [15 to 18 lbf·ft] tightening torque)

Service port

Used for removing gas from pinch connection pipe, evacuating refrigerant inside on-site piping, etc. (14 to 18 N·m [10 to 13 lbf·ft] tightening torque)

Joint pipe

If necessary, use the included joint pipe. Perform non-oxidizing brazing.

On-site piping

Perform non-oxidizing brazing.

Operating valve

Completely closed when shipped from the factory. Leave completely closed during piping connection and evacuation, and make completely open after work is completed.

<When opening>

- Turn the operating valve counterclockwise with a wrench.
- Turn until the operating valve stops.

<When closing>

- Turn the operating valve clockwise with a wrench.
- Turn until the operating valve stops.

* Adjust the orientation of the pipe to match each knockout port hole.

Model number	Pipe diameter
MXZ-SM72/96TAM	ø9.52 [3/8] *1
MXZ-SM120TAM	ø12.7 [1/2]

Model number	Pipe diameter
MXZ-SM72/96TAM	ø22.2 [7/8]
MXZ-SM120TAM	ø28.58 [1-1/8]

*1 Use the pipe ø12.7 [1/2] when the piping length is over 90 m [295 ft]. ø12.7 [1/2] when connecting the indoor unit for PEFY-P72 or P96.

* Use the included L-shaped joint pipe depending on the direction the piping will pass through. (SM120 model only)

Fig. 4-12

- Refer to the table to the under for the cap and operating valve valve section tightening torque. As a guideline when not using a torque wrench, tighten until the tightening torque suddenly increases.

When widening the piping on-site, be sure to satisfy the minimum pipe coupling depth in the table below.

Pipe diameter (in (mm))	Minimum coupling depth (in (mm))
More than 7/32 (5), less than 11/32 (8)	1/4 (6)
More than 11/32 (8), less than 1/2 (12)	9/32 (7)
More than 1/2 (12), less than 21/32 (16)	11/32 (8)
More than 21/32 (16), less than 1 (25)	13/32 (10)
More than 1 (25), less than 1-13/32 (35)	1/2 (12)
More than 1-13/32 (35), less than 1-25/32 (45)	9/16 (14)

Follow the procedure below to open or close the valve (after refrigerant leak test, purging work, and refrigerant charge).

Fully closed (factory default)

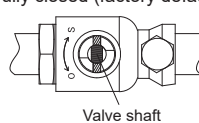

Valve shaft

Fully open

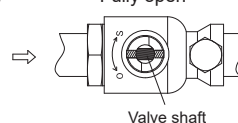

Valve shaft

1. Remove the cap.
2. Remove the stopper.
3. Fully open the valve.
4. Attach the removed stopper.
5. Tighten the cap.

Note:

Be sure to attach the stopper. Failure to do so may lead to unintentional rotation of the valve shaft, that is to say, the valve opened in the above procedure may be closed, causing the flow of refrigerant interrupted.

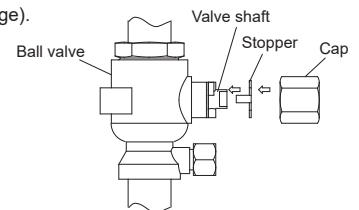

⚠ Caution:

- Wrap the body of the operation valve with a wet towel before performing brazing work. If the body of the operation valve reaches a temperature of 120°C [248°F] or higher, the device may be damaged.
- During brazing work, be careful not to apply the flame to the surrounding wiring or sheet metal. If they come into contact with the flame, they may be burned or fail due to the heat.
- Perform non-oxidizing brazing through nitrogen substitution. Oxidization on the inside of the refrigerant piping may cause deterioration of refrigerant oil or compressor malfunction.
- After evacuation and refrigerant filling is completed, completely open the valve. If the unit is operated with the valve closed, the high pressure side or low pressure side of the refrigerant circuit will become improperly pressurized, which may damage the compressor.
- Determine the amount of additional refrigerant charge (refer to "4.7. Additional refrigerant charge"), and charge refrigerant additionally through the service port after completing piping connection work.

⚠ Warning:

- When installing the unit, securely connect the refrigerant pipes before starting the compressor.
- When opening or closing the valve below freezing temperatures, refrigerant may spurt out from the gap between the valve stem and the valve body, resulting in injuries.

4. Installing the refrigerant piping

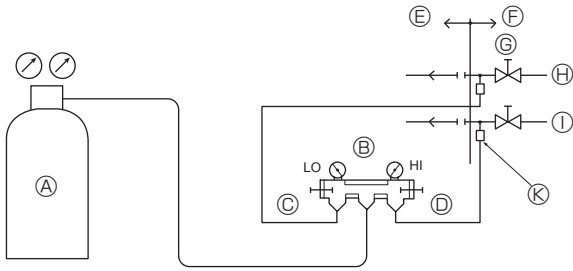
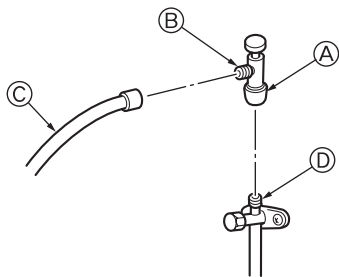

Fig. 4-13



- * The figure to the left is an example only. The stop valve shape, service port position, etc., may vary according to the model.
 - * Turn section A only. (Do not further tighten sections A and B together.)
- C Charge hose
 D Service port

Fig. 4-14

4.7. Additional refrigerant charge

Additional refrigerant charge

Refrigerant for the extended piping is not included in the outdoor unit when the unit is shipped from the factory. Therefore, charge each refrigerant piping system with additional refrigerant at the installation site. In addition, in order to carry out service, enter the size and length of each liquid pipe and additional refrigerant charge amounts in the spaces provided on the "Refrigerant amount" plate on the outdoor unit.

* When the unit is stopped, charge the unit with the additional refrigerant through the liquid stop valve after the pipe extensions and indoor units have been vacuumized. When the unit is operating, add refrigerant to the gas check valve using a safety charger. Do not add liquid refrigerant directly to the check valve.

Calculation of additional refrigerant charge

- Calculate the additional charge using the liquid pipe size and length of the extended piping and total capacity of connected indoor units.
 - Calculate the additional refrigerant charge using the procedure shown to the right, and charge with the additional refrigerant.
 - For amounts less than 0.1 kg, round up the calculated additional refrigerant charge. (For example, if the calculated charge is 6.01 kg, round up the charge to 6.1 kg.)
 - The amount of additional refrigerant which is calculated from the total capacity of indoor units and the combination of extended pipes must not be over 16.3 kg (575 oz).
- (Refer to 2.5. for the capacity of indoor units, and 4.1. for extended piping.)

4.6. Refrigerant pipe airtight testing method

Airtight test (Fig. 4-13)

Airtight test should be made by pressurizing nitrogen gas. For the test method, refer to the following figure.

- (1) Connecting the testing tool. Make a test with the stop valve closed. Be also sure to pressurize both liquid or high-pressure pipe and gas or low pressure pipe.
- (2) Do not add pressure to the specified pressure all at once; add pressure little by little.
 - ① Pressurize to 0.5 MPa [73 psig], wait five minutes, and make sure the pressure does not decrease.
 - ② Pressurize to 1.5 MPa [218 psig], wait five minutes, and make sure the pressure does not decrease.
 - ③ Pressurize to 4.15 MPa [601 psig] and measure the surrounding temperature and refrigerant pressure.
- (3) If the specified pressure holds for about one day and does not decrease, the pipes have passed the test and there are no leaks.
 - If the surrounding temperature changes by 1°C [1.8°F], the pressure will change by about 0.01 MPa [1.5 psig]. Make the necessary corrections.
- (4) If the pressure decreases in steps (2) or (3), there is a gas leak. Look for the source of the gas leak.

- A Nitrogen gas
- B System analyzer
- C Lo-knob
- D Hi-knob
- E To indoor unit
- F Outdoor unit
- G Stop valve
- H Liquid pipe or high-pressure pipe
- I Gas pipe or low-pressure pipe
- K Service port

Precautions when using the charge valve (Fig. 4-14)

Do not tighten the service port too much when installing it, otherwise, the valve core could be deformed and become loose, causing a gas leak.

After positioning section B in the desired direction, turn section A only and tighten it. Do not further tighten sections A and B together after tightening section A.

<Additional Charge>

Calculation of refrigerant charge

Pipe size Liquid pipe ø6.35	+	Pipe size Liquid pipe ø9.52	+	Pipe size Liquid pipe ø12.7	+	Total capacity of connected indoor units	Amount for the indoor units
(m) × 19.0 (g/m) {(ft) × 0.21 (oz/ft)}		(m) × 50.0 (g/m) {(ft) × 0.55 (oz/ft)}		(m) × 92.0 (g/m) {(ft) × 0.99 (oz/ft)}		— 54	2.5 kg (88 oz)
						55 — 92	3.0 kg (106 oz)
						93 — 105	3.5 kg (123 oz)
						106 — 116	4.0 kg (141 oz)
						117 — 124	4.5 kg (159 oz)
						125 — 133	5.0 kg (176 oz)
						134 — 139	5.5 kg (194 oz)
						140 —	6.1 kg (215 oz)

Included refrigerant amount when shipped from the factory

Model name	Included refrigerant amount
MXZ-SM72/96/120	9.3 kg (328 oz)

<Example>

Outdoor model : MXZ-SM120TAM	A: ø12.7 30 m (98 ft)	} At the conditions below:
Indoor 1 : model 27	a: ø9.52 15 m (49 ft)	
2 : model 27	b: ø9.52 10 m (32 ft)	
3 : model 27	c: ø9.52 10 m (32 ft)	
4 : model 27	d: ø9.52 10 m (32 ft)	
5 : model 12	e: ø6.35 15 m (49 ft)	

The total length of each liquid line is as follows:

ø12.7 (1/2) : A = 30 m (98 ft)
 ø9.52 (3/8) : a + b + c + d = 45 m (145 ft)
 ø6.35 (1/4) : e = 15 m (49 ft)

The total capacity of connected indoor unit is as follows:

27 + 27 + 27 + 27 + 12 = 120

<Calculation example>

Additional refrigerant charge

$$30 \times \frac{92.0}{1000} + 45 \times \frac{50.0}{1000} + 15 \times \frac{19.0}{1000} + 4.5 = 9.8 \text{ kg (rounded up)}$$

$$(98 \times 0.99 + 145 \times 0.55 + 49 \times 0.21 + 159 = 347 \text{ oz})$$

5. Drainage piping work

Outdoor unit drainage pipe connection

When drain piping is necessary, use the drain socket or the drain pan (option).

Drain socket	PAC-SK27DS-E
Drain pan	PAC-SJ83DP-E

6. Electrical work

6.1. Caution

- ① Follow ordinance of your governmental organization for technical standard related to electrical equipment, wiring regulations and guidance of each electric power company.
 - ② Use self-extinguishing distribution cables for power supply wiring.
 - ③ Wiring for control (hereinafter referred to as transmission line) shall be (5 cm [2 inch] or more) apart from power source wiring so that it is not influenced by electric noise from power source wiring. (Do not insert transmission line and power source wire in the same conduit.)
 - ④ Be sure to provide designated grounding work to outdoor unit.
 - ⑤ Give some allowance to wiring for electrical part box of indoor and outdoor units, because the box is sometimes removed at the time of service work.
 - ⑥ Never connect the main power source to terminal block of transmission line. If connected, electrical parts will be burnt out.
 - ⑦ Use 2-core shield cable for transmission line. If transmission lines of different systems are wired with the same multicore cable, the resultant poor transmitting and receiving will cause erroneous operations.
- ⑧ Only the transmission line specified should be connected to the terminal block for outdoor unit transmission.
(Transmission line to be connected with indoor unit : Terminal block TB3 for transmission line, Other : Terminal block TB7 for centralized control)
Erroneous connection does not allow the system to operate.
 - ⑨ In the case to connect with centralized controller or to conduct group operation in different refrigerant systems, the control line for transmission is required between the outdoor units each other.
Connect this control line between the terminal blocks for centralized control. (2-wire line with no polarity)
When conducting group operation in different refrigerant systems without connecting to centralized controller, replace the insertion of the short circuit connector from CN41 of one outdoor unit to CN40.
 - ⑩ Group is set by operating the remote controller.
 - ⑪ Before turning outdoor unit on, be sure to turn the indoor units and the branch boxes on.

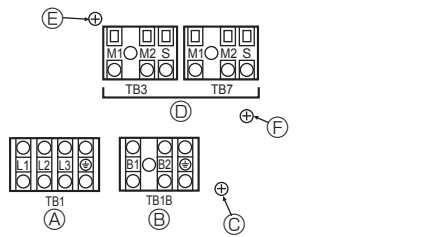

- Ⓐ Power source
- Ⓑ Power supply for branch box
- Ⓒ Screw on the electrical component box for ground connection (TB1B)
- Ⓓ Transmission line
- Ⓔ Screw on the electrical component box for ground connection (TB3)
- Ⓕ Screw on the electrical component box for ground connection (TB7)

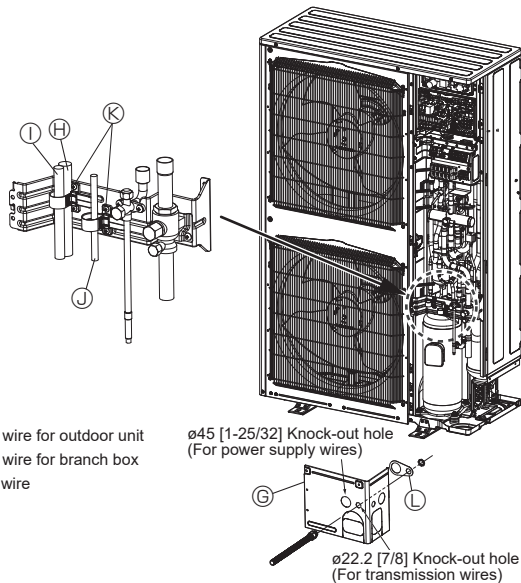
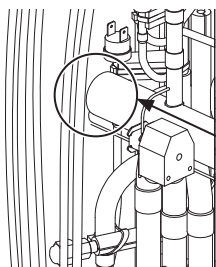

Fig. 6-1



When connecting wiring to the terminal block during wiring work, route the wiring so that it does not come into direct contact with especially hot parts (such as the 4 way valve) of the devices inside the outdoor unit.

Fig. 6-2

6.2. Control box and connecting position of wiring (Fig. 6-1)

1. Connect the wiring between the outdoor unit and the indoor unit or branch box to the transmission terminal block (TB3) of the outdoor unit. Connect the wiring between the outdoor unit and the centralized control system to the transmission terminal block (TB7) of the outdoor unit. When using shielded wiring, connect the ground of the shielded wiring to the shield terminal (S) of the terminal block (TB3) or (TB7). If the connection of the outdoor unit's transmission power supply connector has been changed from CN41 to CN40, connect the shield terminal (S) of the terminal block (TB7) to the screw (Ⓔ) using the grounding lead wire attached this manual.
* The shield terminal (S) of the transmission terminal block (TB3) is connected to the ground (Ⓔ) when the unit is shipped from the factory.
2. Conduit mounting plates are being provided. Remove the knock-out pieces from the piping cover, pass the power supply and transmission wires through the appropriate knock-out holes, and connect the wires to the terminal block.
3. The terminal block (TB1B) is for supplying power to the branch box (208/230 V, max 18A).
4. Fix the power supply and transmission wires using clamps Ⓧ. Refer to Fig. 6-1.

⚠ Caution:

Never connect the transmission line for the branch box or the central control system transmission line to this terminal block (TB1B). If the transmission lines are connected, the indoor unit terminal block, branch box terminal block or centralized control terminal block could be damaged.

6. Electrical work

6.3. Wiring transmission cables

① Types of control cables

1. Wiring transmission cables

Types of transmission cables	Shielding wire CVVS, CPEVS or MVVS
Cable diameter	More than 1.25 mm ² [AWG16]
Maximum wiring length	Within 200 m [656 ft]

2. M-NET Remote control cables

Types of remote control cables	Shielding wire CVVS, CPEVS or MVVS
Cable diameter	0.5 to 1.25 mm ² [AWG20 to AWG16]
Remarks	When 10 m [32 ft] is exceeded, use cable with the same specifications as 1. Wiring transmission cable

3. MA Remote control cable

Type of remote control cable	Sheathed 2 - core cable (unshielded) CVV
Cable diameter	0.3 to 1.25 mm ² [AWG22 to AWG16] (0.75 to 1.25 mm ² [AWG20 to AWG16])*
Remarks	Within 200 m [656 ft]

* Connected with simple remote controller.

② Connection restrictions

• Controller name, symbol and allowable number of controllers.

Name		Symbol	Allowable number of controllers	
Outdoor unit controller		OC	-	
Indoor unit controller	CITY MULTI series	M-IC	MXZ-SM72	1 to 23 units per 1 OC *1
			MXZ-SM96	1 to 30 units per 1 OC *1
			MXZ-SM120	1 to 30 units per 1 OC *1
	M, S, P series	A-IC	MXZ-SM72	2 to 12 units per 1 OC *1
MXZ-SM96				
MXZ-SM120				
Branch box		BC	0 to 3 units per 1 OC	
Remote controller	M-NET	M-NET RC *2	Maximum of 30 controllers for 1 OC *1	
	MA	MA-RC	Maximum of 2 per group	
	Wireless	WL-RC	-	

Note:

*1. The number of connectable units may be limited by some conditions such as an indoor unit's capacity or each unit's equivalent power consumption.

*2. Don't use the Lossnay controller (PZ-61DR-E, PZ-43SMF-E, PZ-52SF-E, PZ-60DR-E).

6. Electrical work

6.4. System control

Example of an M-NET remote controller system (Address setting is necessary.)

<Example for wiring control cables, wiring method and address setting, permissible lengths, and the constraint items are listed in the standard system with detailed explanation.>

Example for the standard operation

■ Example of wiring transmission cables

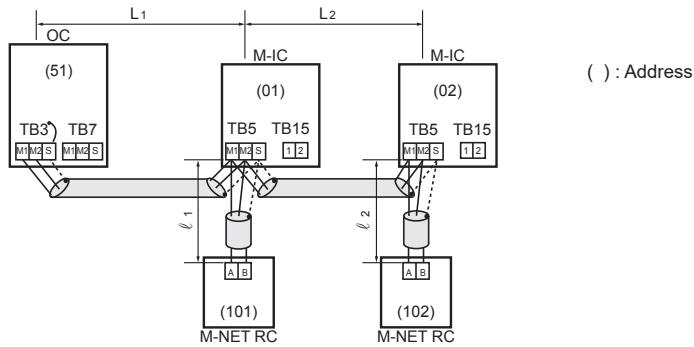

1 M-NET remote controller for each CITY MULTI series indoor unit
There is no need for setting the hundreds digit on the M-NET remote controller.

Note:

Combinations of standard operation, operation using 2 M-NET remote controllers, and group operation are possible.

■ Wiring Method and Address Settings

1. Always use shielded wire when making connections between the outdoor unit (OC) and the indoor unit (M-IC).
2. Use feed wiring to connect terminals M1, M2 and the ground terminal on transmission cable terminal block (TB3) for the outdoor unit (OC) to terminals M1 and M2 on the transmission cable terminal block (TB5) of each CITY MULTI series indoor unit (M-IC). Use nonpolarized 2-core wire.
3. Connect terminals M1 and M2 on transmission cable terminal block (TB5) for each indoor unit with the terminal block on M-NET the remote controller (M-NET RC).
4. Set the address setting switch (on P.C.B) as shown below.

Unit	Range	Setting Method
M-IC	001 to 050	—
OC	051 to 100	Use the smallest address of all the indoor unit plus 50. * The address automatically becomes "100" if it is set as "01-50".
M-NET RC	101 to 150	Indoor unit address plus 100.

■ Permissible Lengths

1. Maximum transmission cable length between indoor and outdoor unit:
 $L1 + L2 \leq 200 \text{ m}$ [656 ft] (1.25 mm² [AWG16] or more)
2. M-NET Remote controller cable length:
 $l1, l2 \leq 10 \text{ m}$ [32 ft] (0.5 to 1.25 mm² [AWG20 to AWG16])
If the length exceeds 10 m [32 ft], use a 1.25 mm² [AWG16] shielded wire. The section of the cable that exceeds 10 m [32 ft] must be included in the maximum length via outdoor units and maximum transmission cable length.

■ Constraint items

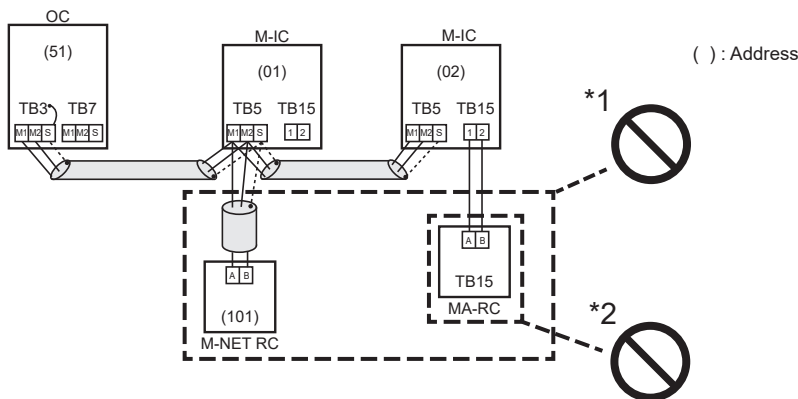

- *1. M-NET remote controller (M-NET RC) and MA remote controller (MA RC) cannot be used together.
- *2. Do not connect anything with TB15 of CITY MULTI series indoor unit (M-IC).

6. Electrical work

Example for the operation using 2 M-NET remote controllers

Example of wiring Transmission cables

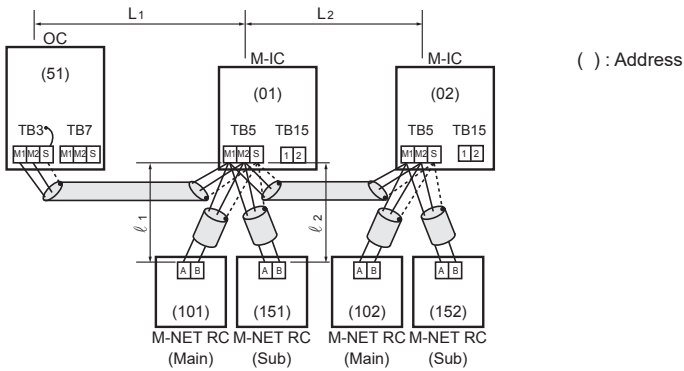

Using 2 M-NET remote controllers for each CITY MULTI series indoor unit.

Note:

Combinations of standard operation, operation using 2 M-NET remote controllers, and group operation are possible.

Wiring Method and Address Settings

1. Always use shielded wire when making connections between the outdoor unit (OC) and the indoor unit (M-IC).
2. Use feed wiring to connect terminals M1, M2 and the ground terminal on transmission cable terminal block (TB3) for the outdoor unit (OC) to terminals M1 and M2 on the transmission cable terminal block (TB5) of each CITY MULTI series indoor unit (M-IC). Use nonpolarized 2-core wire.
3. Connect terminals M1 and M2 on transmission cable terminal block (TB5) for each indoor unit with the terminal block on M-NET the remote controller (M-NET RC).
4. Set the address setting switch (on P.C.B) as shown below.

Unit	Range	Setting Method
M-IC	001 to 050	—
OC	051 to 100	Use the smallest address of all the indoor units plus 50. * The address automatically becomes "100" if it is set as "01-50".
M-NET RC (Main)	101 to 150	Indoor unit address plus 100.
M-NET RC (Sub)	151 to 200	Indoor unit address plus 150.

Permissible Lengths

1. Maximum transmission cable length between indoor and outdoor unit (1.25 mm² [AWG16] or more):
 $L_1 + L_2 \leq 200 \text{ m [656 ft]}$
2. M-NET Remote controller cable length:
 $l_1 + l_2 \leq 10 \text{ m [32 ft]}$ (0.5 to 1.25 mm² [AWG20 to AWG16])

If the length exceeds 10 m [32 ft], use a 1.25 mm² [AWG16] shielded wire. The section of the cable that exceeds 10 m [32 ft] must be included in the maximum length via outdoor units and maximum transmission cable length.

Constraint items

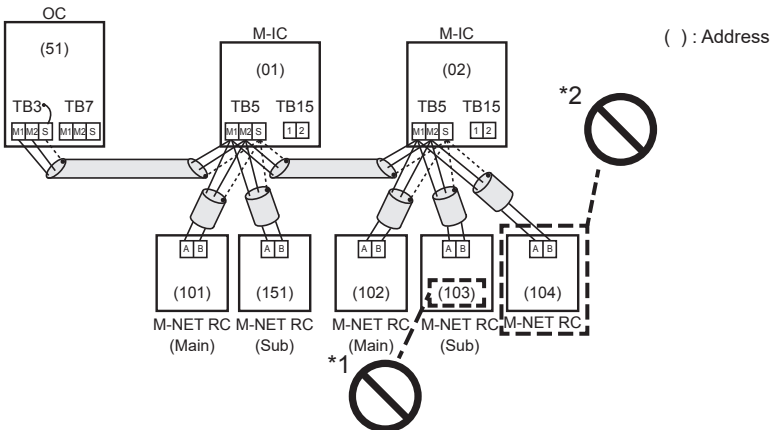

*1. Use the CITY MULTI series indoor unit (M-IC) address plus 150 as the sub M-NET remote controller address. In this case, it should be 152.

*2. 3 or more M-NET remote controllers (M-NET RC) cannot be connected to 1 CITY MULTI series indoor unit.

6. Electrical work

Example for the group operation

■ Example of wiring transmission cables

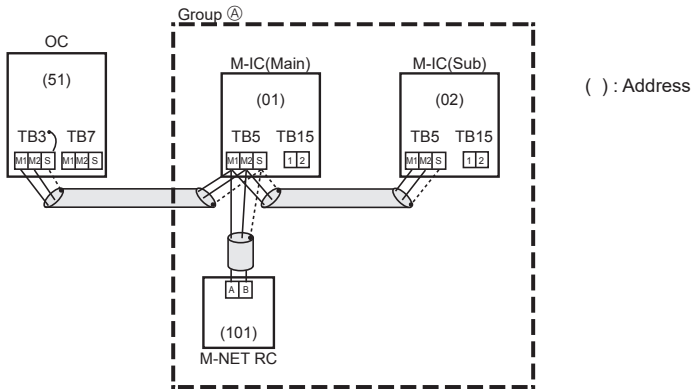

Multiple CITY MULTI series indoor units operated together by 1 M-NET remote controller.

Note:

Combinations of standard operation, operation using 2 M-NET remote controllers, and group operation are possible.

■ Wiring Method and Address Settings

1. Always use shielded wire when making connections between the outdoor unit (OC) and the indoor unit (M-IC).
2. Use feed wiring to connect terminals M1 and M2 and the ground terminal on transmission cable terminal block (TB3) for the outdoor unit (OC) to terminals M1 and M2 on the transmission cable terminal block (TB5) of each CITY MULTI series indoor unit (M-IC). Use nonpolarized 2-core wire.
3. Connect terminals M1 and M2 on transmission cable terminal block (TB5) of the M-IC main unit with the most recent address within the same CITY MULTI series indoor unit (M-IC) group to terminal block on the M-NET remote controller.
4. Set the address setting switch (on P.C.B) as shown below.

Unit	Range	Setting Method
M-IC (Main)	001 to 050	Use the smallest address within the same group of CITY MULTI series indoor units.
M-IC (Sub)	001 to 050	Use an address, other than that of the M-IC (Main) from among the units within the same group of indoor units. This must be in sequence with the M-IC (Main).
OC	051 to 100	Use the smallest address of all the CITY MULTI series indoor units plus 50. * The address automatically becomes "100" if it is set as "01-50".
M-NET RC	101 to 150	Set at an M-IC (Main) address within the same group plus 100.

5. Use the CITY MULTI series indoor unit (M-IC) within the group with the most functions as the M-IC (Main) unit.

■ Permissible Lengths

Same as that of standard operation

■ Constraint items

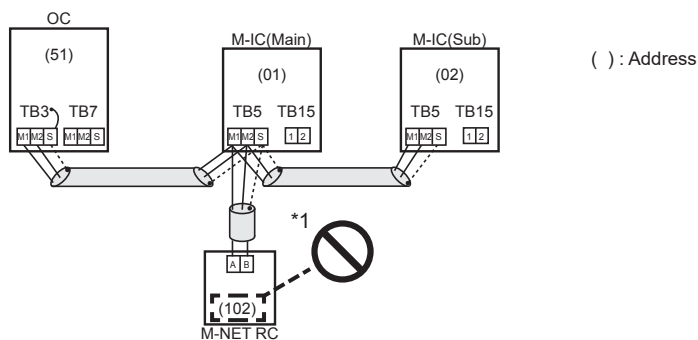

- *1. The M-NET remote controller address is the CITY MULTI series indoor unit main address plus 100. In this case, it should be 101.

6. Electrical work

Example of a group operation system with 2 or more outdoor units and an M-NET remote controller.
(Address settings are necessary.)

Examples of wiring transmission cables

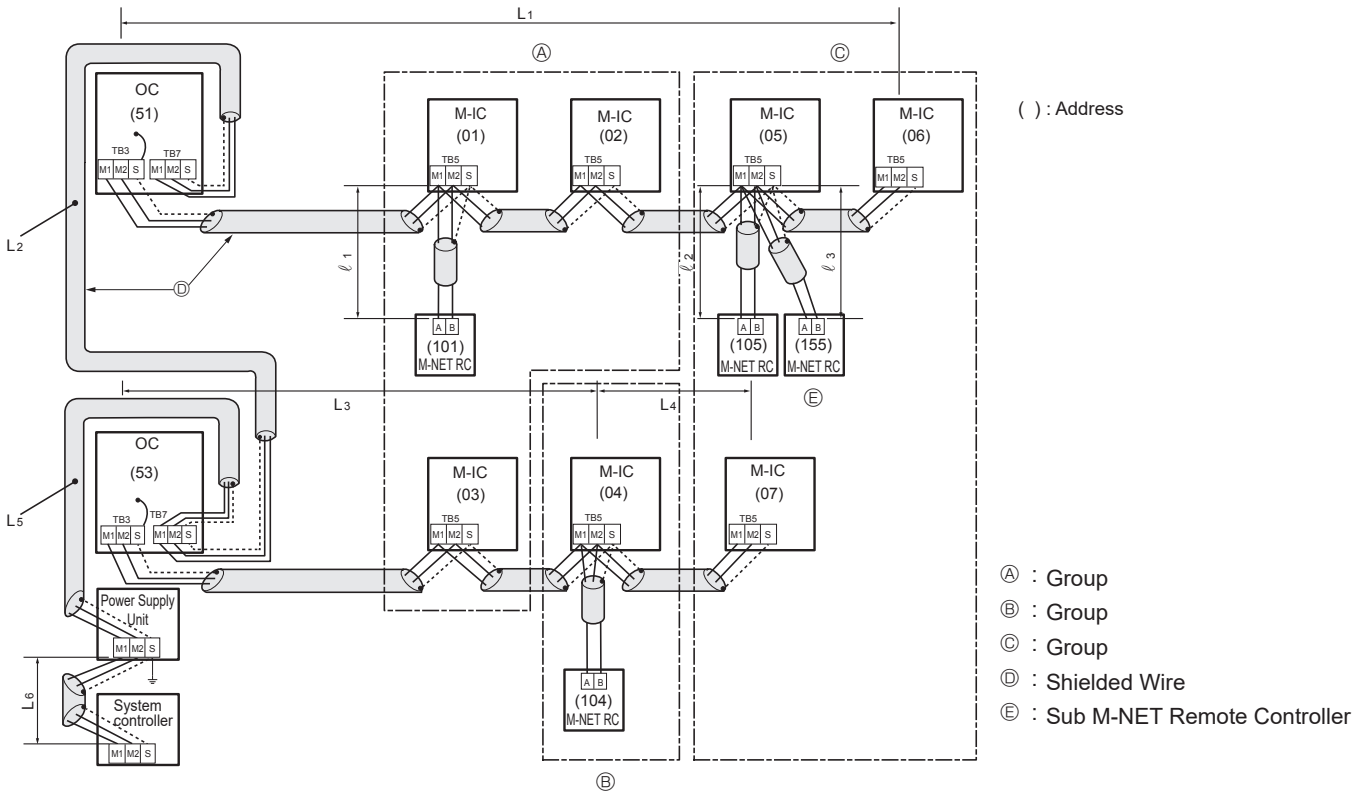

Wiring Method and Address Settings

- Always use shielded wire when making connections between the outdoor unit (OC) and the CITY MULTI series indoor unit (M-IC), as well for all OC-OC, and IC-IC wiring.
- Use feed wiring to connect terminals M1 and M2 and the ground terminal on the transmission cable terminal block (TB3) of each outdoor unit (OC) to terminals M1, M2 and terminal S on the transmission cable terminal block of the CITY MULTI series indoor unit (M-IC).
- Connect terminals M1 and M2 on the transmission cable terminal block of the CITY MULTI series indoor unit (M-IC) that has the most recent address within the same group to the terminal block on the M-NET remote controller (M-NET RC).
- Connect together terminals M1, M2 and terminal S on the terminal block for centralized control (TB7) for the outdoor unit (OC).
- Set the address setting switch as follows.

Unit	Range	Setting Method
M-IC (Main)	01 to 50	Use the smallest address within the same group of CITY MULTI series indoor units.
M-IC (Sub)	01 to 50	Use an address, other than the M-IC (Main) in the same group of CITY MULTI series indoor units. This must be in sequence with the M-IC (Main).
OC	51 to 100	Use the smallest address of all the CITY MULTI series indoor units plus 50. * The address automatically becomes "100" if it is set as "01-50".
M-NET RC (Main)	101 to 150	Set at an M-IC (Main) address within the same group plus 100.
M-NET RC (Sub)	151 to 200	Set at an M-IC (Main) address within the same group plus 150.
MA-RC	-	Address setting is not necessary. (Main/sub setting is necessary.)

- The group setting operations among the multiple CITY MULTI series indoor units are done by the M-NET remote controller (M-NET RC) after the electrical power has been turned on.
- When the system controller is connected to the system, set SW2-1 on all outdoor units to ON.
Also, set the power supply switching connectors (CN40, CN41) as follows.

Refrigerant system	Connection with system controller	Transmission line power supply unit	Group operation in different refrigerant systems	Power supply switching connector settings
Single refrigerant	-	-	-	Remains CN41 (default setting)
Multiple refrigerants	No	-	No	For one outdoor unit only, switch the power supply switching connector (CN41) to (CN40). * Short-circuit the S (shield) terminal and the ground terminal (⏏) of the terminal block (TB7) of one outdoor unit switched to CN40.
	Connection with indoor/outdoor transmission line	Not required	Yes/No	
	Connection with central control system transmission line	Required	Yes/No	Remains CN41 (default setting)

6. Electrical work

■ Permissible Lengths

- Maximum transmission cable length via outdoor unit:
 $L1+L2+L3+L4, L3+L4+L5+L6, L1+L2+L5+L6 \leq 500$ m [1640 ft] (1.25 mm² [AWG16] or more)
- Maximum transmission cable length between indoor, branch box and outdoor unit:
 $L1, L3+L4, L2+L5, L6 \leq 200$ m [656 ft] (1.25 mm² [AWG16] or more)
- M-NET Remote controller cable length:
 $\ell_1, \ell_2 + \ell_3 \leq 10$ m [32 ft] (0.5 to 1.25 mm² [AWG20 to AWG16])
 If the length exceeds 10 m [32 ft], use a 1.25 mm² [AWG16] shielded wire.
 The section of the cable that exceeds 10 m [32 ft] must be included in the maximum length via outdoor units and maximum transmission cable length.

■ Constraint items

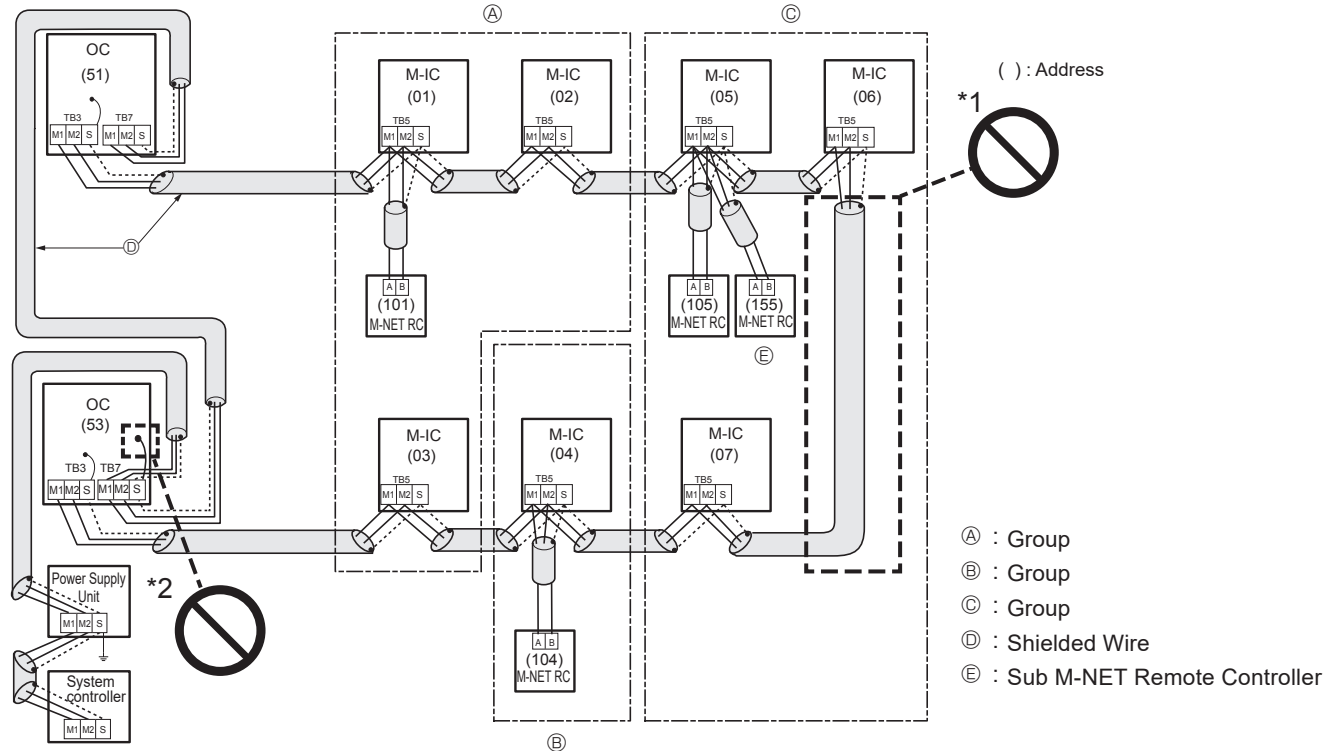

Set all addresses to ensure that they are not overlapped.

M-NET remote controller and MA remote controller cannot be connected with the CITY MULTI series indoor unit of the same group wiring together.

- Never connect together the terminal blocks (TB5) for transmission wires for CITY MULTI series indoor units (M-IC) that have been connected to different outdoor units (OC).
- The earth processing of S terminal for the centralized control terminal block (TB7) is unnecessary. Connect the terminal S on the power supply unit with the earth.

Example of an MA remote controller system (Address setting is not necessary.)

<In the case of same group operation, need to set the address that is only main CITY MULTI series indoor unit.>

Example for the standard operation

■ Example of wiring transmission cables

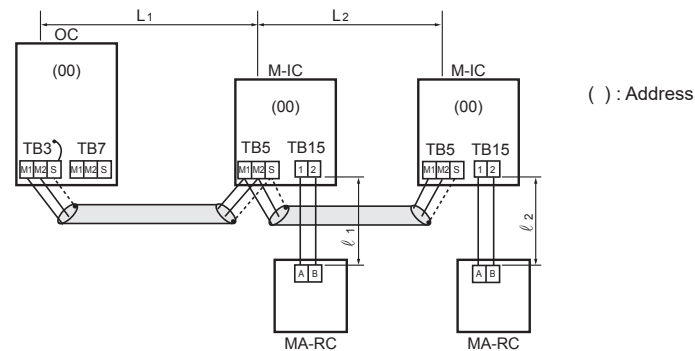

1 MA remote controller for each indoor unit

Note:

Combinations of standard operation, operation using 2 M-NET remote controllers, and group operation are possible.

6. Electrical work

■ Wiring Method and Address Settings

1. Always use shielded wire when making connections between the outdoor unit (OC) and the indoor unit (M-IC).
2. Use feed wiring to connect terminals M1 and M2 on transmission cable terminal block (TB3) for the outdoor unit (OC) to terminals M1 and M2 on the transmission cable terminal block (TB5) of each CITY MULTI series indoor unit (M-IC). Use nonpolarized 2-core wire.
3. Connect terminals 1 and 2 on transmission cable terminal block (TB15) for each CITY MULTI series indoor unit with the terminal block for the MA remote controller (MA-RC).

■ Permissible Lengths

1. Maximum transmission cable length between indoor and outdoor unit:
 $L1 + L2 \leq 200$ m [656 ft] (1.25 mm² [AWG16] or more)
2. MA remote controller cable length:
 $\ell_1, \ell_2 \leq 200$ m [656 ft] (0.3 to 1.25 mm² [AWG22 to AWG16])

■ Constraint items

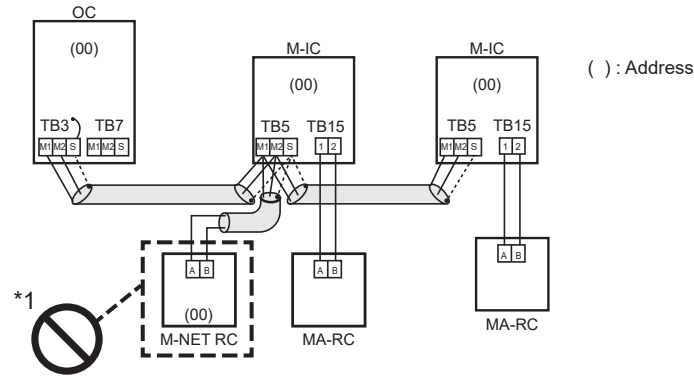

*1. The MA remote controller and the M-NET remote controller cannot be used together with the CITY MULTI series indoor unit of the same group.

Example for the operation using 2 remote controllers

■ Example of wiring transmission cables

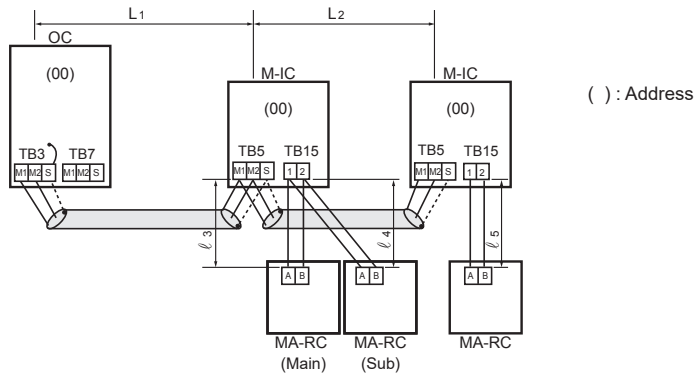

Using 2 MA remote controllers for each CITY MULTI series indoor unit.

Note:

Combinations of standard operation, operation using 2 M-NET remote controllers, and group operation are possible.

■ Wiring Method and Address Settings

1. Always use shielded wire when making connections between the outdoor unit (OC) and the indoor unit (M-IC).
2. Use feed wiring to connect terminals M1 and M2 on transmission cable terminal block (TB3) for the outdoor unit (OC) to terminals M1 and M2 on the transmission cable terminal block (TB5) of each CITY MULTI series indoor unit (M-IC). Use nonpolarized 2-core wire.
3. Connect terminals 1 and 2 on transmission cable terminal block (TB15) for each CITY MULTI series indoor unit with the terminal block for the MA remote controller (MA-RC).
4. In the case of using 2 remote controllers, connect terminals 1 and 2 on transmission cable terminal block (TB15) for each indoor unit with the terminal block for 2 MA remote controllers.
 - Set either one of the MA remote controllers to "sub remote controller".
 - Refer to the Installation Manual of MA remote controller.

■ Permissible Lengths

1. Maximum transmission cable length between indoor and outdoor unit:
 $L1 + L2 \leq 200$ m [656 ft] (1.25 mm² [AWG16] or more)
2. MA remote controller cable length:
 $\ell_3 + \ell_4, \ell_5 \leq 200$ m [656 ft] (0.3 to 1.25 mm² [AWG22 to AWG16])

6. Electrical work

■ Constraint items

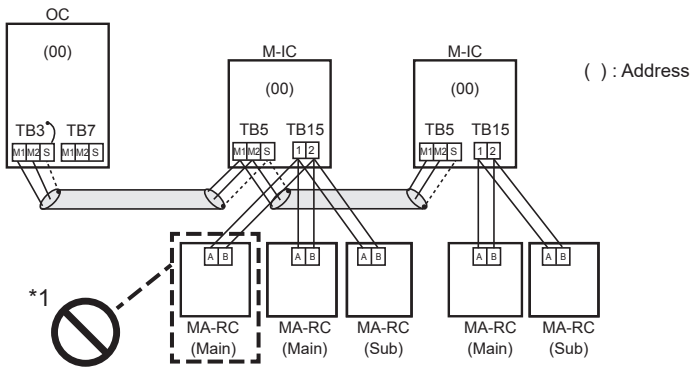

*1. 3 MA remote controllers or more cannot be connected with the CITY MULTI series indoor unit of the same group.

Example for the group operation

■ Example of wiring transmission cables

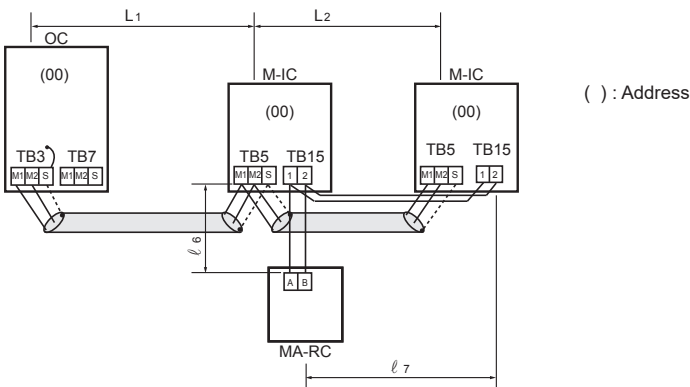

Multiple indoor units operated together by 1 MA remote controller.

Note:

Combinations of standard operation, operation using 2 M-NET remote controllers, and group operation are possible.

■ Wiring Method and Address Settings

1. Always use shielded wire when making connections between the outdoor unit (OC) and the indoor unit (M-IC).
2. Use feed wiring to connect terminals M1 and M2 on transmission cable terminal block (TB3) for the outdoor unit (OC) to terminals M1 and M2 on the transmission cable terminal block (TB5) of each CITY MULTI series indoor unit (M-IC). Use non-polarized 2-core wire.
3. Connect terminals 1 and 2 on transmission cable terminal block (TB15) for each CITY MULTI series indoor unit with the terminal block for the MA remote controller (MA-RC).
4. In the case of group operation using MA remote controller (MA-RC), connect terminals 1 and 2 on transmission cable terminal block (TB15) of each CITY MULTI series indoor unit. Use non-polarized 2-core wire.
5. In the case of same group operation, need to set the address that is only main CITY MULTI series indoor unit. Please set the smallest address within number 01–50 of the CITY MULTI series indoor unit with the most functions in the same group.

■ Permissible Lengths

1. Maximum transmission cable length between indoor and outdoor unit:
 $L1 + L2 \leq 200 \text{ m [656 ft]} (1.25 \text{ mm}^2 \text{ [AWG16] or more})$
2. MA remote controller cable length:
 $l6 + l7 \leq 200 \text{ m [656 ft]} (0.3 \text{ to } 1.25 \text{ mm}^2 \text{ [AWG22 to AWG16]})$

■ Constraint items

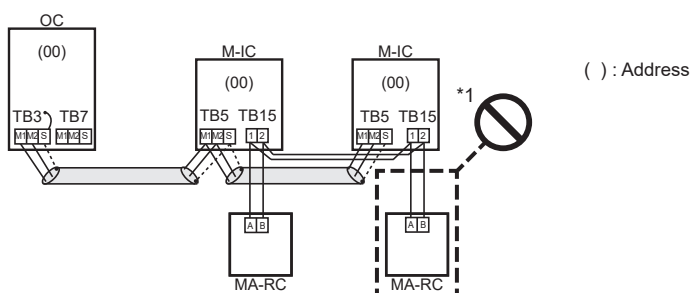

*1. The second MA remote controller is connected with the terminal block (TB15) for the MA remote controller of the same CITY MULTI series indoor unit (M-IC) as the first MA remote control.

6. Electrical work

Example of a group operation with 2 or more outdoor units and MA remote controllers. (Address settings are necessary.)

Examples of wiring transmission cables

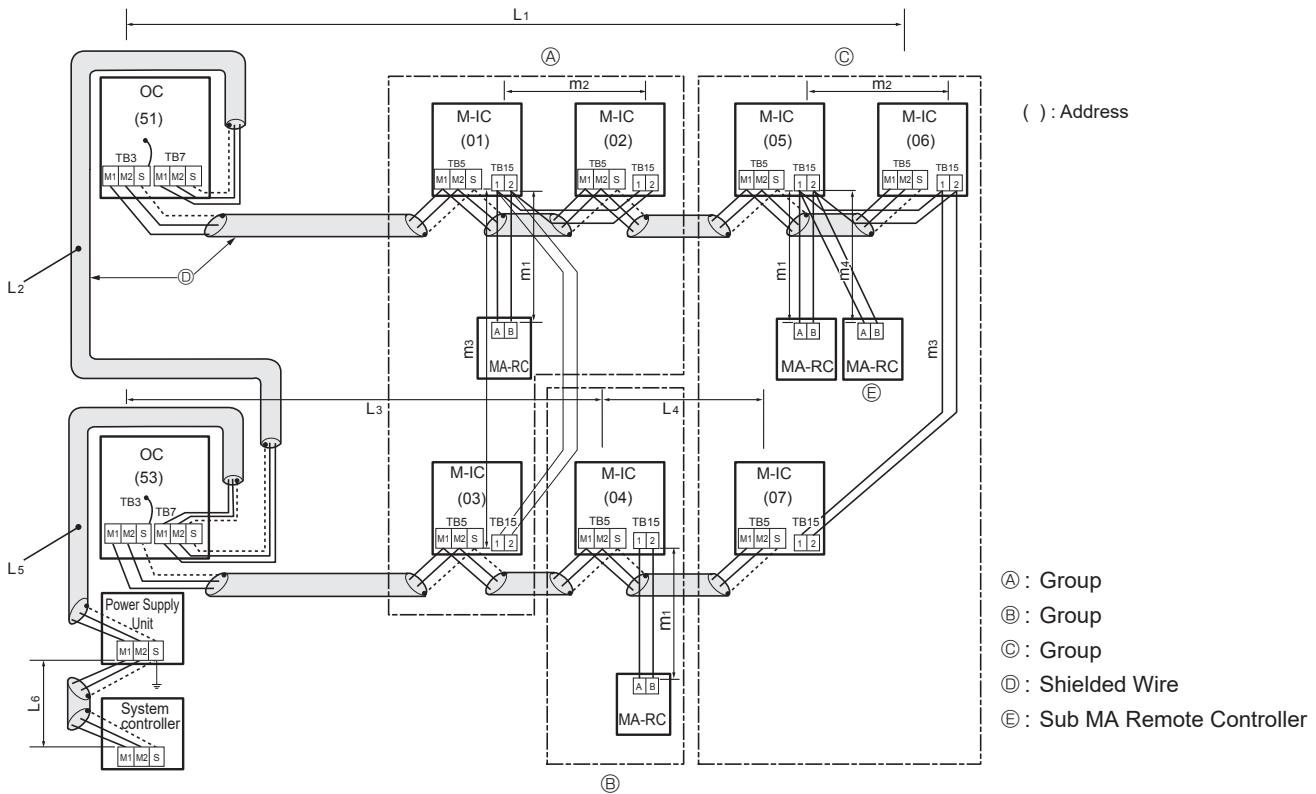

Wiring Method Address Settings

- Always use shielded wire when making connections between the outdoor unit (OC) and the CITY MULTI series indoor unit (M-IC), as well for all OC-OC, and IC-IC wiring.
- Use feed wiring to connect terminals M1 and M2 and the ground terminal on the transmission cable terminal block (TB3) of each outdoor unit (OC) to terminals M1 and M2 on the terminal S on the transmission cable terminal block of the CITY MULTI series indoor unit (M-IC).
- Connect terminals 1 and 2 on the terminal block for MA remote controller line (TB15) on the indoor unit (M-IC) to the terminal block on the MA remote controller (MA-RC). (Nonpolarized two-wire)
- Connect together terminals M1, M2 and terminal S on the terminal block for centralized control (TB7) for the outdoor unit (OC).
- Set the address setting switch as follows.

Unit	Range	Setting Method
M-IC (Main)	01 to 50	Use the smallest address within the same group of indoor units.
M-IC (Sub)	01 to 50	Use an address, other than the M-IC (Main) in the same group of M-NET indoor units. This must be in sequence with the M-IC (Main).
OC	51 to 100	Use the smallest address of all the indoor units plus 50. * The address automatically becomes "100" if it is set as "01-50".
M-NET RC (Main)	101 to 150	Set at an M-IC (Main) address within the same group plus 100.
M-NET RC (Sub)	151 to 200	Set at an M-IC (Main) address within the same group plus 150.
MA-RC	-	Address setting is not necessary. (Main/sub setting is necessary.)

- When the system controller is connected to the system, set SW2-1 on all outdoor units to ON.
Also, set the power supply switching connectors (CN40, CN41) as follows.

Refrigerant system	Connection with system controller	Transmission line power supply unit	Group operation in different refrigerant systems	Power supply switching connector settings
Single refrigerant	-	-	-	Remains CN41 (default setting)
	No	-	No Yes	
Multiple refrigerants	Connection with indoor/outdoor transmission line	Not required	Yes/No	For one outdoor unit only, switch the power supply switching connector (CN41) to (CN40). * Short-circuit the S (shield) terminal and the ground terminal (⏏) of the terminal block (TB7) of one outdoor unit switched to CN40.
	Connection with central control system transmission line	Required	Yes/No	Remains CN41 (default setting)

6. Electrical work

■ Permissible Lengths

- Maximum line length via outdoor unit (M-NET cable):
 $L1+L2+L3+L4$, $L3+L4+L5+L6$, $L1+L2+L5+L6 \leq 500$ m [1640 ft] (1.25 mm² [AWG16] or more)
- Maximum transmission cable length between indoor and outdoor unit. (M-NET cable):
 $L1$ and $L3+L4$ and $L2+L5$ and $L6 \leq 200$ m [656 ft] (1.25 mm² [AWG16] or more)
- MA Remote controller cable length:
 $m1$ and $m1+m2+m3$ and $m1+m2+m3+m4 \leq 200$ m [656 ft] (0.3 to 1.25 mm² [AWG22 to AWG16])

■ Constraint items

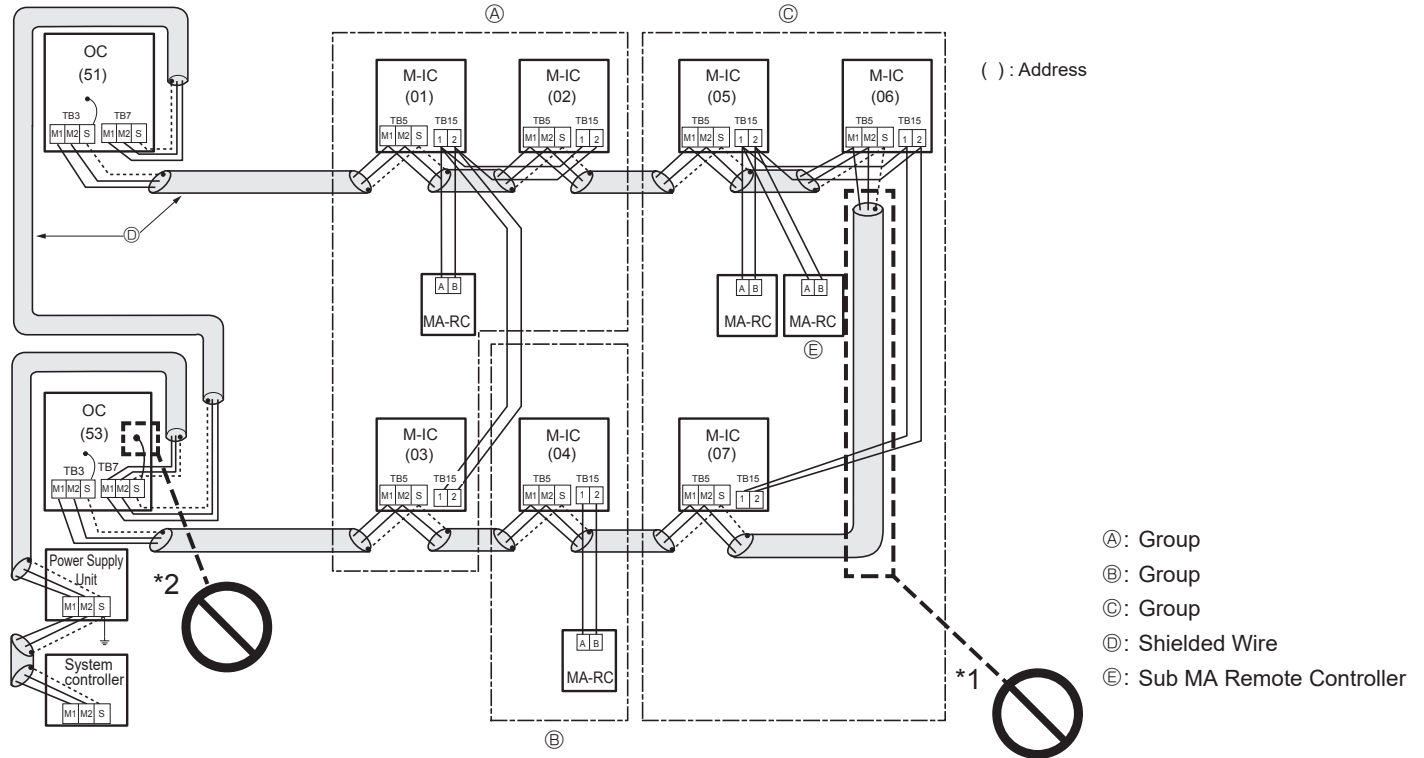

M-NET remote controller and MA remote controller cannot be connected with the CITY MULTI series indoor unit of the same group wiring together.

- Never connect together the terminal blocks (TB5) for transmission wires for CITY MULTI series indoor units (M-IC) that have been connected to different outdoor units (OC).
- The earth processing of S terminal for the centralized control terminal block (TB7) is unnecessary. Connect the terminal S on the power supply unit with the earth.

6. Electrical work

Example of a system using branch box and A-Control indoor unit

Examples of wiring transmission cables

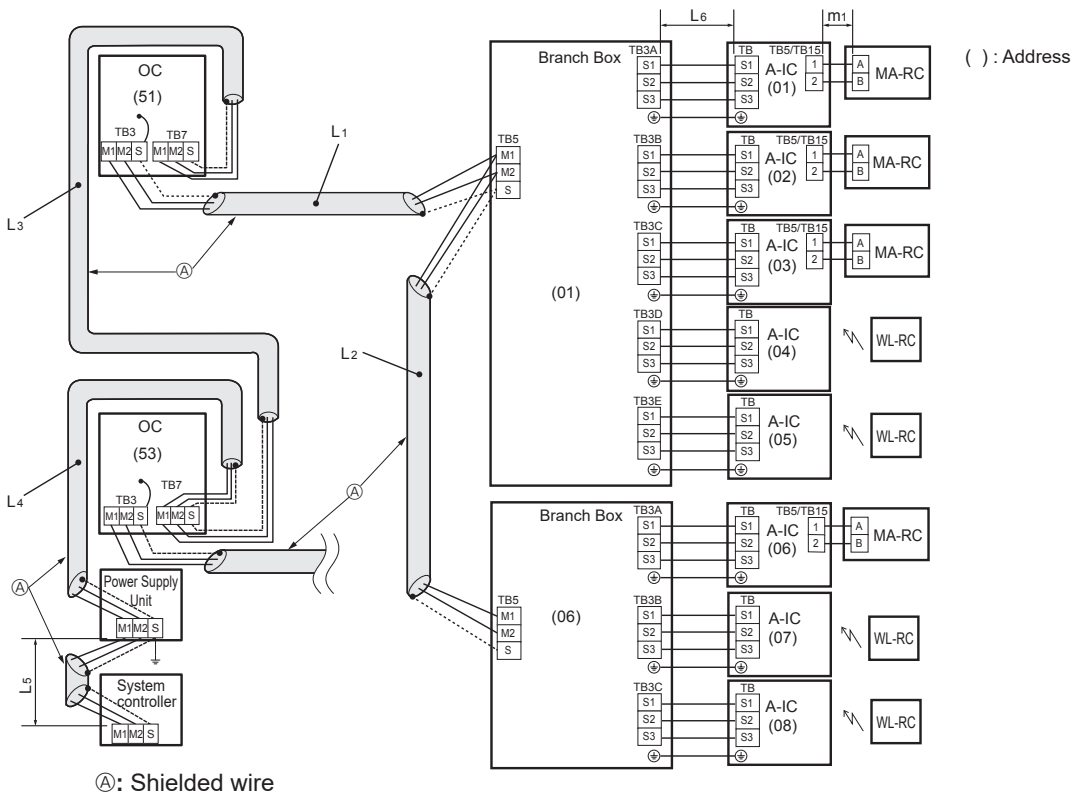

Wiring Method Address Settings

- Always use shielded wire when making connections between the outdoor unit (OC) and the Branch Box, as well for all OC-OC and BC-BC wiring.
- Use feed wiring to connect terminals M1 and M2 and the ground terminal on the transmission cable terminal block (TB3) of each outdoor unit (OC) to terminals M1 and M2 on the terminal S on the transmission cable terminal block (TB5) of the Branch Box.
- Connect terminals 1 and 2 on the transmission cable terminal block (TB5/TB15) of the A-control indoor unit (A-IC), to the terminal block on the MA remote controller (MA-RC).
- Connect together terminals M1, M2 and terminal S on the terminal block for centralized control (TB7) for the outdoor unit (OC).
- The earth processing of S terminal for the centralized control terminal block (TB7) is unnecessary. Connect the terminal S on the power supply unit to the earth.
- Set the address setting switch as follows.

Unit	Range	Setting Method
A-IC	01 to 50	According to the set address of connected Branch Box, set the A-IC addresses sequentially by SW1, SW11, SW12 on Branch Box. (For example, when the Branch Box address is set to 01, set the A-IC addresses to 01, 02, 03, 04 and 05.)
Branch Box	01 to 50	Use a number within the range 1–50, but it should not make the highest address of connected A-IC exceed 50.
OC	51 to 100	Use the smallest address of all the Branch Box plus 50. * The address automatically becomes "100" if it is set as "01–50".
MA-RC	-	Address setting is not necessary.

- When the system controller is connected to the system, set SW2-1 on all outdoor units to ON.
Also, set the power supply switching connectors (CN40, CN41) as follows.

Refrigerant system	Connection with system controller	Transmission line power supply unit	Group operation in different refrigerant systems	Power supply switching connector settings
Single refrigerant	-	-	-	Remains CN41 (default setting)
Multiple refrigerants	No	-	No Yes	For one outdoor unit only, switch the power supply switching connector (CN41) to (CN40). * Short-circuit the S (shield) terminal and the ground terminal (⏏) of the terminal block (TB7) of one outdoor unit switched to CN40.
	Connection with indoor/outdoor transmission line	Not required	Yes/No	
	Connection with central control system transmission line	Required	Yes/No	Remains CN41 (default setting)

6. Electrical work

■ Permissible Lengths

1. Maximum line length via outdoor unit (M-NET cable):
 $L1+L2+L3+L4+L5 \leq 500$ m [1640 ft] (1.25 mm² [AWG16] or more)
2. Maximum transmission cable length between Branch box and outdoor unit. (M-NET cable):
 $L1+L2, L3+L4, L5 \leq 200$ m [656 ft] (1.25 mm² [AWG16] or more)
3. Maximum transmission cable length between branch box and outdoor unit. (A-Control cable):
 $L6 \leq 25$ m [82 ft] (1.5 mm² [AWG14])
4. MA Remote controller cable length:
 $m1 \leq 200$ m [656 ft] (0.3 to 1.25 mm² [AWG22 to AWG16])

■ Constraint items

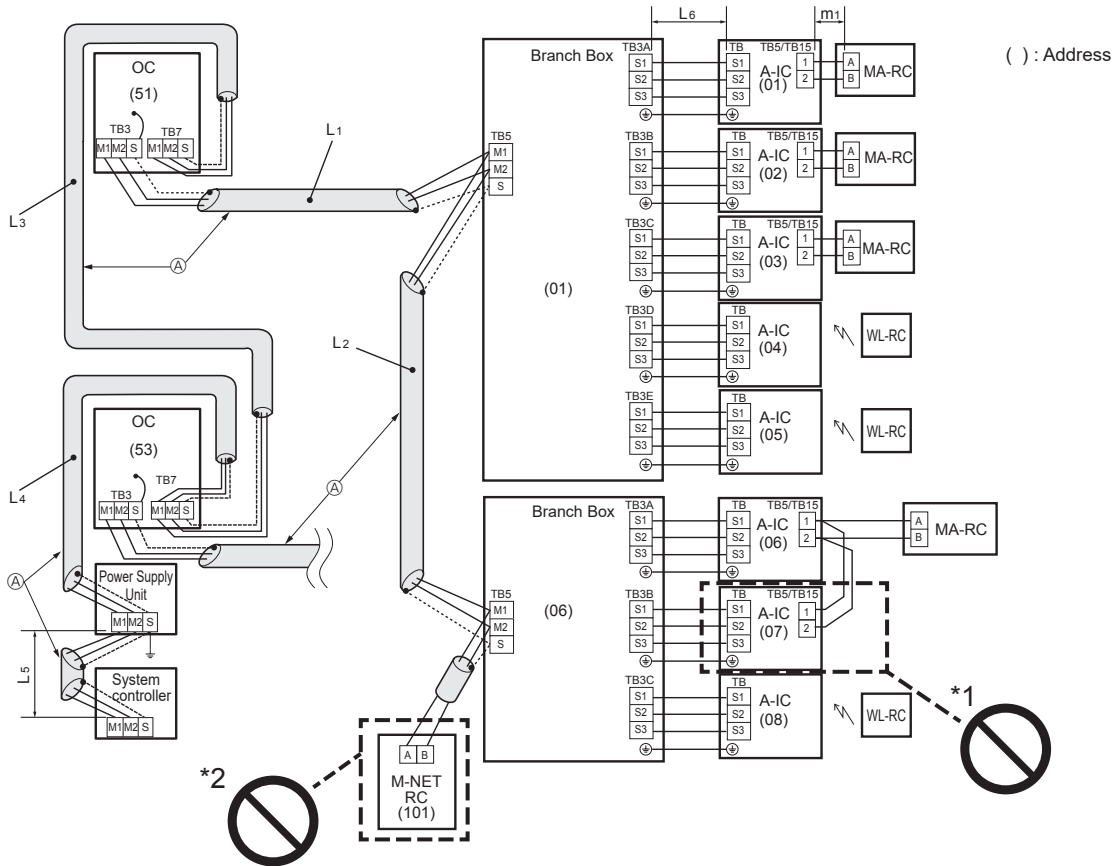

Different refrigerant systems cannot be connected together.

- *1. Plural indoor units cannot be operated by a single remote controller.
 *2. M-NET remote controller cannot be connected.

6. Electrical work

6.5. Wiring of main power supply and equipment capacity

- Ⓐ Switch (Breakers for Wiring and Current Leakage (if you use))
- Ⓑ Outdoor Unit
- Ⓒ Branch Box
- Ⓓ A-Control indoor unit (M, S, P series indoor unit)
- Ⓔ CITY MULTI series indoor unit
- Ⓕ Pull Box

Schematic Drawing of Wiring: When Not Using a Branch box (Example) (Fig. 6-3)

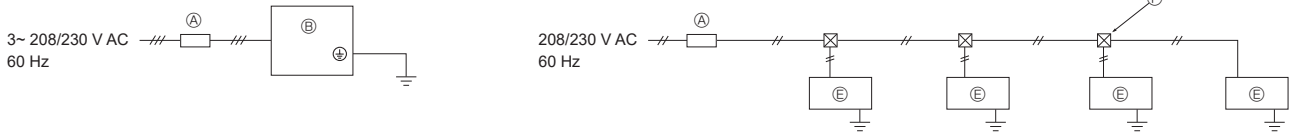

Fig. 6-3

Schematic Drawing of Wiring Connection with Branch box (Example) (Fig. 6-4)

<When power to Branch box is supplied from the outdoor unit>

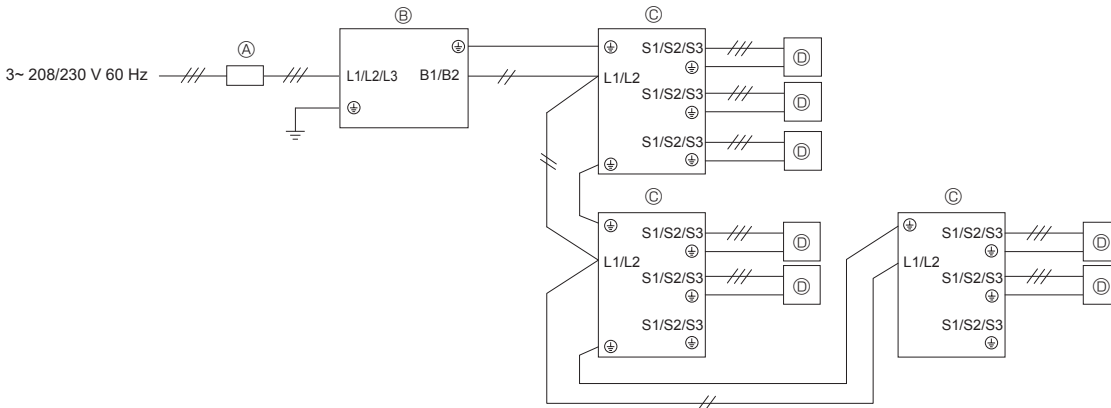

Fig. 6-4

<When power is supplied separately>

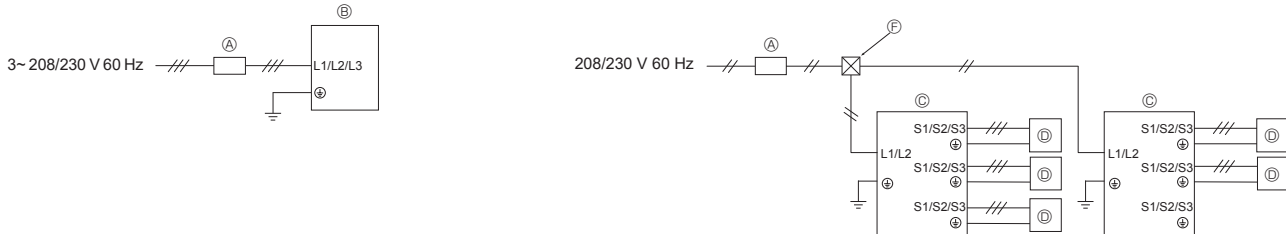

Fig. 6-5

Thickness of Wire for Main Power Supply and On/Off Capacities

<When power is supplied separately>

Model	Power Supply	Minimum Wire Thickness (mm ² [AWG])		Conduit size	Breaker for Wiring*1	Breaker for Current Leakage (if you use)	Minimum circuit ampacity	Maximum rating of over current protector device	
		Main Cable*2	Ground						
Outdoor Unit	208/230 V AC, 60 Hz	MXZ-SM72TAM	8.4 [AWG8]	8.4 [AWG8]	1-1/4*3	40 A	40 A 30 mA 0.1 sec. or less	32	58
		MXZ-SM96TAM	8.4 [AWG8]	8.4 [AWG8]	1-1/4*3	40 A	40 A 30 mA 0.1 sec. or less	32	58
		MXZ-SM120TAM	13.3 [AWG6]	13.3 [AWG6]	1-1/4*3	50 A	50 A 30 mA 0.1 sec. or less	47	84
Branch Box		Refer to Installation Manual of Branch Box.							

<When power is supplied from the outdoor unit>

Model	Power Supply	Minimum Wire Thickness (mm ² [AWG])		Conduit size	Breaker for Wiring*1	Breaker for Current Leakage (if you use)	Minimum circuit ampacity	Maximum rating of over current protector device	
		Main Cable*2	Ground						
Outdoor Unit	208/230 V AC, 60 Hz	MXZ-SM72TAM	21.2 [AWG4]	21.2 [AWG4]	1-1/4	60 A	60 A 30 mA 0.1 sec. or less	50	76
		MXZ-SM96TAM	21.2 [AWG4]	21.2 [AWG4]	1-1/4	60 A	60 A 30 mA 0.1 sec. or less	50	76
		MXZ-SM120TAM	21.2 [AWG4]	21.2 [AWG4]	1-1/4	70 A	70 A 30 mA 0.1 sec. or less	65	102
Branch Box		Refer to Installation Manual of Branch Box.							

*1 Please follow applicable federal, state, or local codes to prevent potential leakage/electric shock. Or install a ground fault interrupt for the prevention of leakage and electric shock.

IMPORTANT

If a current leakage breaker is used, it should be compatible with higher harmonics as this unit is equipped with an inverter. The use of an inadequate breaker can cause the incorrect operation of inverter.

*2. Use copper supply wires. Use the electric wires over the rating voltage 300 V.

*3. Although the conduit size is larger than the size specified for the wire thickness according to UL standards, use a conduit size of 1-1/4 inch.

6. Electrical work

Total operating current of the indoor unit	Minimum wire thickness (mm ² /AWG)			Ground-fault interrupter *1 (if you use)	Local switch (A)		Breaker for wiring (NFB)
	Main Cable	Branch	Ground		Capacity	Fuse	
F0 = 15 A or less *2	2.1/14	2.1/14	2.1/14	15 A current sensitivity *3	15	15	15
F0 = 20 A or less *2	3.3/12	3.3/12	3.3/12	20 A current sensitivity *3	20	20	20
F0 = 30 A or less *2	5.3/10	5.3/10	5.3/10	30 A current sensitivity *3	30	30	30

Apply to IEC61000-3-3 about max. permissive system impedance.

*1 The Ground-fault interrupter should support inverter circuit.

The Ground-fault interrupter should combine using of local switch or wiring breaker.

*2 Please take the larger of F1 or F2 as the value for F0.

F1 = Total operating maximum current of the indoor units × 1.2

F2 = {V1 × (Quantity of Type1)/C} + {V1 × (Quantity of Type2)/C} + {V1 × (Quantity of Type3)/C} + {V1 × (Quantity of Type4)/C} + ... + {V1 × (Quantity of Type12)/C}

Indoor unit		V1	V2
Type 1	PEAD-A·AA, SVZ-KP·NA	26.9	2.4
Type 2	PLA-A·EA, SEZ-KD·NA	19.8	
Type 3	SLZ-KF·NA	17.1	
Type 4	MLZ-KP·NA (2)	9.9	
Type 5	MFZ-KJ·NA, MSZ-GL·NA, MSZ-GS·NA, MSZ-FS·NA	7.4	
Type 6	MSZ-FH·NA, MSZ-FH·NA2, MSZ-EF·NAW(B)(S)-U1	6.8	
Type 7	Branch box	5.1	3.0
Type 8	PEFY-P·NMAU-E3, PVFY-P·NAMU	38.0	1.6
Type 9	PKFY-P·NKMU, PEFY-P·NMSU, PCFY-P·NKMU, PLFY-EP·NEMU, PLFY-P·NFMU, PMFY-P·NBMU, PKFY-P·NLMU	19.8	2.4
Type 10	PEFY-P·NMHU, PEFY-P·NEMU, PEFY-P·NRMU	0.0	0.0
Type 11	PEFY-P·NMHSU	13.8	4.8
Type 12	PEFY-P·NMAU-E4	18.6	3.0

C : Multiple of tripping current at tripping time 0.01s

Please pick up "C" from the tripping characteristic of the breaker.

<Example of "F2" calculation>

* Condition PEFY-NMSU × 4 + PEFY-NMAU × 1, C = 8 (refer to right sample chart)

F2 = 19.8 × 4/8 + 38 × 1/8

= 14.65

→ 16 A breaker (Tripping current = 8 × 16 A at 0.01 s)

*3 Current sensitivity is calculated using the following formula.

G1 = V2 × (Quantity of Type1) + V2 × (Quantity of Type2) + V2 × (Quantity of Type3) + ... + V2 × (Quantity of Type12)
+ V3 × (Wire length [km])

G1	Current sensitivity
30 or less	30 mA 0.1 sec or less
100 or less	100 mA 0.1 sec or less

Wire thickness (mm ² /AWG)	V3
2.1/14	48
3.3/12	56
5.3/10	66

1. Use a separate power supply for the outdoor unit and indoor unit.
2. Bear in mind ambient conditions (ambient temperature, direct sunlight, rain water, etc.) when proceeding with the wiring and connections.
3. The wire size is the minimum value for metal conduit wiring. The power cord size should be 1 rank thicker consideration of voltage drops. Make sure the power-supply voltage does not drop more than 10%.
4. Specific wiring requirements should adhere to the wiring regulations of the region.
5. Power supply cords of parts of appliances for outdoor use shall not be lighter than polychloroprene sheathed flexible cord (design 60245 IEC57). For example, use wiring such as YZW.
6. Install an earth longer than other cables.

⚠ Warning:

- Be sure to use specified wires to connect so that no external force is imparted to terminal connections. If connections are not fixed firmly, it may cause heating or fire.
- Be sure to use the appropriate type of overcurrent protection switch. Note that generated overcurrent may include some amount of direct current.
- Be sure to attach the terminal block covers/panel of the outdoor unit securely.
If it is not attached correctly, it could result in a fire or an electric shock due to dust, water, etc.

⚠ Caution:

- Be careful not to make mis-wiring.
- Firmly tighten the terminal screws to prevent them from loosening.
- After tightening, pull the wires lightly to confirm that they not move.
- If the connecting wire is incorrectly connected to the terminal block, the unit does not operate normally.
- Some installation site may require attachment of an earth leakage breaker. If no earth leakage breaker is installed, it may cause an electric shock.
- Do not use anything other than breaker and fuse with correct capacity. Using fuse and wire or copper wire with too large capacity may cause a malfunction of unit or fire.
- Properly route wiring so as not to contact the sheet metal edge or a screw tip.

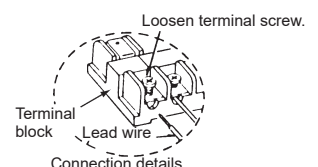
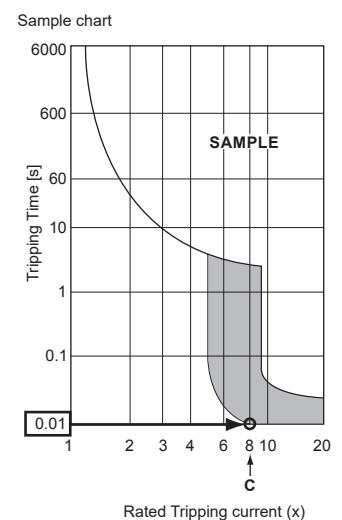

6. Electrical work

IMPORTANT

Make sure that the current leakage breaker is one compatible with higher harmonics.
Always use a current leakage breaker that is compatible with higher harmonics as this unit is equipped with an inverter.
The use of an inadequate breaker can cause the incorrect operation of inverter.

Never splice the power cable or the indoor-outdoor-branch box connection cable, otherwise it may result in a smoke, a fire or communication failure.

⚠ Warning:

- Please turn off the main power supply when servicing. And do not touch the B1, B2 terminals when the power is energized. If isolator should be used between outdoor unit and branch box/indoor unit and branch box, please use 3-pole type or 2-pole type. (Please refer to figure below.)
- Turn on the main power when the ambient temperature is -20°C (-4°F) or higher.
- Under conditions of -20°C (-4°F), it needs at least 4hr stand by before the units operate in order to warm the electrical parts.

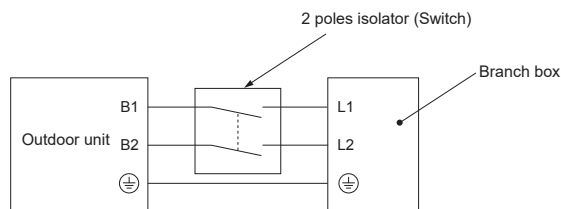

⚠ Caution:







After using the isolator, be sure to turn off and on the main power supply to reset the system. Otherwise, the outdoor unit may not be able to detect the branch box(es) or indoor units.

Be sure to connect the outdoor-branch box/indoor-branch box connecting cables directly to the units (no intermediate connections). Intermediate connections can lead to communication errors if water enters the cables and causes insufficient insulation to ground or a poor electrical contact at the intermediate connection point.

6. Electrical work

6.6. Address setting

Switch address setting

Unit Address	Outdoor	Branch box				M, S, P series Indoor	CITY MULTI series																																																											
		Address		Connection Setting																																																														
Switch	 tens digit SWU2	 ones digit SWU1	 tens digit SW12	 ones digit SW11	<table border="1"> <tr> <td>ON</td> <td></td> <td></td> <td></td> <td></td> <td></td> </tr> <tr> <td>OFF</td> <td></td> <td></td> <td></td> <td></td> <td></td> </tr> <tr> <td></td> <td>1</td> <td>2</td> <td>3</td> <td>4</td> <td>5 6</td> </tr> </table> SW1	ON						OFF							1	2	3	4	5 6	None	 tens digit SW12	 ones digit SW11																																								
ON																																																																		
OFF																																																																		
	1	2	3	4	5 6																																																													
range	51 - 100	1 - 50				-	-	1 - 50																																																										
setting	CITY MULTI series Indoor or Branch Box address +50	• According to the set address (for example, 01), the addresses for the connected indoor units are set sequentially (for example, 02, 03, 04, and 05).				• Specify whether indoor units are connected to each port (A, B, C, D, and E).		There are no address settings for the indoor units.																																																										
		<table border="1"> <tr> <th>SW1</th> <th>1</th> <th>2</th> <th>3</th> <th>4</th> <th>5</th> </tr> <tr> <td></td> <td>ON</td> <td>ON</td> <td>ON</td> <td>ON</td> <td>ON</td> </tr> <tr> <th>Port</th> <td>A</td> <td>B</td> <td>C</td> <td>D</td> <td>E</td> </tr> <tr> <th>Address</th> <td>01</td> <td>02</td> <td>03</td> <td>04</td> <td>05</td> </tr> <tr> <td></td> <td colspan="5">(SW11, 12) (sequential numbers)</td> </tr> </table>				SW1	1	2	3	4	5		ON	ON	ON	ON	ON	Port	A	B	C	D	E	Address	01	02	03	04	05		(SW11, 12) (sequential numbers)					<table border="1"> <tr> <th>SW1</th> <th>Port</th> <th>OFF</th> <th>ON</th> </tr> <tr> <td>1</td> <td>A</td> <td>disconnected</td> <td>connected</td> </tr> <tr> <td>2</td> <td>B</td> <td>disconnected</td> <td>connected</td> </tr> <tr> <td>3</td> <td>C</td> <td>disconnected</td> <td>connected</td> </tr> <tr> <td>4</td> <td>D</td> <td>disconnected</td> <td>connected</td> </tr> <tr> <td>5</td> <td>E</td> <td>disconnected</td> <td>connected</td> </tr> <tr> <td>6</td> <td>not use</td> <td></td> <td></td> </tr> </table>		SW1	Port	OFF	ON	1	A	disconnected	connected	2	B	disconnected	connected	3	C	disconnected	connected	4	D	disconnected	connected	5	E	disconnected	connected	6	not use			
SW1	1	2	3	4	5																																																													
	ON	ON	ON	ON	ON																																																													
Port	A	B	C	D	E																																																													
Address	01	02	03	04	05																																																													
	(SW11, 12) (sequential numbers)																																																																	
SW1	Port	OFF	ON																																																															
1	A	disconnected	connected																																																															
2	B	disconnected	connected																																																															
3	C	disconnected	connected																																																															
4	D	disconnected	connected																																																															
5	E	disconnected	connected																																																															
6	not use																																																																	

Note: 1. Branch box address

When setting the address, use a number within the range 1–50.

E.g. The set address is (47) and there are 5 indoor units (A, B, C, D, and E).

If A: (47), B: (48), C: (49), D: (50), and E: (51), E is incorrect because it exceeds 50.

E.g. 1. Outdoor + Branch <1> (M, S, P series Indoor A, B, C, D, E) + Branch <2> (M, S, P series Indoor A, B, C) + Branch <3> (M, S, P series Indoor A, B, C)

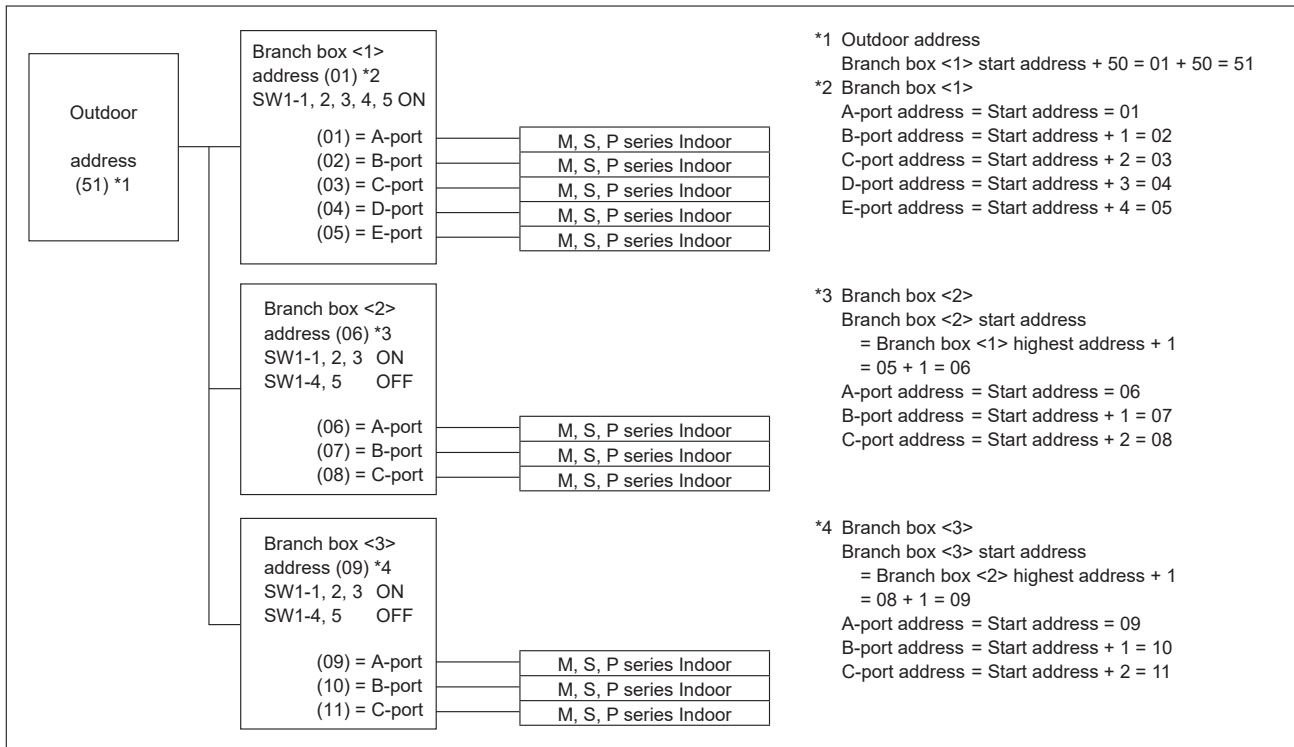

6. Electrical work

E.g. 2. Outdoor + Branch <1> (M, S, P series Indoor A, C, E) + Branch <2> (M, S, P series Indoor A, C, E)

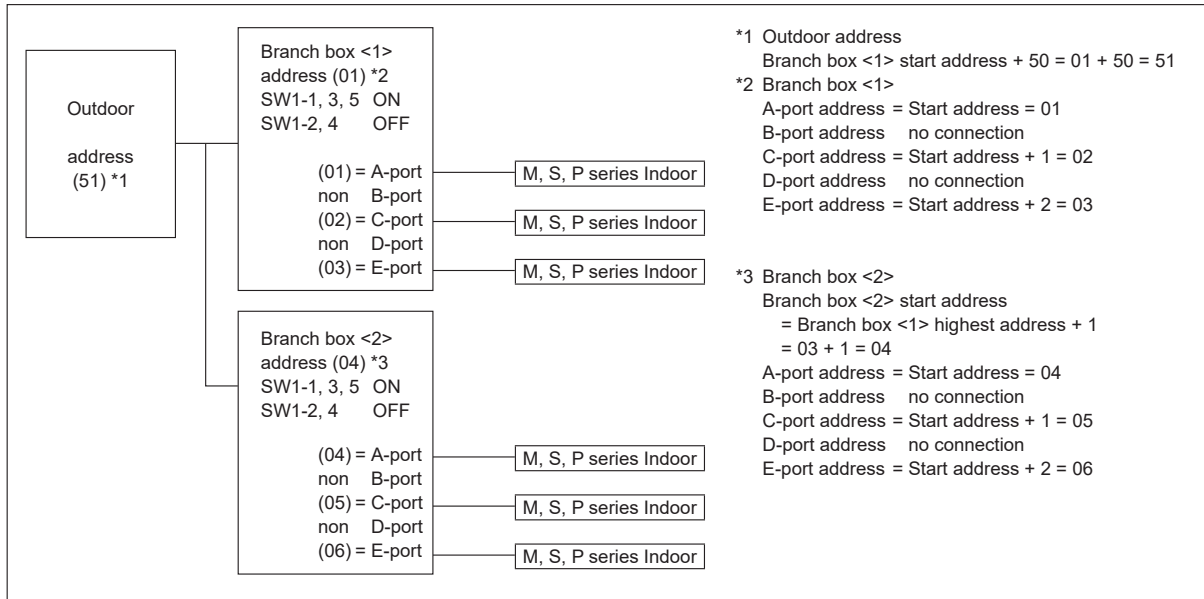

7. Test run

7.1. Before test run

- ▶ After completing installation and the wiring and piping of the indoor and outdoor units, check for refrigerant leakage, looseness in the power supply or control wiring, wrong polarity, and no disconnection of one phase in the supply.
- ▶ Use a 500-volt megohmmeter to check that the resistance between the power supply terminals and ground is at least 1 MΩ.
- ▶ Do not carry out this test on the control wiring (low voltage circuit) terminals.

⚠ Warning:

Do not use the air conditioner if the insulation resistance is less than 1 MΩ.

Insulation resistance

After installation or after the power source to the unit has been cut for an extended period, the insulation resistance will drop below 1 MΩ due to refrigerant accumulating in the compressor. This is not a malfunction. Perform the following procedures.

1. Remove the wires from the compressor and measure the insulation resistance of the compressor.
2. If the insulation resistance is below 1 MΩ, the compressor is faulty or the resistance dropped due to the accumulation of refrigerant in the compressor.
3. After connecting the wires to the compressor, the compressor will start to warm up after power is supplied. After supplying power for the times indicated below, measure the insulation resistance again.

- The insulation resistance drops due to accumulation of refrigerant in the compressor. The resistance will rise above 1 MΩ after the compressor is warmed up for 12 hours.
(The time necessary to warm up the compressor varies according to atmospheric conditions and refrigerant accumulation.)
 - To operate the compressor with refrigerant accumulated in the compressor, the compressor must be warmed up at least 12 hours to prevent breakdown.
4. If the insulation resistance rises above 1 MΩ, the compressor is not faulty.

⚠ Caution:

- The compressor will not operate unless the power supply phase connection is correct.
- Turn on the power at least 12 hours before starting operation.
 - The unit might NOT run, in order to protect the compressor, in the case of outside air temperature below 14°F (-10°C).
 - Starting operation immediately after turning on the main power switch can result in severe damage to internal parts. Keep the power switch turned on during the operational season.

▶ The followings must be checked as well.

- The outdoor unit is not faulty. LED on the control board of the outdoor unit flash when the outdoor unit is faulty.
- Both the gas and liquid stop valves are completely open.

7.2. Test run

7.2.1. Using remote controller

Refer to the indoor unit Installation Manual.

- Be sure to perform the test run for each indoor unit. Make sure each indoor unit operates properly following the Installation Manual attached to the unit.
- If you perform the test run for all indoor units at once, you cannot detect any erroneous connection, if any, of the refrigerant pipes and the connecting wires.
- * The compressor operation is not available for 4 minutes at least after the power is supplied.
- The compressor can emit noise just after turn on the power supply or in the case of low outside air temperature.
- Depending on the operating conditions, the outdoor unit fan may stop while the compressor is operating, but this is not a malfunction.

About the restart protective mechanism

Once the compressor stops, the restart preventive device operates so the compressor will not operate for 3 minutes to protect the air conditioner.

7.2.2. Using SW3 in outdoor unit

Note:

In the case of the test run from outdoor unit, all indoor units operate. Therefore, you cannot detect any erroneous connection of refrigerant pipes and the connecting wires. If it aims at detection of any erroneous connection, be sure to carry out the test run from remote controller with reference to "7.2.1. Using remote controller".

SW3-1	ON	Cooling operation
SW3-2	OFF	
SW3-1	ON	Heating operation
SW3-2	ON	

* After performing the test run, set SW3-1 to OFF.

- A few seconds after the compressor starts, a clanging noise may be heard from the inside of the outdoor unit. The noise is coming from the check valve due to the small difference in pressure in the pipes. The unit is not faulty.

The test run operation mode cannot be changed by DIP switch SW3-2 during the test run. (To change the test run operation mode during the test run, stop the test run by DIP switch SW3-1. After changing the test run operation mode, resume the test run by switch SW3-1.)

7.3. Refrigerant collecting (Pump down)

Perform the following procedures to collect the refrigerant when moving the indoor unit or the outdoor unit.

- ① Turn off the circuit breaker.
- ② Connect the low pressure side of the gauge manifold to the service port of the gas side stop valve.
- ③ Close the liquid stop valve.
- ④ Supply power (circuit breaker).
 - * Start-up of the indoor-outdoor communication takes about 3 minutes after the power (circuit breaker) is turned on. Start the pump-down operation 3 to 4 minutes after the power (circuit breaker) is turned ON.
- ⑤ Perform the test run for cooling operation (SW3-1: ON and SW3-2: OFF). The compressor (outdoor unit) and ventilators (indoor and outdoor units) start operating and test run for cooling operation begins. Immediately after performing the test run for cooling operation, set the outdoor service switch SW2-4 (pump down switch) from OFF to ON.
 - * Do not continue to operate for a long time with the switch SW2-4 set to ON. Make sure to switch it to OFF after pump down is completed.
 - * Only set the SW3-1 to ON if the unit is stopped. However, even if the unit is stopped and the SW3-1 is set to ON less than 3 minutes after the compressor stops, refrigerant collecting operation cannot be performed. Wait until the compressor has been stopped for 3 minutes and then set the SW3-1 to ON again.

- ⑥ Fully close the gas stop valve when the pressure reading on the gauge drops 7.1 - 0.0 psig (approximately 0.5 - 0.0 kgf/cm²)
- ⑦ Stop the air conditioner operation (SW3-1: OFF and SW3-2: OFF). Set the outdoor service switch SW2-4 from ON to OFF.
- ⑧ Turn off the power supply (circuit breaker).

* If too much refrigerant has been added to the air conditioner system, the pressure may not drop to 7.1 psig (0.5 kgf/cm²). If this occurs, use a refrigerant collecting device to collect all of the refrigerant in the system, and then recharge the system with the correct amount of refrigerant after the indoor and outdoor units have been relocated.

⚠ Warning:

- When pumping down the refrigerant, stop the compressor before disconnecting the refrigerant pipes. The compressor may burst and cause injury if any foreign substance, such as air, enters the system.
- Do not perform pump down work when there is a gas leak. The intake of air or other gases causes abnormally high pressure in the refrigeration cycle, which may cause explosion or injury.

8. Special Functions

8.1. OUTDOOR UNIT INPUT/OUTPUT CONNECTOR

• State (CN51)

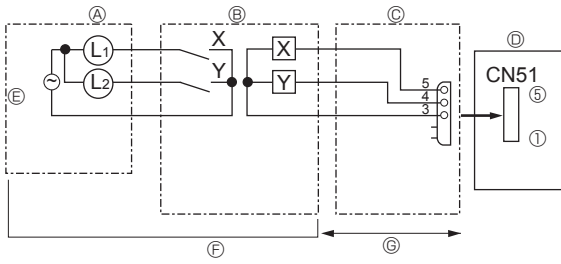

- Ⓐ Distant control board
- Ⓑ Relay circuit
- Ⓒ External output adapter (PAC-SA88HA-E)
- Ⓓ Outdoor unit control board

- Ⓔ Lamp power supply
- Ⓕ Procure locally
- Ⓖ Max. 10 m [32 ft]

L1: Error display lamp
 L2: Compressor operation lamp
 X, Y: Relay (coil rating: ≤ 0.9 W, 12 V DC)

• Auto change over (CN3N)

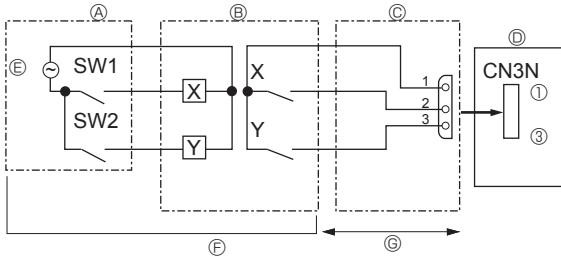

- Ⓐ Remote control panel
- Ⓑ Relay circuit
- Ⓒ External input adapter (PAC-SC36NA-E)
- Ⓓ Outdoor unit control board

- Ⓔ Relay power supply
- Ⓕ Procure locally
- Ⓖ Max. 10 m [32 ft]

SW1: Switch
 SW2: Switch
 X, Y: Relay (contact rating : ≥ 0.1 A, 15 V DC)
 (min. applicable load: ≤ 1 mA)

	ON	OFF
SW1	Heating	Cooling
SW2	Validity of SW1	Invalidity of SW1

• Silent Mode / Demand Control (CN3D)

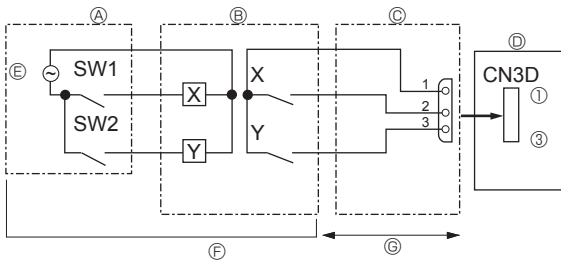

- Ⓐ Remote control panel
- Ⓑ Relay circuit
- Ⓒ External input adapter (PAC-SC36NA-E)
- Ⓓ Outdoor unit control board

- Ⓔ Relay power supply
- Ⓕ Procure locally
- Ⓖ Max. 10 m [32 ft]

SW1: Switch
 SW2: Switch
 X, Y: Relay (contact rating : ≥ 0.1 A, 15 V DC)
 (min. applicable load: ≤ 1 mA)

The silent mode and the demand control are selected by switching the DIP switch 9-2 on outdoor controller board. It is possible to set it to the following power consumption (compared with ratings) by setting SW1, 2.

	Outdoor controller board DIP SW9-2	SW1	SW2	Function	
				cooling	heating
Silent mode	OFF	OFF	OFF	Normal	Normal
		ON	OFF	Silent mode	Silent mode
Demand control	ON	OFF	OFF	100 % (Normal)	
		ON	OFF	75 %	
		ON	ON	50 %	
		OFF	ON	0 % (Stop)	

• External static pressure mode (0.12 in. WG (30 Pa))

The external static pressure mode (0.12 in. WG (30 Pa)) is enabled by switching the DIP switch SW6-5 on the outdoor controller board to ON. However, the silent mode cannot be used when this mode is enabled.

Outdoor controller board DIP SW6-5	ON	OFF
External static pressure mode (0.12 in. WG (30 Pa))	Enabled	Disabled

Index

1. Consignes de sécurité	1	5. Mise en place du tuyau d'écoulement	15
2. Emplacement d'installation	4	6. Installations électriques	16
3. Installation de l'appareil extérieur	8	7. Marche d'essai	34
4. Installation de la tuyauterie du réfrigérant	8	8. Fonctions spéciales	35

Vérification des pièces livrées

En plus du présent manuel, l'élément suivant est livré avec l'appareil extérieur. Il sert à mettre à la terre la borne S du bloc de sortie de transmission TB7. Pour plus de détails à ce sujet, voir "6. Installations électriques".

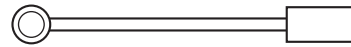

Fil de terre

1. Consignes de sécurité

- ▶ Avant d'installer le climatiseur, lire attentivement toutes les "Consignes de sécurité".
- ▶ Veuillez consulter ou obtenir la permission votre compagnie d'électricité avant de connecter votre système.

⚠ Avertissement:

Précautions à suivre pour éviter tout danger de blessure ou de décès de l'utilisateur.

⚠ Précaution:

Décrit les précautions qui doivent être prises pour éviter d'endommager l'appareil.

⚠ Avertissement:

- L'appareil ne doit pas être installé par l'utilisateur. Contacter un revendeur ou un technicien agréé pour installer l'appareil. Si l'appareil n'est pas correctement installé, des fuites d'eau, des chocs électriques ou des incendies peuvent se produire.
- Pour l'installation, respecter les instructions du manuel d'installation et utiliser des outils et des composants de tuyau spécialement conçus pour une utilisation avec le réfrigérant R410A.
- Cet appareil n'est pas conçu pour être utilisé par des personnes (y compris des enfants) présentant des capacités physiques, sensorielles ou mentales réduites, ou manquant d'expérience et de connaissances, à moins qu'elles ne soient supervisées ou aient reçu des instructions relatives à l'utilisation de l'appareil par une personne responsable de leur sécurité.
- Les enfants doivent être surveillés pour s'assurer qu'ils ne jouent pas avec l'appareil.
- La pression du réfrigérant R410A du système HFC est 1,6 fois supérieure à celle des réfrigérants traditionnels. Si des composants de tuyau non adaptés au réfrigérant R410A sont utilisés et si l'appareil n'est pas correctement installé, les tuyaux peuvent éclater et provoquer des dommages ou des blessures. Des fuites d'eau, des chocs électriques et des incendies peuvent également se produire.
- Lors de l'installation de l'appareil, utiliser un équipement de protection et des outils appropriés pour assurer la sécurité. Le non-respect de cette consigne peut entraîner des blessures.
- L'appareil doit être installé conformément aux instructions pour réduire les risques de dommages liés à des tremblements de terre, des typhons ou des vents violents. Une installation incorrecte peut entraîner la chute de l'appareil et provoquer des dommages ou des blessures.
- L'appareil doit être solidement installé sur une structure pouvant supporter son poids. Si l'appareil est fixé sur une structure instable, il risque de tomber et de provoquer des dommages ou des blessures.
- Si le climatiseur est installé dans une petite pièce, certaines mesures doivent être prises pour éviter que la concentration de réfrigérant ne dépasse le seuil de sécurité en cas de fuite. Consulter un revendeur pour obtenir les mesures adéquates et ainsi éviter de dépasser la concentration autorisée. En cas de fuite de réfrigérant et de dépassement du seuil de concentration, des risques liés au manque d'oxygène dans la pièce peuvent survenir.
- Aérer la pièce en cas de fuite de réfrigérant lors de l'utilisation. Le contact du réfrigérant avec une flamme peut provoquer des émanations de gaz toxiques.
- Toutes les installations électriques doivent être effectuées par un technicien qualifié conformément aux réglementations locales et aux instructions fournies dans ce manuel. Les appareils doivent être alimentés par des lignes électriques adaptées. Utiliser la tension correcte et des coupe-circuits. Des lignes électriques de capacité insuffisante ou des installations électriques incorrectes peuvent provoquer un choc électrique ou un incendie.
- Veiller à relier les cordons d'alimentation et les fils de raccordement des appareils intérieurs et des appareils extérieurs directement aux appareils (sans raccordement intermédiaire). Les raccordements intermédiaires peuvent engendrer des erreurs de communication si de l'eau s'infiltré dans les cordons et les fils et provoquent une isolation insuffisante de la mise à la terre ou un mauvais contact électrique au niveau du point de raccordement intermédiaire.

Une fois l'installation terminée, expliquer les "Consignes de sécurité", l'utilisation et l'entretien de l'appareil au client conformément aux informations du mode d'emploi et effectuer l'essai de fonctionnement en continu pour garantir un fonctionnement normal. Le manuel d'installation et le mode d'emploi doivent être fournis à l'utilisateur qui doit les conserver. Ces manuels doivent également être transmis aux nouveaux utilisateurs.

⊥ : Indique un élément qui doit être mis à la terre.

⚠ Avertissement:

Prendre soin de lire les étiquettes se trouvant sur l'appareil principal.

- Utiliser le cuivre phosphoreux C1220, pour des tuyaux sans soudure en cuivre et en alliage de cuivre, pour raccorder les tuyaux de réfrigérant. Si les tuyaux ne sont pas correctement raccordés, la mise à la terre de l'appareil ne sera pas conforme et des chocs électriques peuvent se produire.
- N'utiliser que les câbles spécifiés pour les raccordements. Les raccordements doivent être réalisés correctement sans tension sur les bornes. Ne jamais effectuer de jonction sur les câbles (sauf en cas d'indications contraires). Le non respect de cette consigne peut entraîner une surchauffe ou un incendie.
- Le couvercle du bloc de sortie de l'appareil extérieur doit être solidement fixé. S'il n'est pas correctement installé et si des poussières et de l'humidité s'infiltrent dans l'appareil, un choc électrique ou un incendie peut se produire.
- Lors de l'installation, du déplacement ou de l'entretien de l'appareil extérieur, n'utilisez que le réfrigérant spécifié (R410A) pour remplir les tuyaux de réfrigérant. Ne pas le mélanger avec un autre réfrigérant et faire le vide d'air dans les tuyaux. Si du réfrigérant est mélangé avec de l'air, cela peut provoquer des pointes de pression dans les tuyaux de réfrigérant et entraîner une explosion et d'autres risques. L'utilisation d'un réfrigérant différent de celui spécifié pour le climatiseur peut entraîner des défaillances mécaniques, des dysfonctionnements du système ou une panne de l'appareil. Dans le pire des cas, cela peut entraîner un obstacle à la mise en sécurité du produit.
- Ne pas purger s'il y a une fuite de gaz. L'arrivée d'air ou d'autres gaz provoque une pression anormalement élevée dans le cycle de réfrigération, ce qui peut provoquer une explosion ou des blessures.
- Utilisez uniquement des accessoires autorisés et demandez à un revendeur ou à un technicien agréé de les installer. Si les accessoires ne sont pas correctement installés, une fuite d'eau, un choc électrique ou un incendie peut se produire.
- Ne pas changer l'appareil. Consulter un revendeur en cas de réparations. Si les modifications ou réparations ne sont pas correctement effectuées, une fuite d'eau, un choc électrique ou un incendie peut se produire.
- L'utilisateur ne doit jamais essayer de réparer ou de déplacer l'appareil. Si l'appareil n'est pas correctement installé, des fuites d'eau, des chocs électriques ou des incendies peuvent se produire. Si le climatiseur doit être réparé ou déplacé, contacter un revendeur ou un technicien agréé.
- Une fois l'installation terminée, vérifier les éventuelles fuites de réfrigérant. Si le réfrigérant fuit dans la pièce et entre en contact avec la flamme d'un chauffage ou d'une cuisinière, des gaz toxiques peuvent se dégager.
- Lors de l'ouverture ou de la fermeture de la vanne sous des températures de congélation, le réfrigérant peut jaillir de l'espace entre la tige de vanne et le corps de vanne et provoquer des blessures.

1. Consignes de sécurité

1.1. Avant l'installation

⚠ Précaution:

- Ne pas utiliser l'appareil dans un environnement inhabituel. Si le climatiseur est installé dans des endroits exposés à la vapeur, à l'huile volatile (notamment l'huile de machine), au gaz sulfurique, à une forte teneur en sel, par exemple, à la mer, ou dans des endroits où l'appareil sera recouvert de neige, les performances peuvent considérablement diminuer et les pièces internes de l'appareil être endommagées.
 - Ne pas installer l'appareil dans des endroits où des gaz de combustion peuvent s'échapper, se dégager ou s'accumuler. L'accumulation de gaz de combustion autour de l'appareil peut provoquer un incendie ou une explosion.
 - L'appareil extérieur produit de la condensation lors du fonctionnement du chauffage. Prévoir un système de drainage autour de l'appareil extérieur au cas où la condensation provoquerait des dommages.
 - Lors de l'installation de l'appareil dans un hôpital ou un centre de communications, se préparer au bruit et aux interférences électroniques. Les inverseurs, les appareils électroménagers, les équipements médicaux haute fréquence et de communications radio peuvent provoquer un dysfonctionnement ou une défaillance du climatiseur. Le climatiseur peut également endommager les équipements médicaux et de communications, perturbant ainsi les soins et réduisant la qualité d'affichage des écrans.
- Suivre les instructions ci-dessous pour éviter que les composants abrasifs contenus dans le papier de verre et les outils de coupe ne pénètrent dans le circuit de réfrigérant, car ces composants peuvent provoquer des défaillances du compresseur et des vannes.
 - Pour ébavurer les tuyaux, utilisez un alésoir ou d'autres outils d'ébavurage, et non du papier de verre.
 - Pour couper les tuyaux, utilisez un coupe-tuyaux et non une meuleuse ou d'autres outils qui utilisent des matériaux abrasifs.
 - Lors de la coupe ou de l'ébavurage des tuyaux, ne pas laisser des copeaux de métal ou d'autres matières étrangères pénétrer dans les tuyaux.
 - Si des copeaux de métal ou d'autres matières étrangères pénètrent dans les tuyaux, les éliminer de l'intérieur des tuyaux.

1.2. Avant l'installation (déplacement)

⚠ Précaution:

- Transporter les appareils avec précaution. L'appareil doit être transporté par deux personnes ou plus, en raison de son poids élevé. Ne pas tirer les rubans d'emballage. Se munir de gants pour ôter l'appareil de son emballage et le déplacer au risque de se blesser les mains sur les ailettes ou d'autres pièces.
 - Veiller à éliminer le matériel d'emballage en toute sécurité. Le matériel d'emballage (clous et autres pièces en métal ou en bois) peut provoquer des blessures.
- La base et les fixations de l'appareil extérieur doivent être vérifiées régulièrement pour éviter qu'elles ne se desserrent, se fissurent ou subissent d'autres dommages. Si ces défauts ne sont pas corrigés, l'appareil peut tomber et provoquer des dommages ou des blessures.
 - Ne pas nettoyer le climatiseur à l'eau au risque de provoquer un choc électrique.
 - Serrer les écrous évasés, conformément aux spécifications, à l'aide d'une clé dynamométrique. Si les écrous sont trop serrés, ils peuvent se casser après un certain temps et provoquer une fuite de réfrigérant.

1.3. Avant l'installation électrique

⚠ Précaution:

- Veiller à installer des coupe-circuits. Dans le cas contraire, un choc électrique peut se produire.
 - Veuillez respecter les réglementations nationales, de l'état ou locales applicables pour prévenir les fuites/chocs électriques potentiels. Ou installez un disjoncteur de fuite à la terre pour la prévention des fuites et des chocs électriques.
 - Pour les lignes électriques, utiliser des câbles standard de capacité suffisante. Dans le cas contraire, un court-circuit, une surchauffe ou un incendie peut se produire.
 - Lors de l'installation des lignes électriques, ne pas mettre les câbles sous tension. Si les connexions sont desserrées, les câbles peuvent se rompre et provoquer une surchauffe ou un incendie.
- Veiller à mettre l'appareil à la terre. Ne pas relier le fil de terre aux conduites de gaz ou d'eau, aux paratonnerres ou aux lignes de terre téléphoniques. Une mise à la terre incorrecte de l'appareil peut provoquer un choc électrique.
 - Utiliser des coupe-circuits (disjoncteur de fuite à la terre, interrupteur d'isolement (fusible +B) et disjoncteur à boîtier moulé) à la capacité spécifiée. Si la capacité du coupe-circuit est supérieure à celle spécifiée, une défaillance ou un incendie peut se produire.

1.4. Avant la marche d'essai

⚠ Précaution:

- Activer l'interrupteur principal au moins 12 heures avant la mise en fonctionnement de l'appareil. L'utilisation de l'appareil juste après sa mise sous tension peut endommager sérieusement les pièces internes. Laisser l'interrupteur activé pendant la période d'utilisation.
 - Avant d'utiliser l'appareil, vérifier que tous les panneaux, toutes les protections et les autres pièces de sécurité sont correctement installés. Les pièces tournantes, chaudes ou à haute tension peuvent provoquer des blessures.
- Ne pas toucher les interrupteurs les mains humides au risque de provoquer un choc électrique.
 - Ne pas toucher les tuyaux de réfrigérant les mains nues lors de l'utilisation. Les tuyaux de réfrigérant sont chauds ou froids en fonction de l'état du réfrigérant qu'ils contiennent. Toucher les tuyaux peut provoquer des brûlures ou des gelures.
 - Après avoir arrêté le fonctionnement, attendez au moins 10 minutes avant de mettre l'appareil hors tension. Dans le cas contraire, une fuite d'eau ou une défaillance peut se produire.

1. Consignes de sécurité

1.5. Utilisation de climatiseurs utilisant le réfrigérant R410A

⚠ Précaution:

- Utiliser le cuivre phosphoreux C1220, pour des tuyaux sans soudure en cuivre et en alliage de cuivre, pour raccorder les tuyaux de réfrigérant. Vérifier que l'intérieur des tuyaux est propre et dépourvu de tout agent nocif tel que des composés sulfuriques, des oxydants, des débris ou des saletés. Utiliser des tuyaux d'épaisseur spécifiée. (Voir point 4.1.). Respecter les instructions suivantes en cas de réutilisation de tuyaux de réfrigérant R22 existants.
 - Remplacer les écrous évasés existants et évaser de nouveau les sections évasées.
 - Ne pas utiliser de tuyaux fins. (Voir point 4.1.)
- Stocker à l'intérieur les tuyaux à utiliser pendant l'installation et couvrir les deux extrémités jusqu'au processus de brasage. (Laisser les joints de coude, etc. dans leur emballage.) L'infiltration de poussières, de débris ou d'humidité dans les tuyaux de réfrigérant peut affecter la qualité de l'huile ou endommager le compresseur.
- Appliquer une petite quantité d'huile ester, éther ou alkylbenzène comme huile réfrigérante sur les sections évasées. Le mélange d'huile minérale et d'huile réfrigérante peut affecter la qualité de l'huile.

- Ne pas utiliser un réfrigérant autre que le réfrigérant R410A. Si c'est le cas, le chlore peut affecter la qualité de l'huile.
- Utiliser les outils suivants spécialement conçus pour une utilisation avec le réfrigérant R410A. Les outils suivants sont nécessaires pour utiliser le réfrigérant R410A. En cas de questions, contacter le revendeur le plus proche.

Outils (pour R410A)	
Collecteur jauge	Outil d'évasement
Tuyau de charge	Jauge de réglage de la taille
Détecteur de fuite de gaz	Adaptateur pour pompe à vide
Clé dynamométrique	Echelle électronique de charge de réfrigérant

- Veiller à utiliser les outils adaptés. L'infiltration de poussières, de débris ou d'humidité dans les tuyaux de réfrigérant peut affecter la qualité de l'huile réfrigérante.
- Ne pas utiliser un cylindre de charge. L'utilisation d'un cylindre de charge peut modifier la composition du réfrigérant et réduire son efficacité.

1.6. Accessoires de l'appareil extérieur (Fig. 1-1)

Le tube de raccordement est inclus avec l'appareil extérieur. Voir le point 4.5.2 et l'utiliser avec la tuyauterie sur site.

	Diamètre des tuyaux raccordés mm (po)	Forme	Connecter à	Méthode de raccor- dement	Qté
1	ø9,52 (3/8) → ø9,52 (3/8)	droite	Conduit de liquide	brasage	1 (modèle SM72/96 uniquement)
2	ø22,2 (7/8) → ø22,2 (7/8)	droite	Conduit de gaz	brasage	1 (modèle SM72/96 uniquement)
3	ø9,52 (3/8) → ø12,7 (1/2)	droite	Conduit de liquide	brasage	1 (modèle SM120 uniquement)
4	ø22,2 (7/8) → ø28,58 (1-1/8)	droite	Conduit de gaz	brasage	1 (modèle SM120 uniquement)
5	ø28,58 (1-1/8) → ø28,58 (1-1/8)	forme en L	Conduit de gaz	brasage	1 (modèle SM120 uniquement)

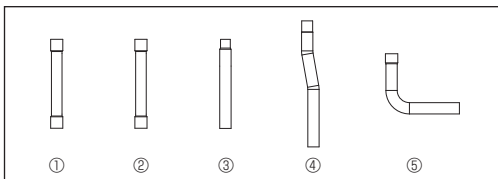

Fig. 1-1

2. Emplacement d'installation

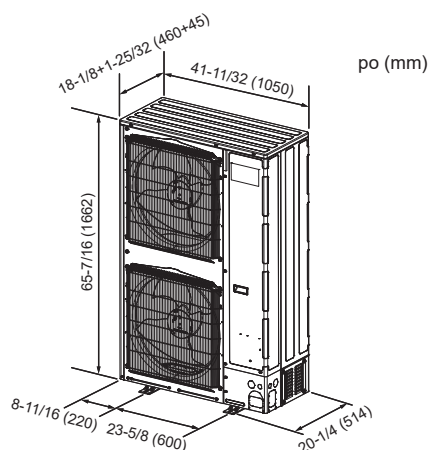

Fig. 2-1

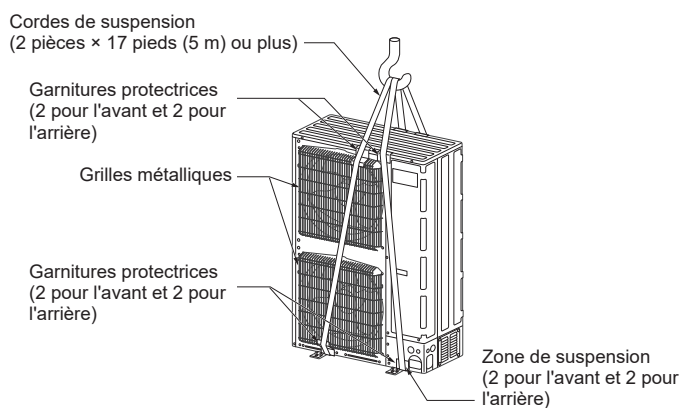

Fig. 2-2

2.1. Tuyaux de réfrigérant

Voir le point 4.2. Longueur de tuyau et différence de hauteur.

2.2. Sélection de l'emplacement d'installation de l'appareil extérieur

- Éviter les endroits exposés au rayonnement solaire direct ou à d'autres sources de chaleur.
- Sélectionner un endroit où le bruit de l'appareil n'incommodera pas le voisinage.
- Sélectionner un endroit permettant un accès facile des câbles et tuyaux à la source d'alimentation et à l'appareil intérieur.
- Éviter les endroits exposés à des risques de fuite, d'échappement ou d'accumulation de gaz.
- Ne pas oublier que des gouttes d'eau peuvent couler de l'appareil lors de son utilisation.
- Sélectionner un endroit de niveau pouvant supporter le poids et les vibrations de l'appareil.
- Éviter les endroits où l'appareil peut être recouvert de neige. Dans les zones où les chutes de neige importantes sont prévisibles, certaines précautions (par ex., relever l'emplacement d'installation ou installer une hotte sur l'arrivée d'air) doivent être prises pour éviter que la neige ne bloque l'arrivée d'air ou ne tombe directement dessus. La circulation de l'air risque de diminuer et d'entraîner un dysfonctionnement.
- Éviter les endroits exposés à l'huile, à la vapeur ou au gaz sulfurique.
- Transporter l'appareil à l'aide d'une corde ou d'un chariot, etc. Le transport de l'appareil par les poignées du panneau de service peut provoquer des blessures. Transporter l'appareil par le bas peut provoquer des pincements aux mains ou aux doigts.

2.3. Dimensions extérieures (Appareil extérieur) (Fig. 2-1)

2.4. Transport de l'appareil

- Transporter l'appareil à l'aide d'une corde ou d'un chariot, etc. Le transport de l'appareil par les poignées du panneau de service peut provoquer des blessures.

2.4.1. Suspension de l'appareil (Fig. 2-2)

- Ne pas soumettre l'appareil à des chocs ou des impacts.
- Lorsque l'appareil doit être livré en suspension, utiliser deux sangles d'une longueur de 17 pieds (5 m) minimum chacune.
- Placer des garnitures protectrices (cartons, etc.) sur les parties qui sont en contact direct avec les sangles, comme les coins de l'appareil, etc., pour éviter de les rayer.

⚠ Avertissement:

- **Lors de la livraison de l'appareil, veiller à le suspendre par les endroits prévus à cet effet. En outre, veiller à le sécuriser pour qu'il ne glisse pas d'un côté à l'autre, et le soutenir en quatre points.**
- **S'il est porté ou suspendu avec un support en trois points seulement, l'appareil sera instable et risquerait de basculer ou de tomber, ce qui entraînerait des blessures.**

2. Emplacement d'installation

2.5. Contraintes concernant l'installation d'un appareil intérieur

Les contraintes suivantes s'appliquent aux appareils intérieurs qui peuvent être raccordés à cet appareil extérieur.

- Les appareils intérieurs ayant pour numéro de modèle 04-96 peuvent être raccordés.
- En cas d'utilisation de boîtier de dérivation, les appareils intérieurs des modèles 06-36 peuvent être raccordés.
- Reportez-vous au tableau 1 ci-dessous pour connaître les combinaisons possibles d'unités internes.

Vérification

La puissance nominale doit être déterminée à l'aide du tableau ci-dessous. Le nombre d'unités est limité, comme indiqué au tableau 2 ci-dessous. Au cours de la prochaine étape, veillez à ce que la puissance nominale totale sélectionnée varie entre 50% - 130% de la puissance de l'appareil extérieur.

- MXZ-SM72 36 – 93 kBtu/h
- MXZ-SM96 48 – 124 kBtu/h
- MXZ-SM120 60 – 156 kBtu/h

Tableau 1-1 : Appareils intérieurs City Multi (série P-FY)

Type d'appareil intérieur	P04	P05	P06	P08	P12	P15	P18	P24	P30	P36	P48	P54	P72	P96
Capacité nominale (refroidissement) (kBtu/h)	4	5	6	8	12	15	18	24	30	36	48	54	72	96

Tableau 1-2 : Série M, série P, série S

N° de modèle	06	09	12	15	18	24	30	36
Capacité nominale (refroidissement) (kBtu/h)	6	9	12	15	18	24	30	36

Dans les combinaisons dans lesquelles la capacité totale des appareils intérieurs est supérieure à la capacité de l'appareil extérieur, la capacité de refroidissement de chaque appareil intérieur sera réduite en dessous de sa capacité de refroidissement nominale. Par conséquent, combiner des appareils intérieurs à un appareil extérieur sans dépasser la capacité de ce dernier, si possible.

Tableau 2 : Nombre d'appareils intérieurs pouvant être raccordés

- Appareils intérieurs City Multi

SM72	1-23
SM96	1-30
SM120	1-30

- Système de boîtier de dérivation (appareils intérieurs Série M, S, P via boîtier de dérivation)

SM72	2*1 – 12 (6) appareils *2 *3 *4
SM96	2 – 12 (8) appareils *2 *3 *4
SM120	2 – 12 (10) appareils *2 *3 *4

Tableau 3 : Nombre de boîtiers de dérivation pouvant être raccordés (En cas de système de boîtier de dérivation)

Modèle	Boîtier de dérivation
MXZ-SM72/96/120	1-3

*1 Un seul appareil peut être raccordé à l'appareil série SVZ.

*2 Le nombre entre parenthèses est le nombre maximum d'appareils qui peuvent être raccordés lorsque 1 ou plusieurs appareils PLA-A-EA sont raccordés.

*3 En cas de raccordement d'un appareil de la série PEAD-A24/30/36AA ou SVZ, la capacité totale maximale des appareils pouvant être raccordés à chaque boîtier de dérivation est de 60 kBTu/h.

*4 En cas de raccordement d'un ou de plusieurs appareils de la série SVZ, définissez des contraintes supplémentaires de la manière suivante.

Pour des raccordements différents de ceux spécifiés ci-dessous, consultez votre revendeur.

Nombre d'appareils raccordés de la série SVZ	Contraintes (pour chaque boîtier de dérivation raccordé)
2	Il n'est pas possible de raccorder d'autres appareils intérieurs que les appareils de la série SVZ.
1	Seul 1 appareil PEAD peut être inclus dans le raccordement.

Pour des raccordements autres que ceux spécifiés dans 1 et 2, y compris les raccordements avec des appareils de la série SVZ, consultez un revendeur.

2. Emplacement d'installation

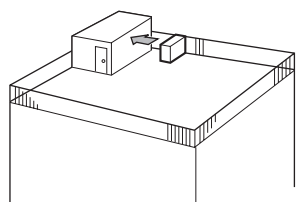

Fig. 2-3

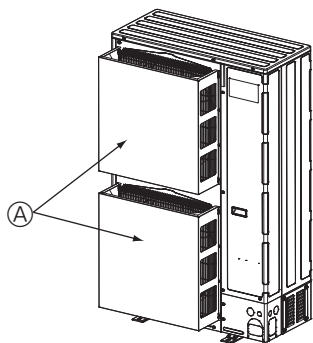

Fig. 2-4

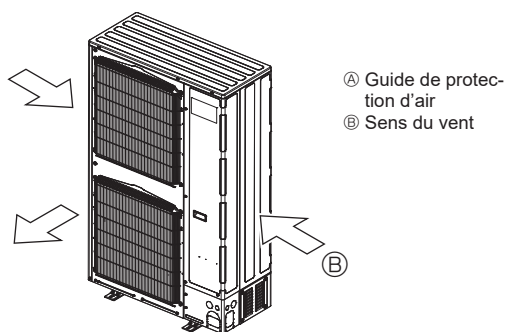

Fig. 2-5

2.6. Ventilation et espace de service

Remarque :

Les dimensions figurant à côté des flèches ci-dessus sont nécessaires pour garantir les performances du climatiseur. Installez l'appareil dans un espace le plus large possible pour faciliter les entretiens ou les réparations ultérieurs.

2.6.1. Installation à un endroit exposé au vent

Lors de l'installation de l'appareil extérieur sur un toit ou à d'autres endroits non protégés du vent, diriger la sortie d'air de l'appareil vers le côté qui n'est pas directement exposé aux vents forts. Le vent soufflant dans la sortie d'air peut empêcher l'air de circuler normalement et provoquer un dysfonctionnement.

Voici trois exemples de précautions à prendre.

- ① Positionner la sortie d'air vers le mur le plus proche et à environ 19-11/16 pouce (500 mm) de celui-ci. (Fig. 2-3)
- ② Installez un guide de protection d'air si l'appareil est installé à un endroit où des vents violents, en cas de typhon par exemple, risquent de souffler directement dans la sortie d'air. (Fig. 2-4)
- ③ Placer l'appareil de sorte que la sortie d'air souffle dans la direction perpendiculaire à celle des vents saisonniers, si celle-ci est connue. (Fig. 2-5)

2. Emplacement d'installation

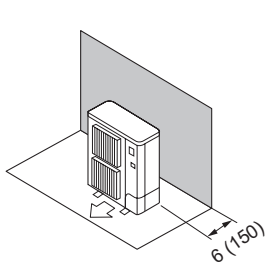

Fig. 2-6

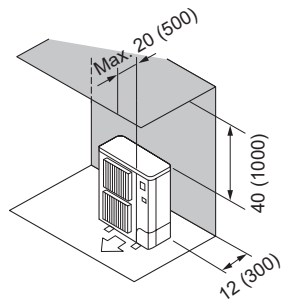

Fig. 2-7

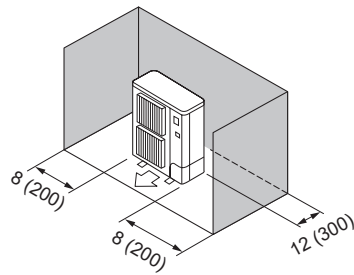

Fig. 2-8

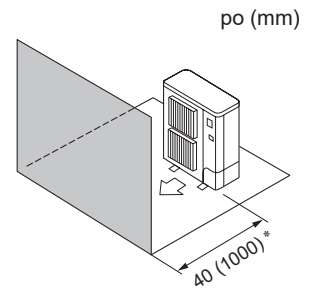

Fig. 2-9

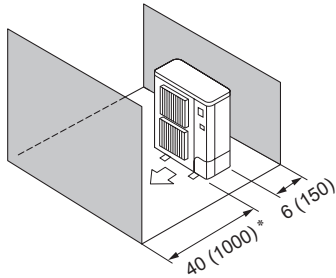

Fig. 2-10

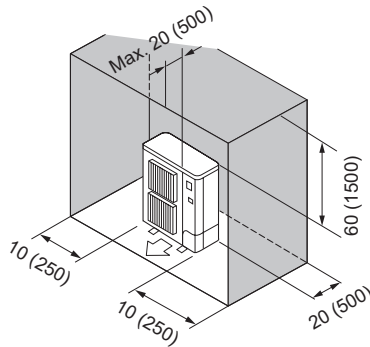

Fig. 2-11

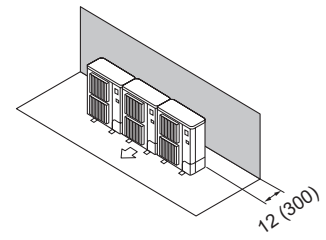

Fig. 2-12

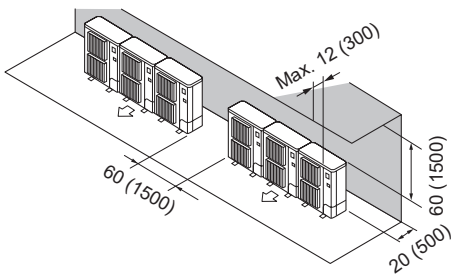

Fig. 2-13

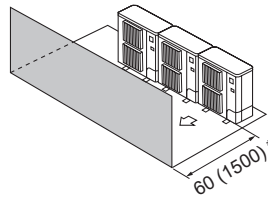

Fig. 2-14

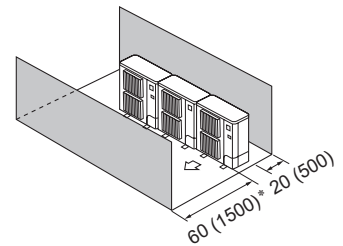

Fig. 2-15

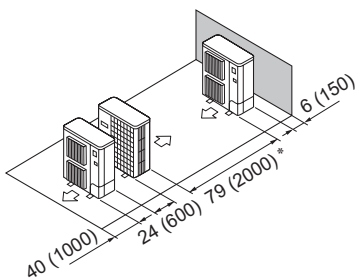

Fig. 2-16

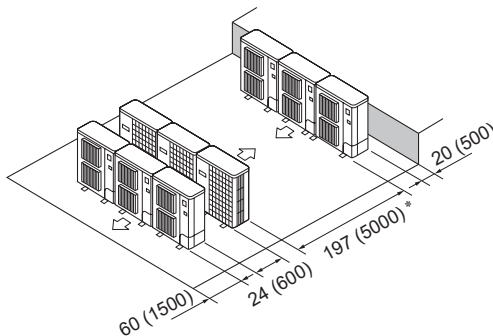

Fig. 2-17

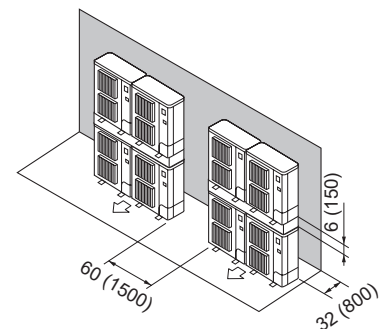

Fig. 2-18

2.6.2. Lors de l'installation d'un seul appareil extérieur

Les dimensions minimales sont les suivantes, à l'exception des valeurs Max., indiquant les dimensions maximales.

Se reporter aux figures pour chaque cas.

- ① Obstacles à l'arrière (Fig. 2-6)
- ② Obstacles à l'arrière et au-dessus (Fig. 2-7)
- ③ Obstacles à l'arrière et sur les côtés (Fig. 2-8)
- ④ Obstacles à l'avant (Fig. 2-9)
- * Lors de l'utilisation des guidages de sortie d'air en option, le jeu est de 20" (500 mm) minimum.
- ⑤ Obstacles à l'avant et à l'arrière (Fig. 2-10)
- * Lors de l'utilisation des guidages de sortie d'air en option, le jeu est de 20" (500 mm) minimum.
- ⑥ Obstacles à l'arrière, sur les côtés et au-dessus (Fig. 2-11)
- Ne pas utiliser les guidages de sortie d'air en option pour un débit d'air vers le haut.

2.6.3. Lors de l'installation de plusieurs appareils extérieurs

Espacer les appareils de 1" (25 mm) minimum.

- ① Obstacles à l'arrière (Fig. 2-12)
- ② Obstacles à l'arrière et au-dessus (Fig. 2-13)
 - Ne pas installer côte à côte plus de trois appareils. Espacer également les appareils, comme illustré.
 - Ne pas utiliser les guidages de sortie d'air en option pour un débit d'air vers le haut.
- ③ Obstacles à l'avant (Fig. 2-14)
 - * Lors de l'utilisation des guidages de sortie d'air en option, le jeu est de 40" (1000 mm) minimum.
- ④ Obstacles à l'avant et à l'arrière (Fig. 2-15)
 - * Lors de l'utilisation des guidages de sortie d'air en option, le jeu est de 40" (1000 mm) minimum.
- ⑤ Disposition pour un seul appareil parallèle (Fig. 2-16)
 - * Lors de l'utilisation des guidages de sortie d'air en option installé pour un débit d'air vers le haut, le jeu est de 40" (1000 mm) minimum.
- ⑥ Disposition pour plusieurs appareils parallèles (Fig. 2-17)
 - * Lors de l'utilisation des guidages de sortie d'air en option installé pour un débit d'air vers le haut, le jeu est de 60" (1500 mm) minimum.
- ⑦ Disposition pour appareils empilés (Fig. 2-18)
 - Il est possible d'empiler jusqu'à deux appareils.
 - Ne pas installer côte à côte plus de deux appareils empilés. Espacer également les appareils, comme illustré.

3. Installation de l'appareil extérieur

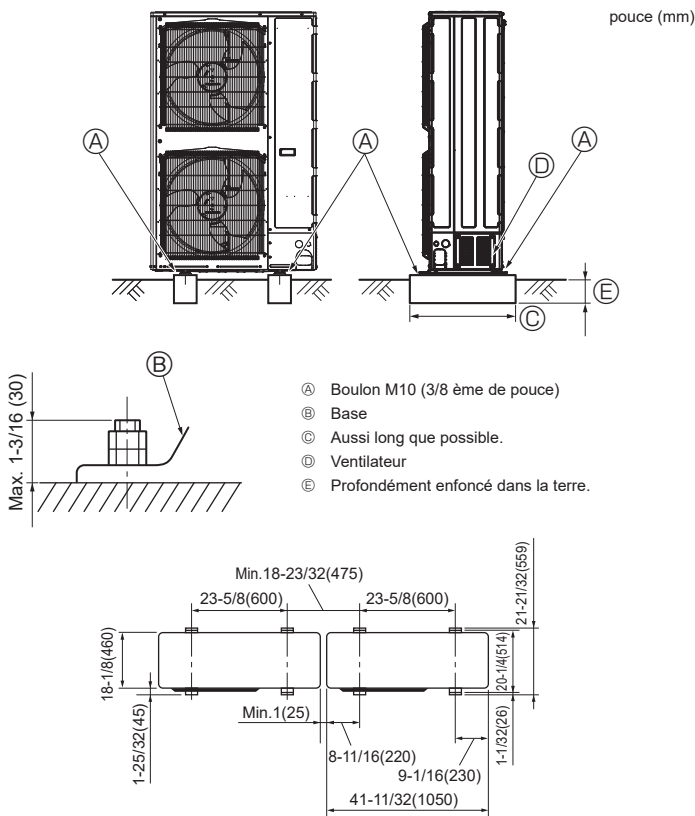

Fig. 3-1

pouce (mm)

- Bien installer l'appareil sur une surface solide et de niveau, de façon à éviter tout bruit de crécelle pendant le fonctionnement. (Fig. 3-1)

<Spécifications de la fondation>

Boulon de fondation	M10 (3/8 ème de pouce)
Épaisseur de béton	120 mm (4-23/32 ème de pouce)
Longueur des boulons	70 mm (2-3/4 ème de pouce)
Résistance au poids	320 kg (705 lbs)

- S'assurer que la longueur des boulons de fondation ne dépasse pas 30 mm (1-3/16") par rapport à la surface inférieure de la base.
- Fixer fermement la base de l'appareil avec quatre boulons de fondation M10 placés à des endroits suffisamment robustes.

Installation de l'appareil extérieur

- Ne pas bloquer le ventilateur. Si le ventilateur est bloqué, l'appareil sera ralenti et risque d'être endommagé.
- Pour installer l'appareil, utiliser, si nécessaire et en plus de la base de l'appareil, les orifices d'installation situés à l'arrière pour fixer les câbles, etc. Utiliser des vis autotaraudeuses (ø5 x 15 mm, ø13/16" x 19/32" maximum) et installer l'appareil sur site.

⚠ Avertissement:

- L'appareil doit être solidement installé sur une structure pouvant supporter son poids. Si l'appareil est fixé sur une structure instable, il risque de tomber et de provoquer des dommages ou des blessures.
- L'appareil doit être installé conformément aux instructions pour réduire les risques de dommages liés à des tremblements de terre, des typhons ou des vents violents. Une installation incorrecte peut entraîner la chute de l'appareil et provoquer des dommages ou des blessures.

⚠ Précaution:

- Installez l'appareil sur une surface solide pour éviter des bruits ou des vibrations d'opération excessives.

4. Installation de la tuyauterie du réfrigérant

4.1. Consignes pour appareils utilisant le réfrigérant R410A

- Se reporter à la section 1.5. pour les précautions non reprises ci-dessous concernant l'utilisation de climatiseurs avec le réfrigérant R410A.
- Appliquer une petite quantité d'huile ester, éther ou alkylbenzène comme huile réfrigérante sur les sections évasées.
- Utiliser le cuivre phosphoreux C1220, pour des tuyaux sans soudure en cuivre et en alliage de cuivre, pour raccorder les tuyaux de réfrigérant. Utiliser les tuyaux de réfrigérant dont l'épaisseur est spécifiée dans le tableau ci-dessous. Vérifier que l'intérieur des tuyaux est propre et dépourvu de tout agent nocif tel que des composés sulfuriques, des oxydants, des débris ou des saletés.

⚠ Avertissement:

Lors de l'installation, du déplacement ou de l'entretien de l'appareil extérieur, n'utilisez que le réfrigérant spécifié (R410A) pour remplir les tuyaux de réfrigérant. Ne pas le mélanger avec un autre réfrigérant et faire le vide d'air dans les tuyaux.

Si du réfrigérant est mélangé avec de l'air, cela peut provoquer des pointes de pression dans les tuyaux de réfrigérant et entraîner une explosion et d'autres risques. L'utilisation d'un réfrigérant différent de celui spécifié pour le climatiseur peut entraîner des défaillances mécaniques, des dysfonctionnements du système ou une panne de l'appareil. Dans le pire des cas, cela peut entraîner un obstacle à la mise en sécurité du produit.

ø6,35 mm (1/4 po), ø9,52 mm (3/8 po), ø12,7 mm (1/2 po)	Épaisseur 0,8 mm (0,032 po)
ø15,88 mm (5/8 po), ø19,05 mm (3/4 po), ø22,2 mm (7/8 po), ø28,58 mm (1-1/8 po)	Épaisseur 1,0 mm (0,039 po)

- Ne pas utiliser de tuyaux plus fins que ceux spécifiés ci-dessus.
- Les épaisseurs du tableau ci-dessus sont basées sur les normes japonaises. Utilisez des tuyaux présentant une pression de fonctionnement maximale de 4,15 MPa [601 psig] ou plus selon les normes locales.

⚠ Précaution:

Suivre les instructions ci-dessous pour éviter que les composants abrasifs contenus dans le papier de verre et les outils de coupe ne pénètrent dans le circuit de réfrigérant, car ces composants peuvent provoquer des défaillances du compresseur et des vannes.

- Pour ébavurer les tuyaux, utilisez un alésoir ou d'autres outils d'ébavurage, et non du papier de verre.
- Pour couper les tuyaux, utilisez un coupe-tuyaux et non une meuleuse ou d'autres outils qui utilisent des matériaux abrasifs.
- Lors de la coupe ou de l'ébavurage des tuyaux, ne pas laisser des copeaux de métal ou d'autres matières étrangères pénétrer dans les tuyaux.
- Si des copeaux de métal ou d'autres matières étrangères pénètrent dans les tuyaux, les éliminer de l'intérieur des tuyaux.

4. Installation de la tuyauterie du réfrigérant

4.2. Longueur de tuyau et différence de hauteur

4.2.1. Raccordement sans boîtier de dérivation (Fig. 4-1)

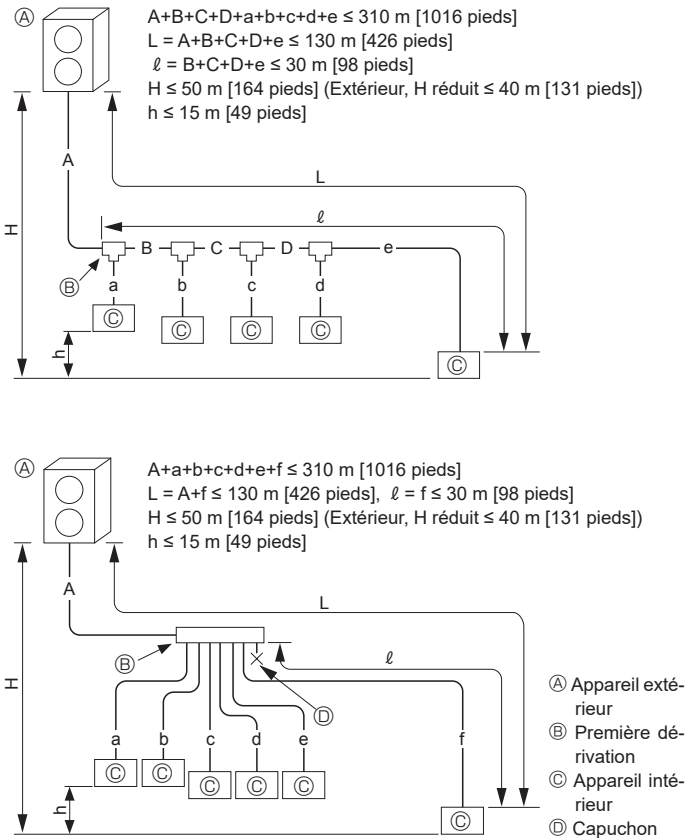

Fig. 4-1

⚠ Précaution:

Respectez toujours la limite relative à la quantité totale de réfrigérant. Tout dépassement de cette limite lors du chargement provoquera un dysfonctionnement. Reportez-vous au point 4.7 pour le calcul de la quantité de réfrigérant.

Formule de conversion

1/4 F	ø6,35 (1/4)
3/8 F	ø9,52 (3/8)
1/2 F	ø12,7 (1/2)
5/8 F	ø15,88 (5/8)
3/4 F	ø19,05 (3/4)
7/8 F	ø22,2 (7/8)
1-1/8 F	ø28,58 (1-1/8)

A		mm [po]	
Modèle	Conduit de liquide	Conduit de gaz	
MXZ-SM72	Tous	ø9,52 [3/8]*	ø22,2 [7/8]
MXZ-SM96	L ≤ 90 m [295 pieds]	ø9,52 [3/8]*	ø22,2 [7/8]
	L > 90 m [295 pieds]	ø12,7 [1/2]	
MXZ-SM120	Tous	ø12,7 [1/2]	ø28,58 [1-1/8]

B, C, D

Capacité d'aval totale des appareils intérieurs	Modèle	Conduit de liquide		Conduit de gaz
- 54 kBtu/h	MXZ-SM72	Tous	ø9,52 [3/8]	ø15,88 [5/8]
	MXZ-SM96	L ≤ 90 m [295 pieds]	ø9,52 [3/8]	
		L > 90 m [295 pieds]	ø12,7 [1/2]	
MXZ-SM120	Tous	ø12,7 [1/2]		
54 - 76 kBtu/h	MXZ-SM72	Tous	ø9,52 [3/8]*	ø19,05 [3/4]
	MXZ-SM96	L ≤ 90 m [295 pieds]	ø9,52 [3/8]*	
		L > 90 m [295 pieds]	ø12,7 [1/2]	
MXZ-SM120	Tous	ø12,7 [1/2]		
76 - 124 kBtu/h	MXZ-SM72	Tous	ø9,52 [3/8]*	ø22,2 [7/8]
	MXZ-SM96	L ≤ 90 m [295 pieds]	ø9,52 [3/8]*	
		L > 90 m [295 pieds]	ø12,7 [1/2]	
MXZ-SM120	Tous	ø12,7 [1/2]		
124 kBtu/h -	MXZ-SM120	Tous	ø12,7 [1/2]	ø28,58 [1-1/8]

L : Longueur de tuyau la plus éloignée, de l'appareil extérieur à un appareil intérieur.

* ø12,7 [1/2] lors du raccordement de l'appareil intérieur pour PEFY-P72 ou P96.

a, b, c, d, e, f

mm [po]		
Numéro de modèle	Conduit de liquide	Conduit de gaz
04, 05, 06, 08, 12, 15, 18	ø6,35 [1/4]	ø12,7 [1/2]
24, 27, 30, 36, 48, 54	ø9,52 [3/8]	ø15,88 [5/8]
72	ø9,52 [3/8]	ø19,05 [3/4]
96	ø9,52 [3/8]	ø22,2 [7/8]

Modèle du kit de dérivation

CMY-Y62-G-E

4-Socle de dérivation	8-Socle de dérivation
CMY-Y64-G-E	CMY-Y68-G-E

Lors du raccordement du kit de dérivation et du collecteur à des tuyaux de ø28,58 [1-1/8], le PAC-SL03RJ-E est également requis.

Préparation du tuyau

① Le tableau ci-dessous présente les spécifications des tuyaux disponibles dans le commerce.

Diamètre extérieur	Epaisseur de l'isolation		Matériau d'isolation
mm (po)	mm (po)		
6,35 (1/4)	8 (5/16)		Plastique expansé résistant à la chaleur ayant une gravité spécifique de 0,045.
9,52 (3/8)	8 (5/16)		
12,7 (1/2)	8 (5/16)		
15,88 (5/8)	8 (5/16)		
19,05 (3/4)	8 (5/16)		
22,2 (7/8)	8 (5/16)		
28,58 (1-1/8)	8 (5/16)		

② Vérifier que les 2 tuyaux de réfrigérant sont isolés pour empêcher la formation de condensation.

③ Le rayon de pliage du tuyau de réfrigérant doit être de 4 pouce (100 mm) minimum.

⚠ Précaution:

Veiller à utiliser l'isolation de l'épaisseur indiquée. Une isolation trop épaisse pourrait être à l'origine d'une installation incorrecte de l'appareil intérieur alors qu'une isolation trop fine pourrait provoquer des fuites.

⚠ Avertissement:

Pendant l'opération d'aspiration du réfrigérant, arrêtez le compresseur avant de débrancher les tuyaux de réfrigérant. Le compresseur risque d'éclater et de provoquer des blessures si une substance étrangère, comme de l'air, pénètre dans le système.

4. Installation de la tuyauterie du réfrigérant

4.2.2. Raccordement avec boîtier de dérivation (Fig. 4-2)

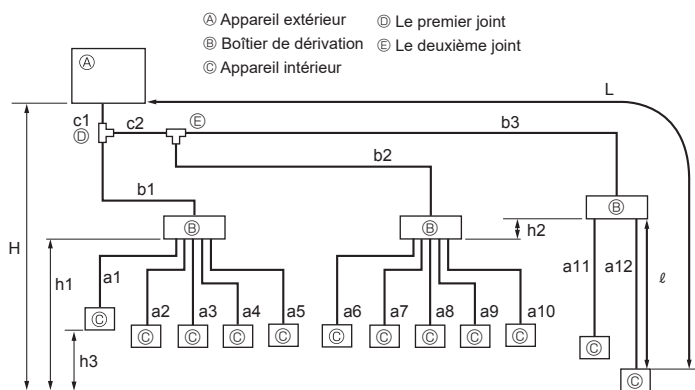

Fig. 4-2

Longueur admise (un sens)	Longueur de tuyau totale	$c1 + c2 + b1 + b2 + b3 + a1 + a2 + a3 + a4 + a5 + a6 + a7 + a8 + a9 + a10 + a11 + a12 \leq 240 \text{ m [787 pieds]}$
	Longueur de tuyau maximum (L) *1	$c1 + c2 + b3 + a12 \leq 80 \text{ m [262 pieds]}$
	Longueur de tuyau entre l'appareil extérieur et les boîtiers de dérivation	$c1 + c2 + b1 + b2 + b3 \leq 95 \text{ m [311 pieds]}$
	Boîtier de dérivation le plus éloigné du premier joint	$c2 + b3 \leq 30 \text{ m [98 pieds]}$
	Longueur de tuyau maximum après le boîtier de dérivation (ℓ)	$a12 \leq 25 \text{ m [82 pieds]}$
	Longueur de tuyau totale entre les boîtiers de dérivation et les appareils intérieurs	$a1 + a2 + a3 + a4 + a5 + a6 + a7 + a8 + a9 + a10 + a11 + a12 \leq 145 \text{ m [475 pieds]}$
Différence de hauteur admise (un sens)	Dans la section intérieure/extérieure (H) *2	$H \leq 50 \text{ m [164 pieds]}$ (Si l'appareil extérieur est placé plus haut que l'appareil intérieur) $H \leq 40 \text{ m [131 pieds]}$ (Si l'appareil extérieur est placé plus bas que l'appareil intérieur)
	Dans la section boîtier de dérivation/appareil intérieur	$h1 + h2 \leq 15 \text{ m [49 pieds]}$
	Dans chaque appareil de dérivation ($h2$)	$h2 \leq 15 \text{ m [49 pieds]}$
	Dans chaque appareil intérieur ($h3$)	$h3 \leq 12 \text{ m [39 pieds]}$
Nombre de coudes	$ c1 + b1 + a1 , c1 + b1 + a2 , c1 + b1 + a3 , c1 + b1 + a4 , c1 + b1 + a5 , c1 + c2 + b2 + a6 , c1 + c2 + b2 + a7 , c1 + c2 + b2 + a8 , c1 + c2 + b2 + a9 , c1 + c2 + b2 + a10 , c1 + c2 + b3 + a11 , c1 + c2 + b3 + a12 \leq 23$	

*1 Le tableau des spécifications de tuyauterie n'indique pas de longueur de ligne minimum. Cependant, les appareils intérieurs dont la longueur de tuyauterie connectée est inférieure à 16 pieds (5 m) pourraient produire un bruit intermittent pendant le fonctionnement normal du système dans des environnements très calmes. Tenez compte de cette information importante lors de l'installation et du positionnement de l'appareil intérieur dans l'espace climatisé.

*2 Placer le boîtier de dérivation à une hauteur comprise entre celle de l'appareil extérieur et des appareils intérieurs.

⚠ Précaution:

Respectez toujours la limite relative à la quantité totale de réfrigérant. Tout dépassement de cette limite lors du chargement provoquera un dysfonctionnement. Reportez-vous au point 4.7 pour le calcul de la quantité de réfrigérant.

4. Installation de la tuyauterie du réfrigérant

■ En cas d'utilisation d'1 boîtier de dérivation

Raccordement évasé utilisé. (Pas de brasage)

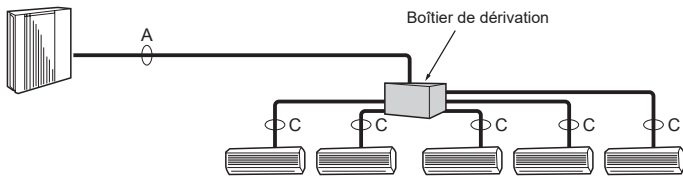

■ En cas d'utilisation de 2 boîtiers de dérivation

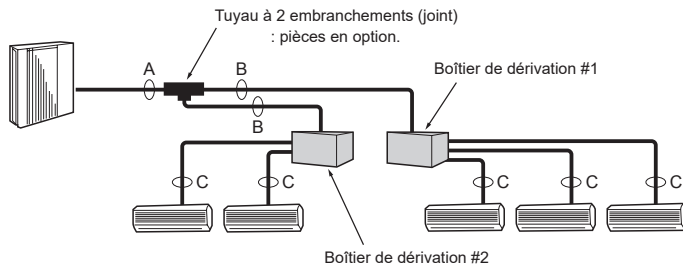

■ En cas d'utilisation de 3 boîtiers de dérivation

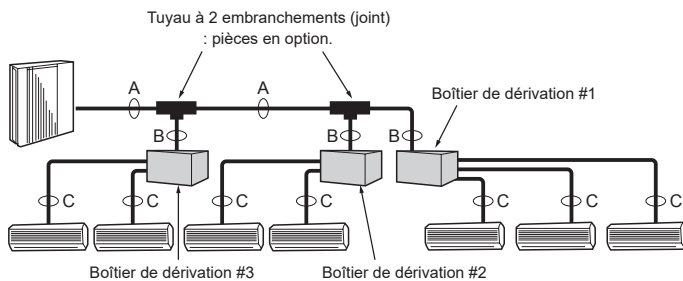

Fig. 4-3

	Vers l'appareil intérieur					Vers l'appareil extérieur
	A	B	C	D	E	
Conduit de liquide	ø6,35 (1/4)	ø6,35 (1/4)	ø6,35 (1/4)	ø6,35 (1/4)	ø6,35 (1/4)	ø9,52 (3/8)
Conduit de gaz	ø9,52 (3/8)	ø9,52 (3/8)	ø9,52 (3/8)	ø9,52 (3/8)	ø12,7 (1/2)	ø15,88 (5/8)

* Type à 3 embranchements : uniquement A, B, C

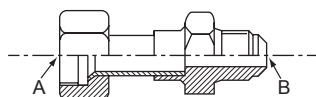

Fig. 4-4

Formule de conversion

1/4 F	ø6,35 (1/4)
3/8 F	ø9,52 (3/8)
1/2 F	ø12,7 (1/2)
5/8 F	ø15,88 (5/8)
3/4 F	ø19,05 (3/4)
7/8 F	ø22,2 (7/8)
1-1/8 F	ø28,58 (1-1/8)



Fig. 4-5

Tuyau à 2 embranchements (Joint) : Pièces disponibles en option (en fonction de la méthode de raccordement choisie, il est possible de choisir votre préférée).

Nom de modèle	Méthode de raccordement
MSDD-50AR-E	évasement
MSDD-50BR-E	brasage
CMY-Y62-GA-E	brasage

■ Procédure d'installation (tuyau à 2 embranchements (Joint))

Veillez consulter les Manuels d'Installation des MSDD-50AR-E, MSDD-50BR-E et CMY-Y62-GA-E.

Sélection de la taille du tuyau (Fig. 4-3)

A mm [po]

Modèle	Conduit de liquide	Conduit de gaz
MXZ-SM72	ø9,52 [3/8]	ø22,2 [7/8]
MXZ-SM96	ø9,52 [3/8]	ø22,2 [7/8]
MXZ-SM120	ø12,7 [1/2]	ø28,58 [1-1/8]

B

Capacité d'aval totale des appareils intérieurs	Modèle	Conduit de liquide	Conduit de gaz
- 54 kBTU/h	MXZ-SM72	ø9,52 [3/8]	ø15,88 [5/8]
	MXZ-SM96	ø9,52 [3/8]	
	MXZ-SM120	ø12,7 [1/2]	
54 - 76 kBTU/h	MXZ-SM72	ø9,52 [3/8]	ø19,05 [3/4]
	MXZ-SM96	ø9,52 [3/8]	
	MXZ-SM120	ø12,7 [1/2]	
76 kBTU/h -	MXZ-SM72	ø9,52 [3/8]	ø22,2 [7/8]
	MXZ-SM96	ø9,52 [3/8]	
	MXZ-SM120	ø12,7 [1/2]	

C

La taille des raccordements de tuyau diffère selon le type et la capacité des appareils intérieurs. Adapter la taille du raccordement du tuyau du boîtier de dérivation à l'appareil intérieur.

Si la taille du raccordement du tuyau du boîtier de dérivation diffère de celle du raccordement du tuyau de l'appareil intérieur, utiliser des joints de diamètre différent (déformés), disponibles en option, au niveau du boîtier de dérivation.

(Raccorder le joint déformé directement au niveau du boîtier de dérivation.)

■ Taille du tuyau (Boîtier de dérivation/Appareil intérieur) *Cas des appareils intérieurs de la série M ou S

Type d'appareil intérieur	(Btu/h)	06	09	12	15	18	24	30	36
Taille du tuyau (mm (po))	Liquide	ø6,35 (1/4)	ø6,35 (1/4)	ø6,35 (1/4)	ø6,35 (1/4)	ø6,35 (1/4)	ø9,52 (3/8)	ø9,52 (3/8)	ø9,52 (3/8)
	Gaz	ø9,52 (3/8)	ø9,52 (3/8)	ø9,52 (3/8)	ø12,7 (1/2)	ø12,7 (1/2)	ø15,88 (5/8)	ø15,88 (5/8)	ø15,88 (5/8)

■ Taille du tuyau (Boîtier de dérivation/Appareil intérieur) *Cas de l'appareil intérieur de la série P

Type d'appareil intérieur	(Btu/h)	09	12	15	18	24	30	36
Taille du tuyau (mm (po))	Liquide	ø6,35 (1/4)	ø6,35 (1/4)	ø6,35 (1/4)	ø6,35 (1/4)	ø9,52 (3/8)	ø9,52 (3/8)	ø9,52 (3/8)
	Gaz	ø9,52 (3/8)	ø12,7 (1/2)	ø12,7 (1/2)	ø12,7 (1/2)	ø15,88 (5/8)	ø15,88 (5/8)	ø15,88 (5/8)

La connexion réglage d'un appareil intérieur raccordable dépend de la région/du pays.

Joint de diamètre différent (pièces disponibles en option) (Fig. 4-4, 4-5)

Nom de modèle	Diamètre des tuyaux raccordés		Diamètre A	Diamètre B
	mm (po)		mm (po)	mm (po)
MAC-A454JP-E	ø9,52 (3/8)	→ ø12,7 (1/2)	ø9,52 (3/8)	ø12,7 (1/2)
MAC-A455JP-E	ø12,7 (1/2)	→ ø9,52 (3/8)	ø12,7 (1/2)	ø9,52 (3/8)
MAC-A456JP-E	ø12,7 (1/2)	→ ø15,88 (5/8)	ø12,7 (1/2)	ø15,88 (5/8)
PAC-493PI	ø6,35 (1/4)	→ ø9,52 (3/8)	ø6,35 (1/4)	ø9,52 (3/8)
PAC-SG76RJ-E	ø9,52 (3/8)	→ ø15,88 (5/8)	ø9,52 (3/8)	ø15,88 (5/8)
PAC-SG75RJ-E	ø15,88 (5/8)	→ ø19,05 (3/4)	ø15,88 (5/8)	ø19,05 (3/4)
PAC-SG71RJ-E	ø15,88 (5/8) *1	→ ø22,2 (7/8) *2	ø15,88 (5/8) *1	ø22,2 (7/8) *2
PAC-SL02RJ-E	ø15,88 (5/8) *1	→ ø28,58 (1-1/8) *2	ø15,88 (5/8) *1	ø28,58 (1-1/8) *2
PAC-SL03RJ-E	ø22,2 (7/8)	→ ø28,58 (1-1/8) *2	ø22,2 (7/8)	ø28,58 (1-1/8) *2

*1 Lors du raccordement à MSDD-50AR-E ou à un boîtier de dérivation, évassez les tuyaux sur site.

Utilisez les écrous qui sont fournis avec le tuyau à 2 embranchements et le boîtier de dérivation.

*2 Brasage

Préparation du tuyau

① Le tableau ci-dessous présente les spécifications des tuyaux disponibles dans le commerce.

Diamètre extérieur	Épaisseur de l'isolation	Matériau d'isolation
mm (po)	mm (po)	
6,35 (1/4)	8 (5/16)	Plastique expansé résistant à la chaleur ayant une gravité spécifique de 0,045.
9,52 (3/8)	8 (5/16)	
12,7 (1/2)	8 (5/16)	
15,88 (5/8)	8 (5/16)	
19,05 (3/4)	8 (5/16)	
22,2 (7/8)	8 (5/16)	
28,58 (1-1/8)	8 (5/16)	

② Vérifier que les 2 tuyaux de réfrigérant sont isolés pour empêcher la formation de condensation.

③ Le rayon de pliage du tuyau de réfrigérant doit être de 4 pouce (100 mm) minimum.

⚠ Précaution:

Veiller à utiliser l'isolation de l'épaisseur indiquée. Une épaisseur trop importante peut engendrer une installation incorrecte de l'appareil intérieur et du boîtier de dérivation ; une épaisseur trop faible peut provoquer un égouttement de la condensation.

4. Installation de la tuyauterie du réfrigérant

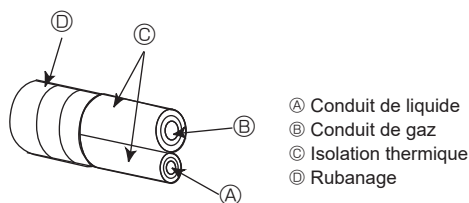
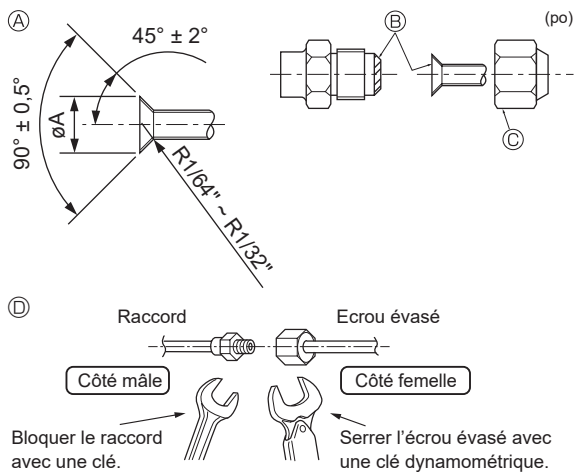

Fig. 4-6



- Ⓐ Dimension de l'évasement
- Ⓑ Couple de serrage du raccord conique

Fig. 4-7

Ⓐ (Fig. 4-7)

Diam. ext. Tuyau en cuivre (mm) (po)	Dimensions évasement Dimensions $\varnothing A$ (mm) (po)
$\varnothing 6,35$ (1/4)	8,7 - 9,1 (5/16 - 3/8)
$\varnothing 9,52$ (3/8)	12,8 - 13,2 (1/2 - 33/64)
$\varnothing 12,7$ (1/2)	16,2 - 16,6 (41/64 - 21/32)
$\varnothing 15,88$ (5/8)	19,3 - 19,7 (49/64 - 25/32)
$\varnothing 19,05$ (3/4)	23,6 - 24,0 (15/16 - 61/64)

Diam. ext. Tuyau en cuivre (mm) (po)	Diam. ext. raccord conique (mm) (po)	Couple de serrage (N·m)* (lbf·pieds)
$\varnothing 6,35$ (1/4)	17 (43/64)	14 - 18 (11 - 13)
$\varnothing 6,35$ (1/4)	22 (7/8)	34 - 42 (26 - 30)
$\varnothing 9,52$ (3/8)	22 (7/8)	34 - 42 (26 - 30)
$\varnothing 9,52$ (3/8)	26 (1-3/64)	49 - 61 (37 - 44)
$\varnothing 12,7$ (1/2)	26 (1-3/64)	49 - 61 (37 - 44)
$\varnothing 12,7$ (1/2)	29 (1-9/64)	68 - 82 (51 - 60)
$\varnothing 15,88$ (5/8)	29 (1-9/64)	68 - 82 (51 - 60)
$\varnothing 15,88$ (5/8)	36 (1-27/64)	100 - 120 (74 - 88)
$\varnothing 19,05$ (3/4)	36 (1-27/64)	100 - 120 (74 - 88)

* 1 N·m \approx 10 kgf·cm

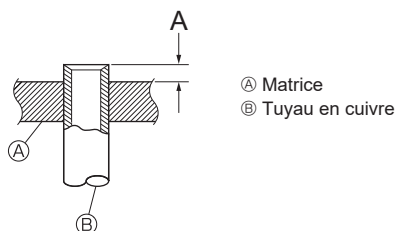

Fig. 4-8

4.3. Connexion des tuyaux (Fig. 4-6) (Fig. 4-7)

- Assurez-vous de bien isoler les tuyaux de réfrigérant pour éviter la formation de condensation sur les tuyaux. (de liquide et de gaz)
- Selon l'environnement d'installation des tuyaux de réfrigérant, il peut être nécessaire d'appliquer une couche d'isolation supplémentaire pour éviter la formation de condensation sur la surface du matériel d'isolation. (Température de résistance à la chaleur du matériel d'isolation : 120 °C, 248 °F ; épaisseur : 15 mm, 5/8 po. ou plus)
- * Si les tuyaux de réfrigérant sont placés dans des endroits sujets à des températures/humidité élevées, tels que dans un grenier, une couche d'isolation supplémentaire peut être nécessaire.
- Veillez à séparer l'isolant thermique pour les tuyaux de réfrigérant gazeux et liquide.
- Pour isoler les tuyaux de réfrigérant, appliquez une mousse de polyéthylène résistante à la chaleur entre l'appareil intérieur et le matériel d'isolation, ainsi que dans tous les espaces entre le matériel d'isolation. (De la condensation sur les tuyaux peut causer de la condensation dans la pièce ou des brûlures lors de contacts avec les tuyaux.)
- Les parties intérieures du tuyau d'écoulement doivent également être entourées de matière isolante en mousse de polyéthylène (avec une poids spécifique de 0,03 et de 9 mm (3/8 pouce) d'épaisseur ou plus).

[Fig. 4-7]

- Appliquez un film mince d'huile réfrigérante sur la surface du tuyau et du support du joint avant de serrer l'écrou évasé. Ⓐ
- Appliquez de l'huile réfrigérante sur toute la surface évasée du fond. Ⓑ
- Utilisez les raccords coniques comme suit. Ⓒ
- Le raccordement est réalisé en alignant d'abord le centre puis en serrant à la main les 3 ou 4 premiers tours de l'écrou de fixation à évasement.
- Utilisez deux clés pour serrer les connexions des tuyaux. Ⓓ
- Lorsque le raccord des tuyaux est terminé, utiliser un détecteur de fuite de gaz ou une solution savonneuse à base d'eau pour s'assurer qu'il n'y ait pas de fuite de gaz.
- Veillez à ne pas rompre les tuyaux lors de leur courbure. Un rayon de courbure de 100 mm (4 pouces) à 150 mm (6 pouce) est suffisant.
- Vérifier que les tuyaux ne touchent pas le compresseur. Des vibrations ou des bruits anormaux pourraient se produire.
- ① Raccorder les tuyaux en commençant par l'appareil intérieur. Serrer les écrous évasés à l'aide d'une clé dynamométrique.
- ② Evaser les conduits de liquide et de gaz, puis appliquer un film mince d'huile réfrigérante (application sur site).
- Si un procédé d'étanchéité traditionnel est utilisé pour les tuyaux, se reporter au tableau 2 pour l'évasement des tuyaux de réfrigérant R410A. La jauge de réglage de la taille peut être utilisée pour confirmer les mesures A.

⚠ Avertissement:

Pendant l'installation de l'appareil, branchez correctement les tuyaux de réfrigérant avant de lancer le compresseur.

⚠ Précaution:

- Assurez-vous d'isoler les tuyaux. Un contact direct avec des tuyaux non isolés peut causer des brûlures ou des gelures.

Tableau 2 (Fig. 4-8)

Diam. ext. Tuyau en cuivre	A	
	Outil d'évasement pour le R410A	Outil d'évasement pour le R22·R407C
	Type embrayage	
$\varnothing 6,35$ (1/4)	0 - 0,5 (0 - 1/64)	1,0 - 1,5 (3/64 - 1/16)
$\varnothing 9,52$ (3/8)	0 - 0,5 (0 - 1/64)	1,0 - 1,5 (3/64 - 1/16)
$\varnothing 12,7$ (1/2)	0 - 0,5 (0 - 1/64)	1,0 - 1,5 (3/64 - 1/16)
$\varnothing 15,88$ (5/8)	0 - 0,5 (0 - 1/64)	1,0 - 1,5 (3/64 - 1/16)
$\varnothing 19,05$ (3/4)	0 - 0,5 (0 - 1/64)	1,0 - 1,5 (3/64 - 1/16)

4. Installation de la tuyauterie du réfrigérant

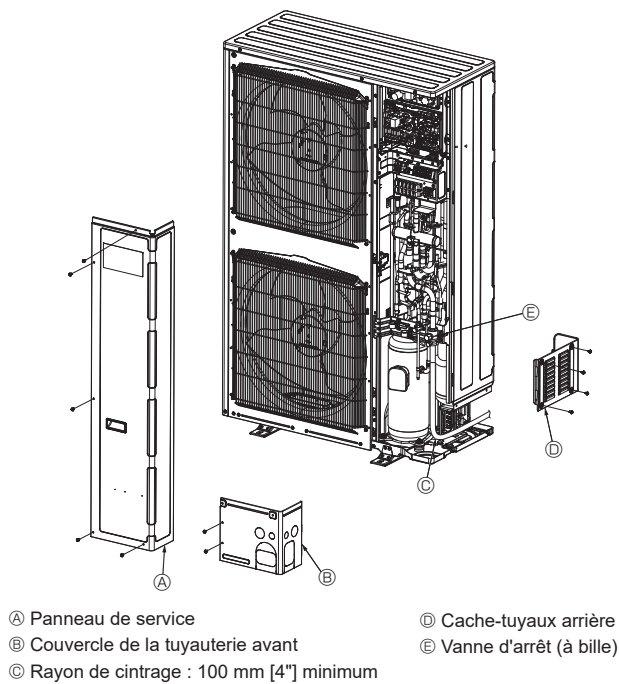

Fig. 4-9

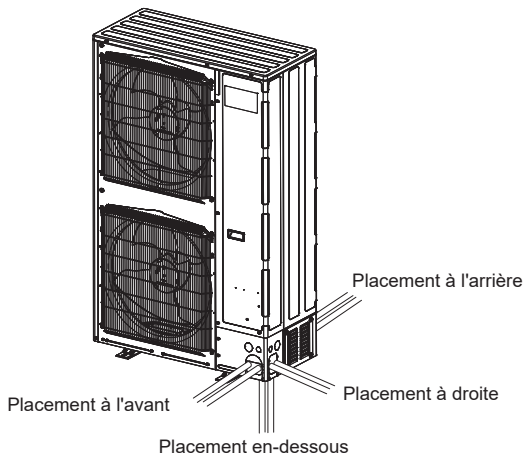

Fig. 4-10

4.4. Mise en place des tuyaux de réfrigérant (Fig. 4-9)

Déposez le panneau de service (A) (5 vis), le cache-tuyaux avant (B) (2 vis) et le cache-tuyaux arrière (D) (4 vis).

- ① Effectuer les raccordements des tuyaux de réfrigérant de l'appareil intérieur/extérieur lorsque la vanne d'arrêt de l'appareil extérieur est complètement fermée.
- ② Faire le vide d'air de l'appareil intérieur et des tuyaux de raccordement.
- ③ Fixez les cache-tuyaux avant et arrière de manière à ce qu'ils correspondent à chacune des directions par lesquelles passe la tuyauterie. (Fig. 4-10)

Purge

Pour purger, fermez la vanne de l'appareil extérieur et purgez la tuyauterie de connexion et l'appareil intérieur via l'orifice de service de la vanne de l'appareil extérieur à l'aide d'une pompe à vide. (Effectuez toujours la purge via l'orifice de service du conduit de liquide et du conduit de gaz.) Après que la dépression a atteint 650 Pa [abs] [0,0943 psi/5 Torr], continuez l'évacuation pendant au moins une heure. Arrêtez ensuite la pompe à vide et attendez 1 heure. Vérifiez que le niveau de dépression n'a pas augmenté. **(Si le degré d'augmentation de dépression est supérieur à 130 Pa [0,01886 psi/1,0 Torr], de l'eau pourrait avoir pénétré. Appliquez une pression d'azote sec jusqu'à 0,05 MPa [7,25 psi/375 Torr] et appliquez de nouveau la dépression.)** Pour terminer, versez le réfrigérant liquide dans le tuyau de liquide et ajustez le tuyau de gaz de manière à obtenir une quantité adéquate de réfrigérant pendant le fonctionnement.

* N'exécutez jamais de purge d'air à l'aide de réfrigérant.

- ④ Une fois les tuyaux de réfrigérant raccordés, vérifiez les éventuelles fuites de gaz dans les tuyaux raccordés et l'appareil intérieur. (Voir 4.6. Test d'étanchéité des tuyaux de réfrigérant.)
- ⑤ Vider les tuyaux de réfrigérant par l'orifice de service des vannes d'arrêt de liquide et de gaz. Puis, ouvrir complètement les vannes d'arrêt (de liquide et de gaz). Cette opération permet le raccordement complet des tuyaux de réfrigérant des appareils intérieur et extérieur.
 - Faire fonctionner l'appareil sans avoir ouvert les vannes d'arrêt risque d'endommager le compresseur et la vanne de commande.
 - Utiliser un détecteur de fuites ou de l'eau savonneuse pour vérifier les éventuelles fuites de gaz aux sections de raccordement des tuyaux de l'appareil extérieur.
 - Ne pas utiliser le réfrigérant de l'appareil pour faire le vide d'air des tuyaux de réfrigérant.
 - Après avoir utilisé les vannes, resserrer leurs capuchons au couple correct : 20 à 24,5 N·m [14 à 18 lbf·pieds] (200 à 245 kgf·cm). Si les capuchons sont mal replacés ou resserrés, une fuite de réfrigérant peut se produire. Veiller également à ne pas endommager l'intérieur des capuchons des vannes car leur étanchéité empêche les fuites de réfrigérant.
- ⑥ Appliquer un agent d'étanchéité sur les extrémités de l'isolation thermique autour des sections de raccordement des tuyaux afin d'empêcher l'eau de pénétrer dans l'isolation thermique.

Les tuyaux de réfrigérant sont entourés d'une couche de protection

- Lorsque vous acheminez les tuyaux à l'aide d'un cache-tuyau, découpez l'orifice défonceable dans le cache-tuyau (B ou D) en suivant la rainure, et enveloppez les tuyaux. (Fig. 4-10)

Orifice d'entrée du tuyau

- Appliquer du mastic ou un agent d'étanchéité sur l'entrée des tuyaux pour éviter tout espace.

(Si les espaces ne sont pas supprimés, l'appareil risque de fonctionner bruyamment ou d'être endommagé à cause d'une infiltration d'eau et de poussières).

Remarque:

<Triple évacuation>

- Évacuez le système de 4 000 microns par les deux valves de service. Les ensembles de jauge du système ne doivent pas être utilisés pour mesurer le vide. Une jauge micron doit être utilisée en permanence.
 - Cassez le vide avec de l'azote (N₂) dans la valve de service de décharge jusqu'à 0 psig.
- Évacuez le système de 1 500 microns par la valve d'aspiration.
 - Cassez le vide avec de l'azote (N₂) dans la valve de service de décharge jusqu'à 0 psig.
- Évacuez le système de 500 microns. Le système doit maintenir le vide à 500 microns pendant au moins 1 heure.
- Exécutez un test d'échauffement pendant au moins 30 minutes.

4. Installation de la tuyauterie du réfrigérant

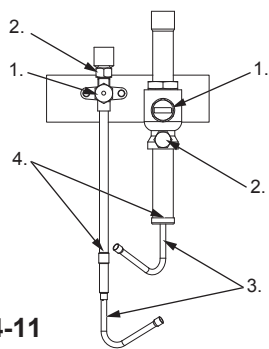

Fig. 4-11

4.5. Installation de la tuyauterie du réfrigérant (tuyau principal) (Fig. 4-11)

4.5.1. Retrait des tuyaux de raccordement par serrage

- Raccordez la tuyauterie et installez la vanne en suivant la procédure.
- Les tuyaux de raccordement par serrage sont fixés à l'extrémité de la tuyauterie sur site des vannes de commande côté liquide et côté gaz lorsqu'elles sont expédiées de l'usine afin d'éviter toute fuite de gaz. Lors du raccordement de la tuyauterie du réfrigérant à l'appareil extérieur, retirez le tuyau de raccordement par serrage de la vanne de commande selon la procédure suivante.

Procédure

- Vérifiez que les vannes de commande sont complètement fermées (tournées dans le sens des aiguilles d'une montre).
- Fixez un tuyau flexible de charge à l'orifice de service des vannes de commande côté liquide et côté gaz, et extrayez le gaz des tuyaux de raccordement par serrage.
- Après avoir extrait le gaz des tuyaux de raccordement par serrage, coupez ces derniers à l'endroit indiqué sur la figure et retirez l'huile réfrigérante qu'ils contiennent.
- Après avoir terminé ce travail, chauffez la section brasée et retirez les tuyaux de raccordement par serrage.

4.5.2. Raccordement des tuyaux et fonctionnement des vannes (Fig. 4-12)

Ouverture de service

Utilisée pour éliminer le gaz des tuyaux de raccordement par serrage, pour évacuer le réfrigérant de la tuyauterie du site, etc. (couple de serrage 10 à 14 N·m [7 à 10 lbf-pieds])

Vanne de commande

Complètement fermée à la sortie de l'usine. Laissez-la complètement fermée pendant le raccordement et la vidange de la tuyauterie, et ouvrez-la entièrement après avoir terminé les travaux.

<Lors de l'ouverture>

- Tournez la vanne de commande dans le sens inverse des aiguilles d'une montre.
- Tournez jusqu'à l'arrêt de la vanne de commande.

<Lors de la fermeture>

- Tournez la vanne de commande dans le sens des aiguilles d'une montre.
- Tournez jusqu'à l'arrêt de la vanne de commande.

<Côté liquide>
Type à brasage

Capuchon

Retirez le capuchon et actionnez la vanne de commande. Une fois le travail terminé, remettez le capuchon et la garniture en feuille en place. (couple de serrage 20 à 24,5 N·m [15 à 18 lbf-pieds])

Ouverture de service

Utilisée pour éliminer le gaz des tuyaux de raccordement par serrage, pour évacuer le réfrigérant de la tuyauterie du site, etc. (couple de serrage 14 à 18 N·m [10 à 13 lbf-pieds])

Tuyau de raccordement

Si nécessaire utilisez le tube de raccordement inclus. Effectuez un brasage non oxydant.

Tuyauterie sur site

Effectuez un brasage non oxydant.

<Côté gaz>
Type à brasage

Broche d'arrêt

La tige de la vanne ne tourne pas de plus de 90°.

Vanne de commande

Complètement fermée à la sortie de l'usine. Laissez-la complètement fermée pendant le raccordement et la vidange de la tuyauterie, et ouvrez-la entièrement après avoir terminé les travaux.

<Lors de l'ouverture>

- Tournez la vanne de commande dans le sens inverse des aiguilles d'une montre à l'aide d'une clé.
- Tournez jusqu'à l'arrêt de la vanne de commande.

<Lors de la fermeture>

- Tournez la vanne de commande dans le sens des aiguilles d'une montre à l'aide d'une clé.
- Tournez jusqu'à l'arrêt de la vanne de commande.

* Ajustez l'orientation du tuyau pour qu'il corresponde à chaque orifice défonçable.

Numéro de modèle	Diamètre du tuyau
MXZ-SM72/96TAM	ø9,52 [3/8] *1
MXZ-SM120TAM	ø12,7 [1/2]

*1 Utilisez le tuyau ø12,7 [1/2] lorsque la longueur de la tuyauterie est supérieure à 90 m [295 pieds].
ø12,7 [1/2] lors du raccordement de l'appareil intérieur pour PEFY-P72 ou P96.

Numéro de modèle	Diamètre du tuyau
MXZ-SM72/96TAM	ø22,2 [7/8]
MXZ-SM120TAM	ø28,58 [1-1/8]

* Utilisez le tube de raccordement en L inclus en fonction du sens de passage des tuyaux. (modèle SM120 uniquement)

Fig. 4-12

- Reportez-vous au tableau ci-dessous pour connaître le couple de serrage du capuchon et de la section de la vanne de commande. À titre indicatif, lorsque vous n'utilisez pas de clé dynamométrique, serrez jusqu'à ce que le couple de serrage augmente soudainement.

Lorsque vous étendez la tuyauterie sur site, veillez à respecter la profondeur de raccordement minimale des tuyaux indiquée dans le tableau ci-dessous.

Diamètre du tuyau (po (mm))	Profondeur de raccordement minimale (po (mm))
Supérieur à 7/32 (5), inférieur à 11/32 (8)	1/4 (6)
Supérieur à 11/32 (8), inférieur à 1/2 (12)	9/32 (7)
Supérieur à 1/2 (12), inférieur à 21/32 (16)	11/32 (8)
Supérieur à 21/32 (16), inférieur à 1 (25)	13/32 (10)
Supérieur à 1 (25), inférieur à 1-13/32 (35)	1/2 (12)
Supérieur à 1-13/32 (35), inférieur à 1-25/32 (45)	9/16 (14)

⚠ Précaution:

- Enveloppez le corps de la vanne de commande avec une serviette humide avant d'effectuer les travaux de brasage. Si le corps de la vanne de commande atteint une température de 120 °C [248 °F] ou plus, l'appareil risque d'être endommagé.
- Lors des travaux de brasage, veillez à ne pas appliquer la flamme sur le câblage ou la tôle environnants. S'ils entrent en contact avec la flamme, ils peuvent être brûlés ou tomber en panne à cause de la chaleur.
- Effectuez un brasage non oxydant par substitution d'azote. L'oxydation à l'intérieur de la tuyauterie du réfrigérant peut détériorer l'huile réfrigérante ou provoquer un dysfonctionnement du compresseur.
- Une fois la vidange et le remplissage de réfrigérant terminés, ouvrez complètement la vanne. Si l'appareil est utilisé avec la vanne fermée, le côté haute pression ou le côté basse pression du circuit de réfrigérant sera mal pressurisé, ce qui peut endommager le compresseur.
- Déterminez la charge supplémentaire de réfrigérant (reportez-vous à la section "4.7. Charge supplémentaire de réfrigérant") et chargez le réfrigérant supplémentaire par l'orifice de service après avoir terminé de raccorder la tuyauterie.

⚠ Avertissement:

- Pendant l'installation de l'appareil, branchez correctement les tuyaux de réfrigérant avant de lancer le compresseur.
- Lors de l'ouverture ou de la fermeture de la vanne à des températures inférieures à 0 °C, du réfrigérant peut gicler de l'espace entre la tige de vanne et le corps de vanne et provoquer des blessures.

Suivez la procédure ci-dessous pour ouvrir ou fermer la vanne (après le test de fuite du réfrigérant, la purge et la charge de réfrigérant).

Complètement fermée (réglage d'usine) → Complètement ouverte

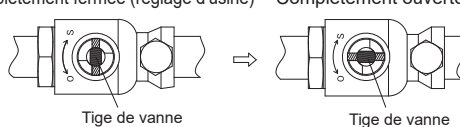

- Retirez le capuchon.
- Retirez la butée.
- Ouvrez complètement la vanne.
- Fixez la butée retirée.
- Serrez le capuchon.

Remarque:

Veiller à bien fixer la butée. Le non-respect de cette consigne peut entraîner une rotation involontaire de la tige de la vanne, c'est-à-dire que la vanne ouverte dans la procédure ci-dessus pourrait se refermer, provoquant l'interruption du flux de réfrigérant.

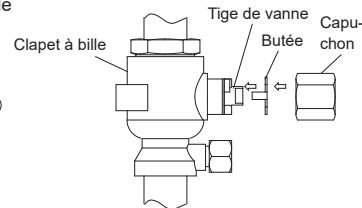

4. Installation de la tuyauterie du réfrigérant

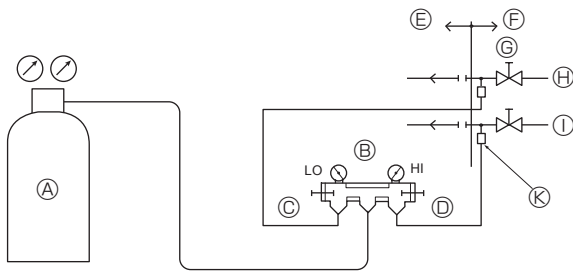
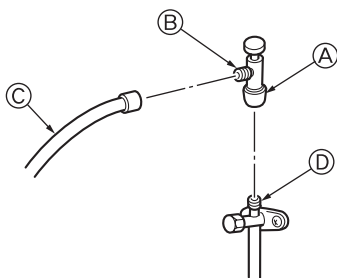

Fig. 4-13



- * La figure à gauche n'est représentée qu'à titre d'exemple. La forme de la vanne d'arrêt, la position de l'ouverture de service, etc., peuvent différer selon le modèle.
- * Tournez la section (A) uniquement. (Ne serrez pas davantage les sections (A) et (B) l'une contre l'autre.)

- ⓐ Flexible de charge
- ⓑ Ouverture de service

Fig. 4-14

4.7. Charge supplémentaire de réfrigérant

Charge supplémentaire de réfrigérant

Le réfrigérant pour les extensions de tuyauterie n'est pas inclus dans l'appareil extérieur lors de sa sortie d'usine. Par conséquent, chargez le réfrigérant supplémentaire dans chaque système de conduites de réfrigérant sur le lieu d'installation. En outre, pour l'entretien, indiquez la section et la longueur de chaque conduite de liquide ainsi que les quantités de charge supplémentaires dans les espaces prévus à cet effet sur la plaquette "Quantité de réfrigérant" située sur l'appareil extérieur.

* Une fois l'appareil arrêté, le charger de réfrigérant supplémentaire par la vanne d'arrêt de liquide après avoir vidé les extensions de tuyaux et l'appareil intérieur. Lors de l'utilisation de l'appareil, ajouter du réfrigérant par le clapet de non-retour du gaz à l'aide d'un chargeur de sécurité. Ne pas ajouter de réfrigérant liquide directement par le clapet de non-retour.

Calcul de la charge supplémentaire de réfrigérant

- Calculez la charge supplémentaire à l'aide de la section de la conduite de liquide et de la longueur de l'extension de tuyauterie.
 - Calculez la charge de réfrigérant supplémentaire selon la procédure indiquée à droite, et chargez le système à l'aide du réfrigérant supplémentaire.
 - Pour les quantités inférieures à 0,1 kg, arrondissez la charge de réfrigérant supplémentaire calculée. (Par exemple, si la charge calculée est de 6,01 kg, arrondissez-la à 6,1 kg.)
 - La quantité de réfrigérant supplémentaire calculée à partir de la capacité totale des appareils intérieurs et de la combinaison des extensions de tuyauterie ne doit pas dépasser 16,3 kg (575 oz).
- (Reportez-vous à la section 2.5. pour la capacité des appareils intérieurs, et à la section 4.1. pour les extensions de tuyauterie.)

4.6. Test d'étanchéité des tuyaux de réfrigérant

Test d'étanchéité (Fig. 4-13)

Le test d'étanchéité doit être effectué à l'aide d'azote sous pression. Pour la méthode d'essai, reportez-vous à la figure suivante.

- (1) Connecter l'outil de test. Faire un test avec la vanne d'arrêt fermée. Veiller à pressuriser également les conduits de liquide ou haute pression et les conduits de gaz ou basse pression.
- (2) Ne pas ajouter en une seule fois de pression à la pression spécifiée mais progressivement.
 - ① Pressuriser jusqu'à 0,5 MPa [73 psig] attendre cinq minutes et vérifier que la pression ne diminue pas.
 - ② Pressuriser jusqu'à 1,5 MPa [218 psig], attendre cinq minutes et vérifier que la pression ne diminue pas.
 - ③ Pressuriser jusqu'à 4,15 MPa [601 psig], puis mesurer la température ambiante et la pression du réfrigérant.
- (3) Si la pression spécifiée se maintient pendant environ une journée sans diminuer, les tuyaux ne présentent pas de fuite.
 - Si la température ambiante varie de 1°C [1,8°F], la pression varie d'environ 0,01 MPa [1,5 psig]. Apporter les corrections nécessaires.
- (4) Si la pression diminue à l'étape (2) ou (3), il y a une fuite de gaz. Rechercher l'origine de la fuite de gaz.

- Ⓐ Azote
- Ⓑ Analyseur de système
- Ⓒ Bouton Lo (Bas)
- Ⓓ Bouton Hi (Haut)
- Ⓔ Vers l'appareil intérieur
- Ⓕ Appareil extérieur
- Ⓖ Vanne d'arrêt
- Ⓗ Conduit de liquide ou conduit haute pression
- Ⓘ Conduit de gaz ou conduit basse pression
- Ⓚ Orifice de service

Précautions à prendre lors de l'utilisation de la soupape de charge (Fig. 4-14)

Ne serrez pas trop l'ouverture de service au moment de l'installer, car vous pourriez déformer le corps de la soupape et des fuites pourraient se produire.

Après avoir posé la section (B) dans la direction désirée, tournez la section (A) uniquement et serrez-la.

Ne serrez pas davantage les sections (A) et (B) l'une contre l'autre après avoir serré la section (A).

<Charge supplémentaire>

Calcul de la charge de réfrigérant

Dimension des tuyaux Conduit de liquide ø6,35	+	Dimension des tuyaux Conduit de liquide ø9,52	+	Dimension des tuyaux Conduit de liquide ø12,7	+	Capacité totale des appareils intérieurs connectés	Quantité pour les appareils intérieurs
(m) × 19,0 (g/m) {(pieds) × 0,21 (oz/pieds)}		(m) × 50,0 (g/m) {(pieds) × 0,55 (oz/pieds)}		(m) × 92,0 (g/m) {(pieds) × 0,99 (oz/pieds)}		— 54	2,5 kg (88 oz)
						55 — 92	3,0 kg (106 oz)
						93 — 105	3,5 kg (123 oz)
						106 — 116	4,0 kg (141 oz)
						117 — 124	4,5 kg (159 oz)
						125 — 133	5,0 kg (176 oz)
						134 — 139	5,5 kg (194 oz)
						140 —	6,1 kg (215 oz)

Y compris quantité de réfrigérant à la sortie d'usine

Nom du modèle	Y compris quantité de réfrigérant
MXZ-SM72/96/120	9,3 kg (328 oz)

<Exemple>

Modèle extérieur : MXZ-SM120TAM	A : ø12,7 30 m (98 pieds)	} Dans les conditions indiquées ci-dessous:
Intérieur 1 : modèle 27	a : ø9,52 15 m (49 pieds)	
2 : modèle 27	b : ø9,52 10 m (32 pieds)	
3 : modèle 27	c : ø9,52 10 m (32 pieds)	
4 : modèle 27	d : ø9,52 10 m (32 pieds)	
5 : modèle 12	e : ø6,35 15 m (49 pieds)	

La longueur totale de chaque tuyau de liquide est la suivante :

ø12,7 (1/2) : A = 30 m (98 pieds)
 ø9,52 (3/8) : a + b + c + d = 45 m (145 pieds)
 ø6,35 (1/4) : e = 15 m (49 pieds)

La capacité totale de chaque appareil intérieur connecté est la suivante :

27 + 27 + 27 + 27 + 12 = 120

<Exemple de calcul>

Charge de réfrigérant supplémentaire

$$30 \times \frac{92,0}{1000} + 45 \times \frac{50,0}{1000} + 15 \times \frac{19,0}{1000} + 4,5 = 9,8 \text{ kg (arrondi au chiffre supérieur)}$$

$$(98 \times 0,99 + 145 \times 0,55 + 49 \times 0,21 + 159 = 347 \text{ oz})$$

5. Mise en place du tuyau d'écoulement

Raccordement du tuyau d'écoulement de l'appareil extérieur

Lorsqu'un tuyau d'écoulement s'avère nécessaire, utiliser la douille de drainage ou la cuvette de drainage (en option).

Douille de drainage	PAC-SK27DS-E
Cuvette de drainage	PAC-SJ83DP-E

6. Installations électriques

6.1. Précaution

- ① Respecter les réglementations gouvernementales pour les normes techniques concernant les installations électriques et le câblage et suivre les conseils de la compagnie d'électricité concernée.
- ② Utilisez des câbles de distribution autoextinguibles pour le câblage de l'alimentation électrique.
- ③ Les câbles de commandes (ci-après dénommé la ligne de transmission) seront éloignés (de 5 cm [2 pouce] ou plus) des câbles de la source d'alimentation de sorte à ne pas être influencé par les interférences de l'alimentation. (Ne jamais introduire la ligne de transmission et les câbles d'alimentation dans la même gaine.)
- ④ Toujours effectuer les travaux adéquats de mise à la terre à l'appareil extérieur.
- ⑤ Laisser une longueur de câble suffisante dans le boîtier des éléments électriques des appareils intérieurs et des appareils extérieurs car le boîtier doit parfois être retiré pour les interventions techniques.
- ⑥ Ne jamais raccorder la source d'alimentation principale au bloc terminal de la ligne de transmission car cela brûlerait les composants électriques.
- ⑦ Utiliser un câble blindé à deux fils comme ligne de transmission. Si les lignes de transmission des différents systèmes devaient être reliées par le même câble à fils multiples, la transmission et la réception seraient mauvaises ce qui conduirait à un fonctionnement erroné des appareils.

- ⑧ Seule la ligne de transmission indiquée doit être reliée au bloc terminal pour la transmission de l'appareil extérieur.
(Ligne de transmission à raccorder à l'appareil intérieur: Bloc terminal TB3 pour la ligne de transmission, Autres: Bloc terminal TB7 pour une commande centralisée)
Une mauvaise connexion empêchera le fonctionnement du système.
- ⑨ En cas de connexion à une commande centralisée ou pour une exploitation de groupe de plusieurs systèmes réfrigérants, il est nécessaire de connecter la ligne de contrôle de transmission entre les appareils extérieurs.
Connecter cette ligne de contrôle entre les blocs terminaux pour une commande centralisée. (Ligne à deux câbles non polarisés.)
Pour l'exploitation de groupe de différents systèmes réfrigérants sans commande centralisée, remplacez l'insertion du connecteur de court-circuit de CN41 d'un appareil extérieur par CN40.
- ⑩ La définition du groupe se fait par le biais de la commande à distance.
- ⑪ Avant de mettre l'appareil extérieur sous tension, veiller à mettre sous tension les appareils intérieurs et les boîtiers de dérivation.

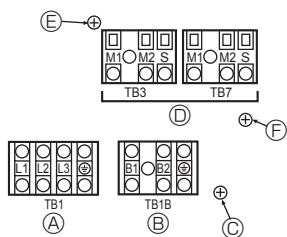

- Ⓐ Alimentation
- Ⓑ Alimentation pour boîtier de dérivation
- Ⓒ Vis du boîtier des composants électriques pour raccordement à la terre (TB1B)
- Ⓓ Ligne de transmission
- Ⓔ Vis du boîtier des composants électriques pour raccordement à la terre (TB3)
- Ⓕ Vis du boîtier des composants électriques pour raccordement à la terre (TB7)

6.2. Boîtier de commande et emplacement pour le raccordement des câbles (Fig. 6-1)

1. Connectez les fils entre l'appareil extérieur et l'appareil intérieur ou raccordez le boîtier au bloc de sortie de transmission (TB3) de l'appareil extérieur. Raccorder le câblage entre l'appareil extérieur et le système de commande centralisé au bloc terminal de transmission (TB7) de l'appareil extérieur.
En cas d'utilisation d'un câblage blindé, raccorder la mise à la terre du câblage blindé à la borne de blindage (S) du bloc terminal (TB3) ou (TB7).
Si la connexion du connecteur d'alimentation de transmission de l'appareil extérieur a été changée de CN41 à CN40, utilisez le fil de terre accompagnant ce manuel pour raccorder la borne blindée (S) du bornier (TB7) à la vis (Ⓔ).
* La borne blindée (S) du bloc de sortie de transmission (TB3) est connectée à la masse (Ⓔ) lorsque l'appareil quitte l'usine.
2. Des plaques de montage pour conduits sont fournies. Retirer les pièces démontables du cache de tuyauterie, faire passer les fils d'alimentation et de transmission par les trous de démontage appropriés et raccorder les fils au bloc terminal.
3. Le bornier (TB1B) fournit l'alimentation au boîtier de dérivation (208/230 V, max. 18 A).
4. Fixer les fils d'alimentation et de transmission à l'aide de serre-câbles ⓧ. Reportez-vous à la Fig. 6-1.

⚠ Précaution:

Ne raccordez jamais la ligne de transmission du boîtier de dérivation ou la ligne de transmission du système de commande centralisée à ce bornier (TB1B). Si les lignes de transmission y sont raccordées, les blocs de sortie de l'appareil intérieur, du boîtier de dérivation ou du système de commande centralisée pourraient être endommagés.

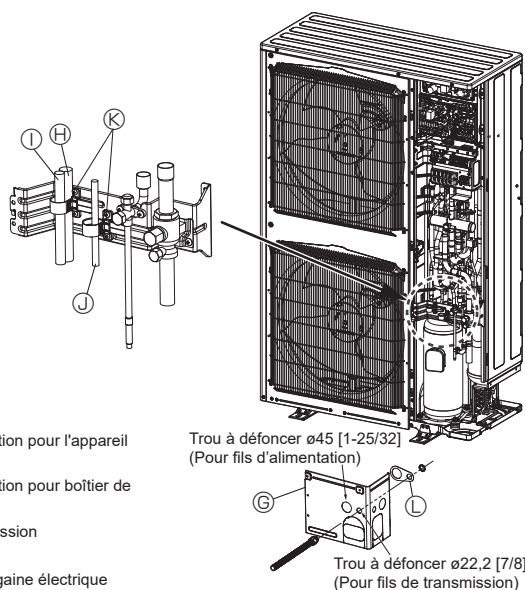
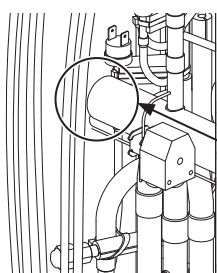

Fig. 6-1



Lorsque vous connectez des câbles au bornier pendant les travaux de câblage, acheminez-les de manière à ce qu'ils n'entrent pas en contact direct avec des pièces particulièrement chaudes (comme la vanne à 4 voies) des dispositifs à l'intérieur de l'appareil extérieur.

Fig. 6-2

6. Installations électriques

6.3. Mise en place des câbles de transmission

① Types de câbles de commande

1. Mise en place des câbles de transmission

Types de câbles de transmission	Fil blindé CVVS, CPEVS ou MVVS
Diamètre des câbles	Supérieur à 1,25 mm ² [AWG16]
Longueur maximum des câbles	Moins de 200 m [656 pieds]

2. Câbles de la télécommande M-NET

Types de câbles de télécommande	Fil blindé CVVS, CPEVS ou MVVS
Diamètre du câble	0,5 à 1,25 mm ² [AWG20 à AWG16]
Remarques	Pour une longueur supérieure à 10 m [32 pieds], utilisez un câble ayant les mêmes caractéristiques que 1. Mise en place des câbles de transmission

3. Câble de la télécommande MA

Type de câble de télécommande	Câble gainé à 2 âmes (non blindé) CVV
Diamètre du câble	0,3 à 1,25 mm ² [AWG22 à AWG16] (0,75 à 1,25 mm ² [AWG20 à AWG16])*
Remarques	Moins de 200 m [656 pieds]

* Raccordé avec télécommande simple.

② Restrictions relatives aux connexions

- Nom du contrôleur, symbole et nombre de contrôleurs permis.

Nom		Symbole	Nombre de contrôleurs permis	
Contrôleur de l'appareil extérieur		OC	-	
Contrôleur de l'appareil intérieur	Série CITY MULTI	M-IC	MXZ-SM72	1 à 23 unités par OC *1
			MXZ-SM96	1 à 30 unités par OC *1
			MXZ-SM120	1 à 30 unités par OC *1
Boîtier de dérivation	Série M, S, P	A-IC	MXZ-SM72	2 à 12 unités par OC *1
			MXZ-SM96	
			MXZ-SM120	
Boîtier de dérivation		BC	0 à 3 unités par OC	
Comman- de à distance	M-NET	M-NET RC *2	30 contrôleurs maximum par OC *1	
	MA	MA-RC	Maximum 2 par groupe	
	Sans fil	WL-RC	-	

Remarque :

*1. Le nombre d'appareils qu'il est possible de raccorder peut être limité par certaines conditions telles que la capacité de l'appareil intérieur ou la consommation électrique équivalente de chaque appareil.

*2. Ne pas utiliser le contrôleur à distance Lossnay (PZ-61DR-E, PZ-43SMF-E, PZ-52SF-E, PZ-60DR-E).

6. Installations électriques

6.4. Commande du système

Exemple de système de télécommande M-NET (la définition des adresses est nécessaire.)

<Des exemples de câblage des câbles de télécommande, de méthode de câblage et de définition des adresses, des longueurs autorisées et des éléments de contrainte sont repris dans le système standard avec une explication détaillée.>

Exemple pour le fonctionnement standard

■ Exemple de câblage des câbles de transmission

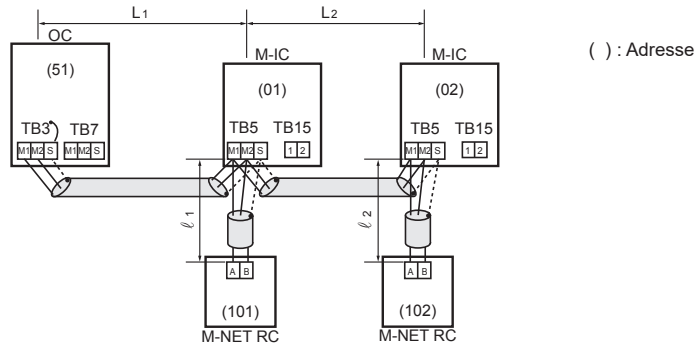

1 télécommande M-NET pour chaque appareil intérieur de la série CITY MULTI
Il n'est pas nécessaire de définir le chiffre des centaines sur la télécommande M-NET.

Remarque :

Des combinaisons de fonctionnement standard, de fonctionnement avec 2 télécommandes M-NET et de fonctionnement en groupe sont possibles.

■ Méthode de câblage et définition des adresses

- Utilisez toujours un fil blindé pour les connexions entre l'appareil extérieur (OC) et l'appareil intérieur (M-IC).
- Utilisez des câbles d'alimentation pour raccorder les bornes M1, M2 et la borne de terre du bornier des câbles de transmission (TB3) de l'appareil extérieur (OC) aux bornes M1 et M2 du bornier des câbles de transmission (TB5) de chaque appareil intérieur de la série CITY MULTI (M-IC). Utilisez un câble à 2 âmes non polarisé.
- Raccordez les bornes M1 et M2 du bornier des câbles de transmission (TB5) de chaque appareil intérieur au bornier de la télécommande M-NET (M-NET RC).
- Réglez le commutateur d'adresses (sur la carte à circuits imprimés) comme indiqué ci-dessous.

Appareil	Plage	Méthode de réglage
M-IC	001 à 050	—
OC	051 à 100	Utilisez la plus petite adresse de tous les appareils intérieurs plus 50. * L'adresse devient automatiquement "100" si elle est réglée sur "01-50".
M-NET RC	101 à 150	Adresse de l'appareil intérieur plus 100.

■ Longueurs possibles

- Longueur maximale du câble de transmission entre l'appareil intérieur et l'appareil extérieur :
 $L1 + L2 \leq 200$ m [656 pieds] (1,25 mm² [AWG16] ou plus)
- Longueur du câble de télécommande M-NET :
 $l1, l2 \leq 10$ m [32 pieds] (0,5 à 1,25 mm² [AWG20 à AWG16])
Si la longueur excède 10 m [32 pieds], utilisez un fil blindé de 1,25 mm² [AWG16]. La section du câble dépassant 10 m [32 pieds] doit être incluse dans la longueur maximale via les appareils extérieurs et la longueur maximale du câble de transmission.

■ Éléments de contrainte

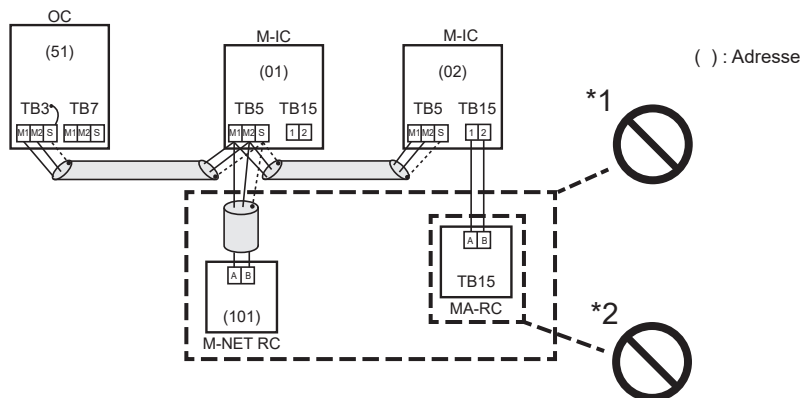

*1. La télécommande M-NET (M-NET RC) et la télécommande MA (MA RC) ne peuvent être utilisées ensemble.

*2. Ne raccordez rien au bornier TB15 de l'appareil intérieur (M-IC) de la série CITY MULTI.

6. Installations électriques

Exemple de fonctionnement avec 2 télécommandes M-NET

■ Exemple de câblage des câbles de transmission

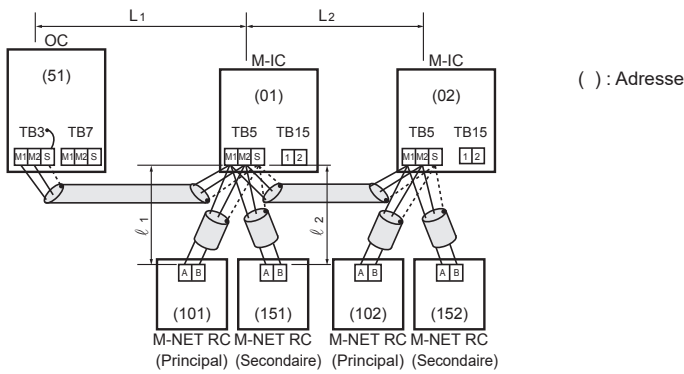

Utilisation de 2 télécommandes M-NET pour chaque appareil intérieur de la série CITY MULTI.

Remarque :

Des combinaisons de fonctionnement standard, de fonctionnement avec 2 télécommandes M-NET et de fonctionnement en groupe sont possibles.

■ Méthode de câblage et définition des adresses

1. Utilisez toujours un fil blindé pour les connexions entre l'appareil extérieur (OC) et l'appareil intérieur (M-IC).
2. Utilisez des câbles d'alimentation pour raccorder les bornes M1, M2 et la borne de terre du bornier des câbles de transmission (TB3) de l'appareil extérieur (OC) aux bornes M1 et M2 du bornier des câbles de transmission (TB5) de chaque appareil intérieur de la série CITY MULTI (M-IC). Utilisez un câble à 2 âmes non polarisé.
3. Raccordez les bornes M1 et M2 du bornier des câbles de transmission (TB5) de chaque appareil intérieur au bornier de la télécommande M-NET (M-NET RC).
4. Réglez le commutateur d'adresses (sur la carte à circuits imprimés) comme indiqué ci-dessous.

Appareil	Plage	Méthode de réglage
M-IC	001 à 050	—
OC	051 à 100	Utilisez la plus petite adresse de tous les appareils intérieurs plus 50. * L'adresse devient automatiquement "100" si elle est réglée sur "01-50".
M-NET RC (Principal)	101 à 150	Adresse de l'appareil intérieur plus 100.
M-NET RC (Secondaire)	151 à 200	Adresse de l'appareil intérieur plus 150.

■ Longueurs possibles

1. Longueur maximale du câble de transmission entre l'appareil intérieur et l'appareil extérieur (1,25 mm² [AWG16] ou plus) :
 $L_1 + L_2 \leq 200$ m [656 pieds]
2. Longueur du câble de télécommande M-NET :
 $l_1 + l_2 \leq 10$ m [32 pieds] (0,5 à 1,25 mm² [AWG20 à AWG16])

Si la longueur excède 10 m [32 pieds], utilisez un fil blindé de 1,25 mm² [AWG16]. La section du câble dépassant 10 m [32 pieds] doit être incluse dans la longueur maximale via les appareils extérieurs et la longueur maximale du câble de transmission.

■ Éléments de contrainte

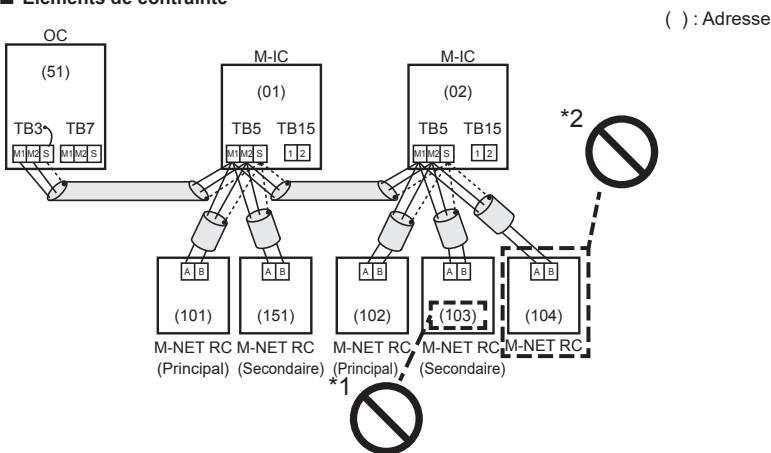

*1. Comme adresse de la télécommande M-NET secondaire, utilisez l'adresse de l'appareil intérieur (M-IC) de la série CITY MULTI plus 150. Dans le cas présent, l'adresse doit être 152.

*2. Il est impossible de raccorder 3 télécommandes M-NET (M-NET RC) ou plus à 1 appareil intérieur de la série CITY MULTI.

6. Installations électriques

Exemple pour le fonctionnement en groupe

■ Exemple de câblage des câbles de transmission

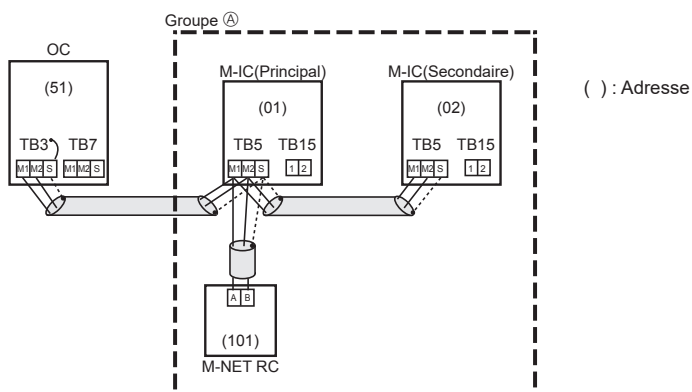

Plusieurs appareils intérieurs de la série CITY MULTI utilisés ensemble avec 1 télécommande M-NET.

Remarque :

Des combinaisons de fonctionnement standard, de fonctionnement avec 2 télécommandes M-NET et de fonctionnement en groupe sont possibles.

■ Méthode de câblage et définition des adresses

1. Utilisez toujours un fil blindé pour les connexions entre l'appareil extérieur (OC) et l'appareil intérieur (M-IC).
2. Utilisez des câbles d'alimentation pour raccorder les bornes M1 et M2 et la borne de terre du bornier des câbles de transmission (TB3) de l'appareil extérieur (OC) aux bornes M1 et M2 du bornier des câbles de transmission (TB5) de chaque appareil intérieur (M-IC) de la série CITY MULTI. Utilisez un câble à 2 âmes non polarisé.
3. Raccordez les bornes M1 et M2 du bornier des câbles de transmission (TB5) de l'appareil principal (M-IC) avec l'adresse la plus récente au sein du même groupe d'appareils intérieurs (M-IC) de la série CITY MULTI au bornier de la télécommande M-NET.
4. Réglez le commutateur d'adresses (sur la carte à circuits imprimés) comme indiqué ci-dessous.

Appareil	Plage	Méthode de réglage
M-IC (Principal)	001 à 050	Utilisez l'adresse la plus petite au sein du même groupe d'appareils intérieurs de la série CITY MULTI.
M-IC (Secondaire)	001 à 050	Utilisez une adresse, autre que celle du M-IC (Principal), parmi les appareils d'un même groupe d'appareils intérieurs. Celle-ci doit se trouver en séquence avec le M-IC (Principal).
OC	051 à 100	Utilisez la plus petite adresse de tous les appareils intérieurs de la série CITY MULTI plus 50. * L'adresse devient automatiquement "100" si elle est réglée sur "01-50".
M-NET RC	101 à 150	Réglez sur une adresse M-IC (Principal) au sein du même groupe plus 100.

5. Utilisez l'appareil intérieur (M-IC) de la série CITY MULTI au sein du même groupe disposant du plus grand nombre de fonctions comme appareil (Principal) M-IC.

■ Longueurs possibles

Les mêmes que pour le fonctionnement standard

■ Éléments de contrainte

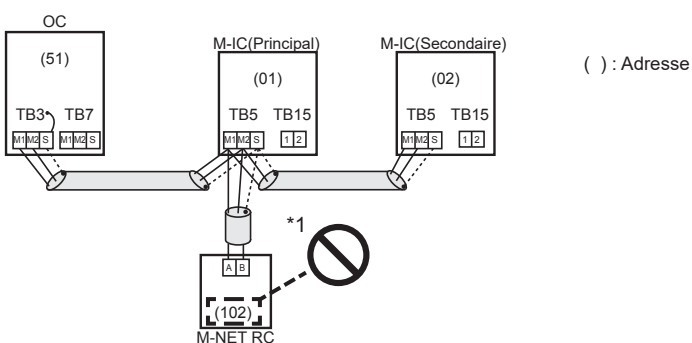

- *1. L'adresse de la télécommande M-NET est l'adresse principale de l'appareil intérieur de la série CITY MULTI plus 100. Dans le cas présent, l'adresse doit être 101.

6. Installations électriques

Exemple de système de fonctionnement en groupe avec 2 appareils extérieurs ou plus et une télécommande M-NET.
(Il est nécessaire de définir les adresses.)

Exemples de câblage des câbles de transmission

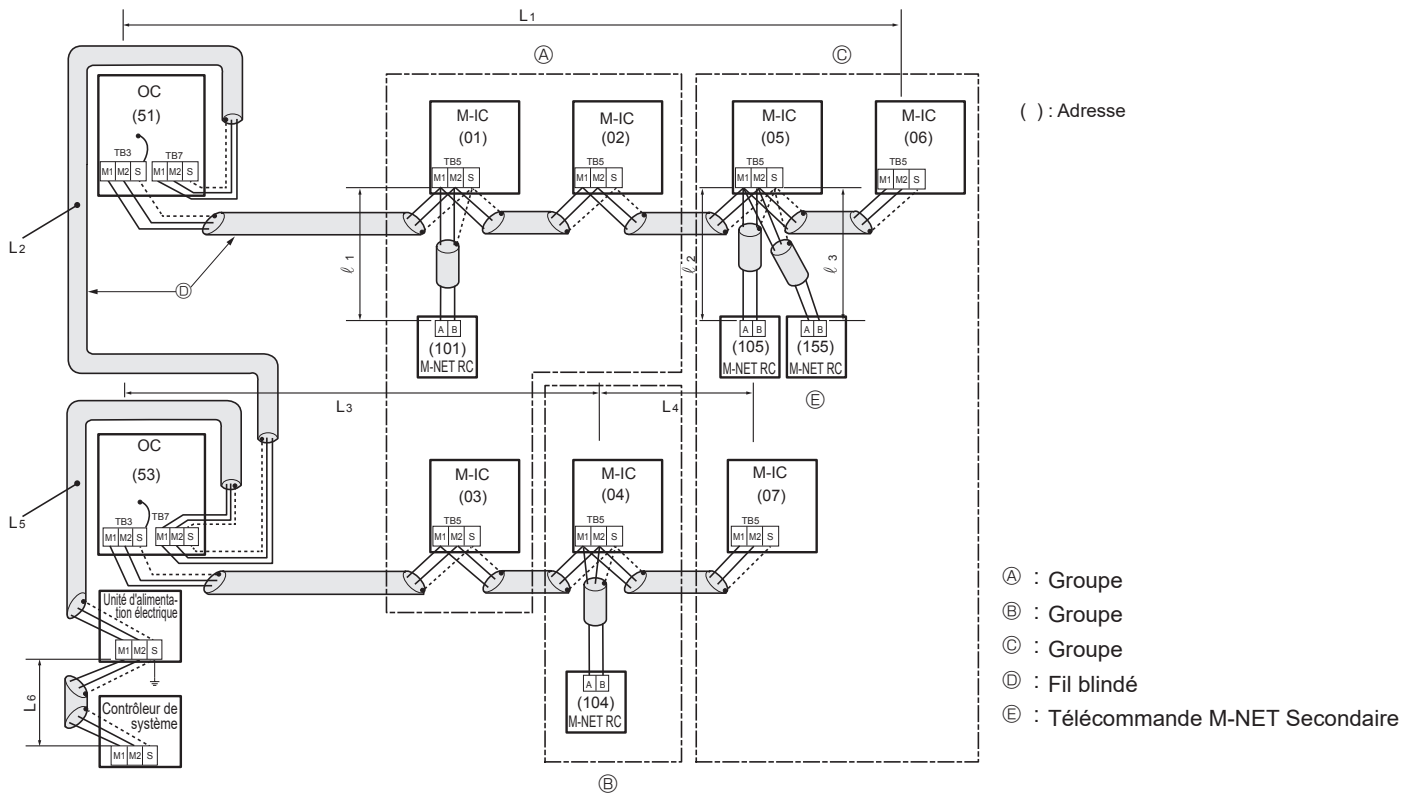

Méthode de câblage et définition des adresses

- Utilisez toujours un fil blindé pour les connexions entre l'appareil extérieur (OC) et l'appareil intérieur de la série CITY MULTI (M-IC), ainsi que pour tous les câblages OC-OC et IC-IC.
- Utilisez des câbles d'alimentation pour raccorder les bornes M1 et M2 et la borne de terre du bornier du câble de transmission (TB3) de chaque appareil extérieur (OC) aux bornes M1 et M2 et à la borne S du bornier des câbles de transmission de l'appareil intérieur (M-IC) de la série CITY MULTI.
- Raccordez les bornes M1 et M2 du bornier des câbles de transmission de l'appareil intérieur (M-IC) de la série CITY MULTI qui possède l'adresse la plus récente au sein du même groupe au bornier de la télécommande M-NET (M-NET RC).
- Connectez ensemble les bornes M1, M2 et S du bornier de la commande centralisée (TB7) de l'appareil extérieur (OC).
- Régalez le commutateur d'adresses comme indiqué ci-dessous.

Appareil	Plage	Méthode de réglage
M-IC (Principal)	01 à 50	Utilisez l'adresse la plus petite au sein du même groupe d'appareils intérieurs de la série CITY MULTI.
M-IC (Secondaire)	01 à 50	Utilisez une adresse différente de celle du M-IC (Principal) au sein du même groupe d'appareils intérieurs de la série CITY MULTI. Celle-ci doit se trouver en séquence avec le M-IC (Principal).
OC	51 à 100	Utilisez la plus petite adresse de tous les appareils intérieurs de la série CITY MULTI plus 50. * L'adresse devient automatiquement "100" si elle est réglée sur "01-50".
M-NET RC (Principal)	101 à 150	Régalez sur une adresse M-IC (Principal) au sein du même groupe plus 100.
M-NET RC (Secondaire)	151 à 200	Régalez sur une adresse M-IC (Principal) au sein du même groupe plus 150.
MA-RC	-	Il n'est pas nécessaire de définir les adresses. (Le réglage principal/secondaire est nécessaire.)

- Les opérations de réglage groupé pour les appareils intérieurs multiples de la série CITY MULTI s'effectuent par le biais de la télécommande M-NET (M-NET RC) après la mise sous tension.
- Si le contrôleur de système est connecté au système, réglez SW2-1 sur tous les appareils extérieurs sur ON (marche). De même, réglez les connecteurs de commutation de l'alimentation électrique (CN40, CN41) de la manière suivante.

Système de réfrigérant	Connexion au contrôleur de système	Unité d'alimentation électrique de la ligne de transmission	Exploitation de groupe dans des systèmes de réfrigérant différents	Réglages des connecteurs de commutation de l'alimentation électrique
Réfrigérant unique	-	-	-	Reste CN41 (réglage par défaut)
Réfrigérants multiples	Non	-	Non	Pour un seul appareil extérieur, basculez le connecteur de commutation de l'alimentation électrique (CN41) sur (CN40). * Court-circuitez la borne S (blindée) et la borne de terre () du bornier (TB7) d'un appareil extérieur commuté sur CN40.
	Connexion avec ligne de transmission intérieure/extérieure	Non requis	Oui/Non	
	Connexion avec ligne de transmission du système de commande central	Requis	Oui/Non	Reste CN41 (réglage par défaut)

6. Installations électriques

■ Longueurs possibles

1. Longueur maximale du câble de transmission via l'appareil extérieur :
 $L1+L2+L3+L4$, $L3+L4+L5+L6$, $L1+L2+L5+L6 \leq 500$ m [1640 pieds] (1,25 mm² [AWG16] ou plus)
2. Longueur maximale du câble de transmission entre l'appareil intérieur, le boîtier de dérivation et l'appareil extérieur :
 $L1$, $L3+L4$, $L2+L5$, $L6 \leq 200$ m [656 pieds] (1,25 mm² [AWG16] ou plus)
3. Longueur du câble de télécommande M-NET :
 ℓ_1 , $\ell_2 + \ell_3 \leq 10$ m [32 pieds] (0,5 à 1,25 mm² [AWG20 à AWG16])
 Si la longueur excède 10 m [32 pieds], utilisez un fil blindé de 1,25 mm² [AWG16].
 La section du câble dépassant 10 m [32 pieds] doit être incluse dans la longueur maximale via les appareils extérieurs et la longueur maximale du câble de transmission.

■ Éléments de contrainte

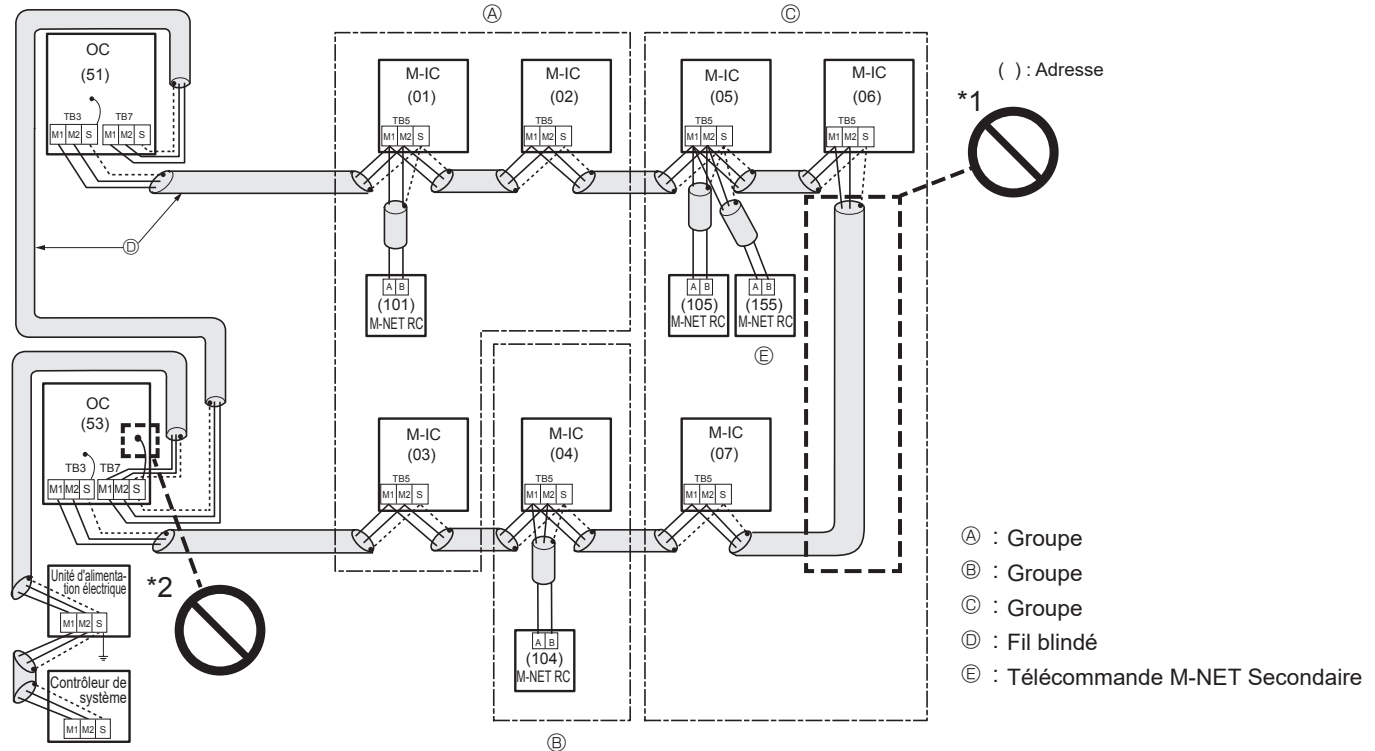

Définissez toutes les adresses de manière à ce qu'elles ne se chevauchent pas.

La télécommande M-NET et la télécommande MA ne peuvent pas être connectées ensemble avec l'appareil intérieur de la série CITY MULTI du même câblage de groupe.

- *1. Ne connectez jamais ensemble les borniers (TB5) des câbles de transmission d'appareils intérieurs (M-IC) de la série CITY MULTI qui ont été raccordés à des appareils extérieurs (OC) différents.
- *2. Il n'est pas nécessaire de procéder à la mise à la terre de la borne S du bornier de commande centralisée (TB7). Raccordez la borne S à l'unité d'alimentation électrique avec mise à la terre.

Exemple de système de télécommande MA (la définition d'adresse n'est pas nécessaire.)

<En cas de fonctionnement au sein d'un même groupe, il est nécessaire de définir une adresse qui soit exclusivement celle de l'appareil intérieur principal de la série CITY MULTI.>

Exemple pour le fonctionnement standard

■ Exemple de câblage des câbles de transmission

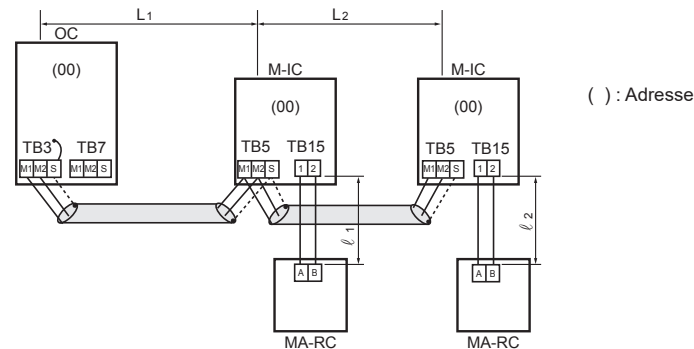

1 télécommande MA pour chaque appareil intérieur

Remarque :

Des combinaisons de fonctionnement standard, de fonctionnement avec 2 télécommandes M-NET et de fonctionnement en groupe sont possibles.

6. Installations électriques

■ Méthode de câblage et définition des adresses

1. Utilisez toujours un fil blindé pour les connexions entre l'appareil extérieur (OC) et l'appareil intérieur (M-IC).
2. Utilisez des câbles d'alimentation pour raccorder les bornes M1 et M2 du bornier des câbles de transmission (TB3) de l'appareil extérieur (OC) aux bornes M1 et M2 du bornier des câbles de transmission (TB5) de chaque appareil intérieur (M-IC) de la série CITY MULTI. Utilisez un câble à 2 âmes non polarisé.
3. Raccordez les bornes 1 et 2 du bornier des câbles de transmission (TB15) de chaque appareil intérieur de la série CITY MULTI au bornier de la télécommande MA (MA-RC).

■ Longueurs possibles

1. Longueur maximale du câble de transmission entre l'appareil intérieur et l'appareil extérieur :
 $L1 + L2 \leq 200$ m [656 pieds] (1,25 mm² [AWG16] ou plus)
2. Longueur du câble de télécommande MA :
 $\ell 1, \ell 2 \leq 200$ m [656 pieds] (0,3 à 1,25 mm² [AWG22 à AWG16])

■ Éléments de contrainte

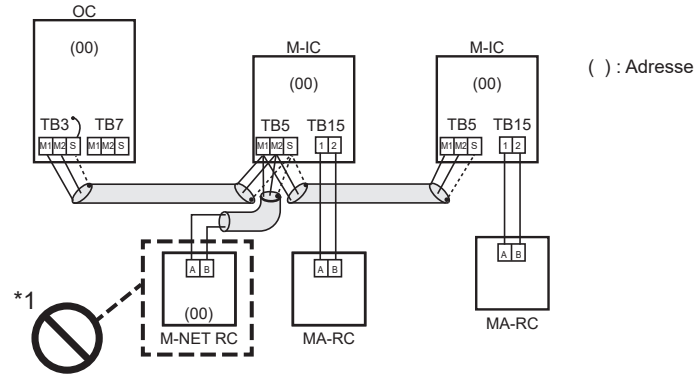

*1. La télécommande MA et la télécommande le M-NET ne peuvent pas être utilisées ensemble avec l'appareil intérieur de la série CITY MULTI du même groupe.

Exemple de fonctionnement avec 2 télécommandes

■ Exemple de câblage des câbles de transmission

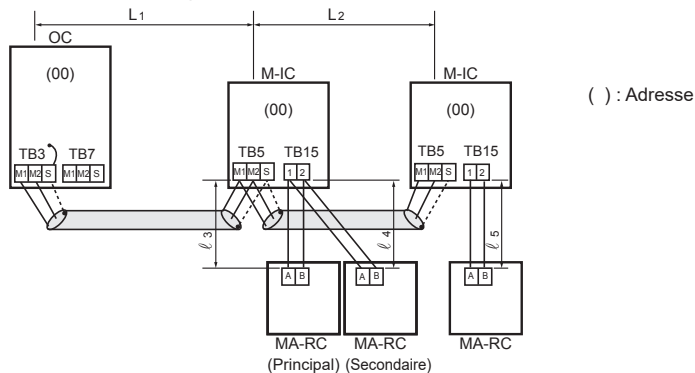

Utilisation de 2 télécommandes MA pour chaque appareil intérieur de la série CITY MULTI.

Remarque :

Des combinaisons de fonctionnement standard, de fonctionnement avec 2 télécommandes M-NET et de fonctionnement en groupe sont possibles.

■ Méthode de câblage et définition des adresses

1. Utilisez toujours un fil blindé pour les connexions entre l'appareil extérieur (OC) et l'appareil intérieur (M-IC).
2. Utilisez des câbles d'alimentation pour raccorder les bornes M1 et M2 du bornier des câbles de transmission (TB3) de l'appareil extérieur (OC) aux bornes M1 et M2 du bornier des câbles de transmission (TB5) de chaque appareil intérieur (M-IC) de la série CITY MULTI. Utilisez un câble à 2 âmes non polarisé.
3. Raccordez les bornes 1 et 2 du bornier des câbles de transmission (TB15) de chaque appareil intérieur de la série CITY MULTI au bornier de la télécommande MA (MA-RC).
4. En cas d'utilisation de 2 télécommandes, raccordez les bornes 1 et 2 du bornier des câbles de transmission (TB15) de chaque appareil intérieur au bornier pour 2 télécommandes MA.
 - Définissez l'une des télécommandes MA comme "télécommande secondaire".
 - Reportez-vous au Manuel d'Installation de la télécommande MA.

■ Longueurs possibles

1. Longueur maximale du câble de transmission entre l'appareil intérieur et l'appareil extérieur :
 $L1 + L2 \leq 200$ m [656 pieds] (1,25 mm² [AWG16] ou plus)
2. Longueur du câble de télécommande MA :
 $\ell 3 + \ell 4, \ell 5 \leq 200$ m [656 pieds] (0,3 à 1,25 mm² [AWG22 à AWG16])

6. Installations électriques

■ Éléments de contrainte

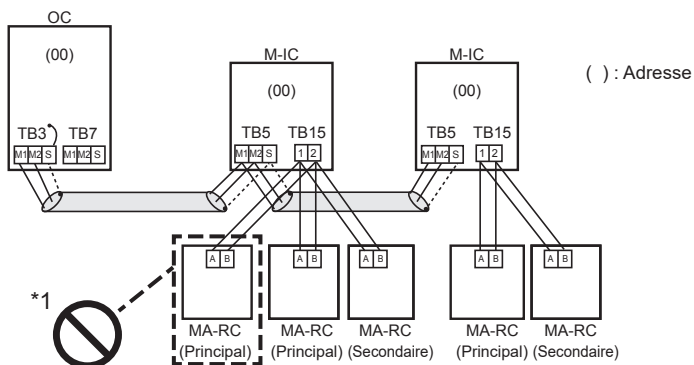

*1. Il n'est pas possible de connecter 3 télécommandes MA ou plus à un appareil intérieur de la série CITY MULTI du même groupe.

Exemple pour le fonctionnement en groupe

■ Exemple de câblage des câbles de transmission

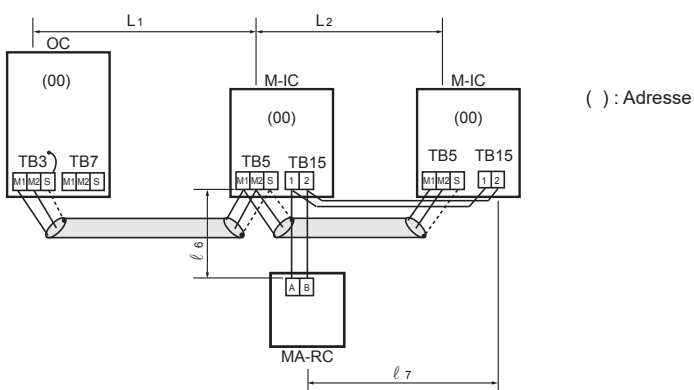

Plusieurs appareils intérieurs utilisés ensemble avec 1 télécommande MA.

Remarque :

Des combinaisons de fonctionnement standard, de fonctionnement avec 2 télécommandes M-NET et de fonctionnement en groupe sont possibles.

■ Méthode de câblage et définition des adresses

- Utilisez toujours un fil blindé pour les connexions entre l'appareil extérieur (OC) et l'appareil intérieur (M-IC).
- Utilisez des câbles d'alimentation pour raccorder les bornes M1 et M2 du bornier des câbles de transmission (TB3) de l'appareil extérieur (OC) aux bornes M1 et M2 du bornier des câbles de transmission (TB5) de chaque appareil intérieur (M-IC) de la série CITY MULTI. Utilisez un câble à 2 âmes non polarisé.
- Raccordez les bornes 1 et 2 du bornier des câbles de transmission (TB15) de chaque appareil intérieur de la série CITY MULTI au bornier de la télécommande MA (MA-RC).
- En cas de fonctionnement en groupe avec une télécommande MA (MA-RC), raccordez les bornes 1 et 2 du bornier des câbles de transmission (TB15) de chaque appareil intérieur de la série CITY MULTI. Utilisez un câble à 2 âmes non polarisé.
- En cas de fonctionnement au sein d'un même groupe, il est nécessaire de définir une adresse qui soit exclusivement celle de l'appareil intérieur principal de la série CITY MULTI. Définissez l'adresse la plus petite dans la plage 01–50 pour l'appareil intérieur de la série CITY MULTI disposant du plus grand nombre de fonctions au sein du même groupe.

■ Longueurs possibles

- Longueur maximale du câble de transmission entre l'appareil intérieur et l'appareil extérieur :
 $L1 + L2 \leq 200$ m [656 pieds] (1,25 mm² [AWG16] ou plus)
- Longueur du câble de télécommande MA :
 $l6 + l7 \leq 200$ m [656 pieds] (0,3 à 1,25 mm² [AWG22 à AWG16])

■ Éléments de contrainte

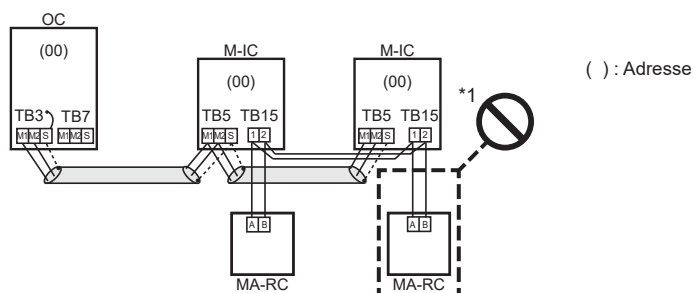

*1. La deuxième télécommande MA est raccordée au bornier (TB15) de la télécommande MA du même appareil intérieur (M-IC) de la série CITY MULTI en tant que première télécommande MA.

6. Installations électriques

Exemple de fonctionnement en groupe avec 2 appareils extérieurs ou plus et télécommandes MA. (Il est nécessaire de définir les adresses.)

Exemples de câblage des câbles de transmission

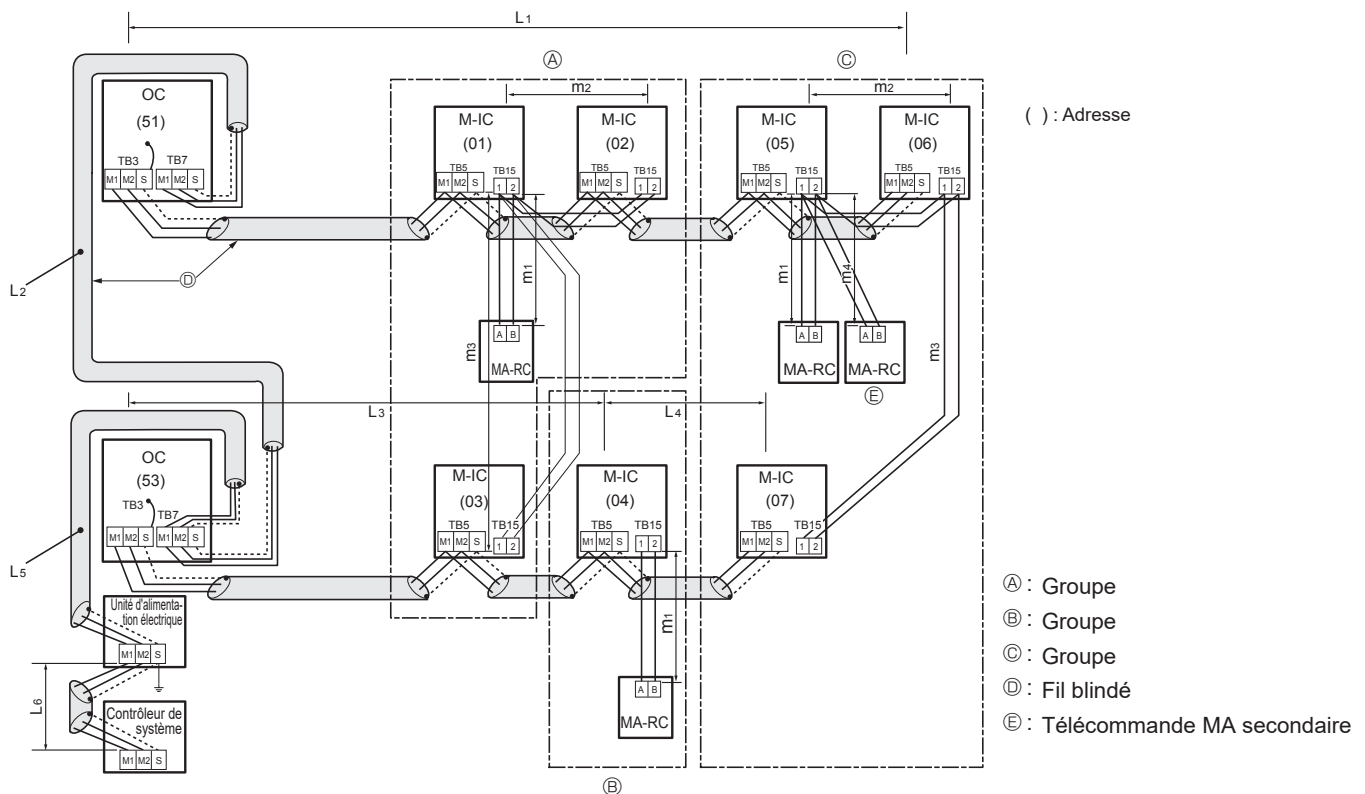

Méthode de câblage et définition des adresses

- Utilisez toujours un fil blindé pour les connexions entre l'appareil extérieur (OC) et l'appareil intérieur de la série CITY MULTI (M-IC), ainsi que pour tous les câblages OC-OC et IC-IC.
- Utilisez des câbles d'alimentation pour raccorder les bornes M1 et M2 et la borne de terre du bornier du câble de transmission (TB3) de chaque appareil extérieur (OC) aux bornes M1 et M2 de la borne S du bornier des câbles de transmission de l'appareil intérieur (M-IC) de la série CITY MULTI.
- Raccordez les bornes 1 et 2 du bornier de la ligne de télécommande MA (TB15) de l'appareil intérieur (M-IC) au bornier de la télécommande MA (MA-RC). (Câble à deux âmes non polarisé)
- Connectez ensemble les bornes M1, M2 et S du bornier de la commande centralisée (TB7) de l'appareil extérieur (OC).
- Réglez le commutateur d'adresses comme indiqué ci-dessous.

Appareil	Plage	Méthode de réglage
M-IC (Principal)	01 à 50	Utilisez l'adresse la plus petite au sein du même groupe d'appareils intérieurs.
M-IC (Secondaire)	01 à 50	Utilisez une adresse autre que celle du M-IC (Principal) au sein du même groupe d'appareils intérieurs M-NET. Celle-ci doit se trouver en séquence avec le M-IC (Principal).
OC	51 à 100	Utilisez la plus petite adresse de tous les appareils intérieurs plus 50. * L'adresse devient automatiquement "100" si elle est réglée sur "01-50".
M-NET RC (Principal)	101 à 150	Réglez sur une adresse M-IC (Principal) au sein du même groupe plus 100.
M-NET RC (Secondaire)	151 à 200	Réglez sur une adresse M-IC (Principal) au sein du même groupe plus 150.
MA-RC	-	Il n'est pas nécessaire de définir les adresses. (Le réglage principal/secondaire est nécessaire.)

- Si le contrôleur de système est connecté au système, réglez SW2-1 sur tous les appareils extérieurs sur ON (marche). De même, réglez les connecteurs de commutation de l'alimentation électrique (CN40, CN41) de la manière suivante.

Système de réfrigérant	Connexion au contrôleur de système	Unité d'alimentation électrique de la ligne de transmission	Exploitation de groupe dans des systèmes de réfrigérant différents	Réglages des connecteurs de commutation de l'alimentation électrique
Réfrigérant unique	-	-	-	Reste CN41 (réglage par défaut)
Réfrigérants multiples	Non	-	Non	Pour un seul appareil extérieur, basculez le connecteur de commutation de l'alimentation électrique (CN41) sur (CN40). * Court-circuitez la borne S (blindée) et la borne de terre (⚡) du bornier (TB7) d'un appareil extérieur commuté sur CN40.
	Connexion avec ligne de transmission intérieure/extérieure	Non requis	Oui/Non	
	Connexion avec ligne de transmission du système de commande central	Requis	Oui/Non	Reste CN41 (réglage par défaut)

6. Installations électriques

■ Longueurs possibles

1. Longueur maximale de ligne via appareil extérieur (câble M-NET) :
 $L1+L2+L3+L4$, $L3+L4+L5+L6$, $L1+L2+L5+L6 \leq 500$ m [1640 pieds] (1,25 mm² [AWG16] ou plus)
2. Longueur maximale du câble de transmission entre l'appareil intérieur et l'appareil extérieur. (Câble M-NET) :
 $L1$ et $L3+L4$ et $L2+L5$ et $L6 \leq 200$ m [656 pieds] (1,25 mm² [AWG16] ou plus)
3. Longueur du câble de télécommande MA :
 $m1$ et $m1+m2+m3$ et $m1+m2+m3+m4 \leq 200$ m [656 pieds] (0,3 à 1,25 mm² [AWG22 à AWG16])

■ Éléments de contrainte

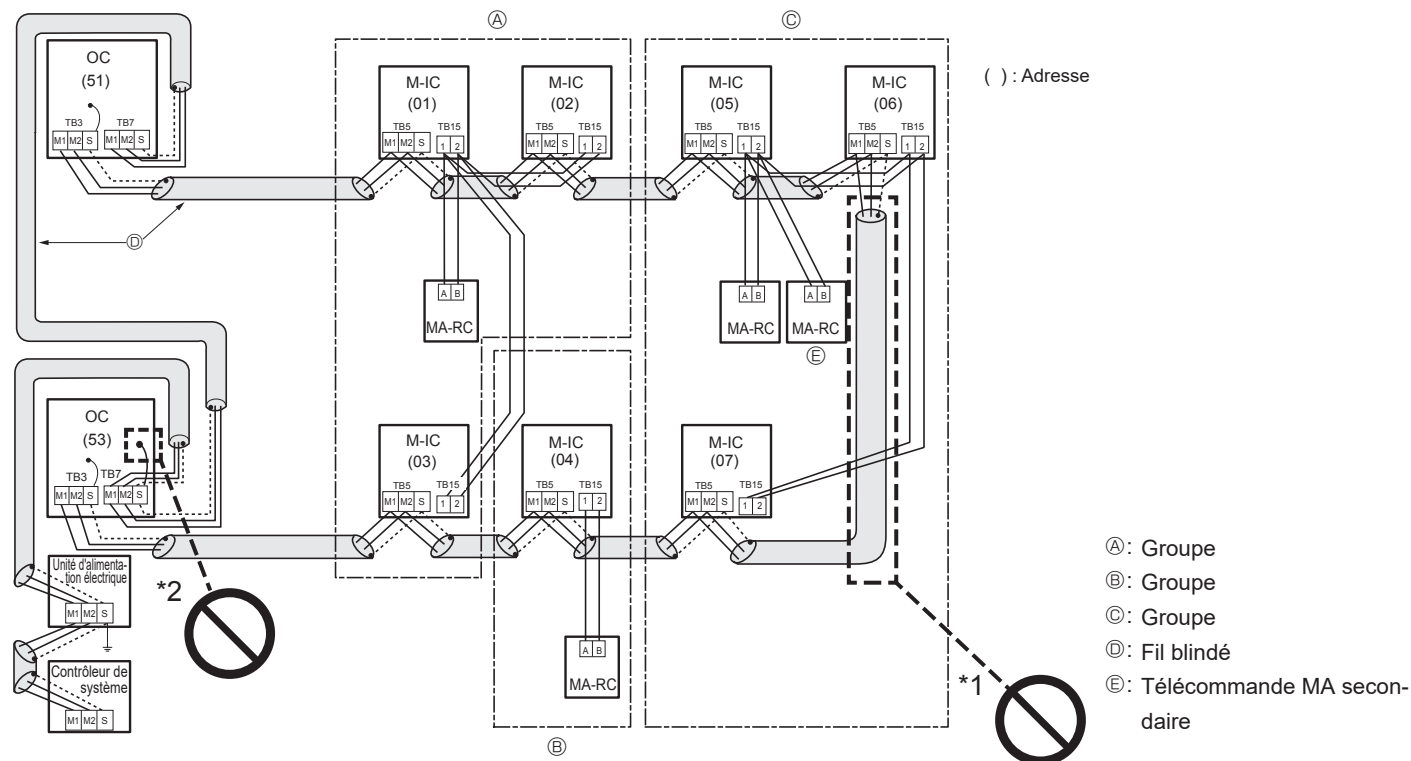

La télécommande M-NET et la télécommande MA ne peuvent pas être connectées ensemble avec l'appareil intérieur de la série CITY MULTI du même câblage de groupe.

- *1. Ne connectez jamais ensemble les borniers (TB5) des câbles de transmission d'appareils intérieurs (M-IC) de la série CITY MULTI qui ont été raccordés à des appareils extérieurs (OC) différents.
- *2. Il n'est pas nécessaire de procéder à la mise à la terre de la borne S du bornier de commande centralisée (TB7). Raccordez la borne S à l'unité d'alimentation électrique avec mise à la terre.

6. Installations électriques

Exemple de système utilisant un boîtier de dérivation et un appareil intérieur de commande A

Exemples de câblage des câbles de transmission

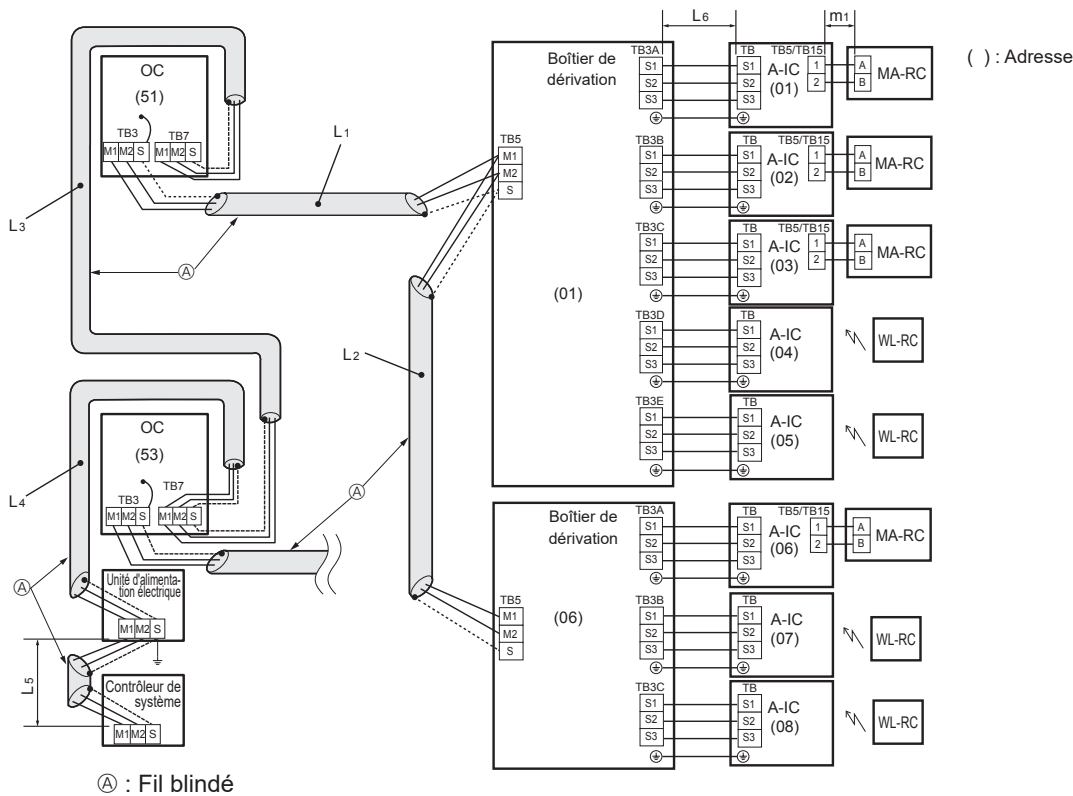

Méthode de câblage et définition des adresses

- Utilisez toujours un fil blindé pour les connexions entre l'appareil extérieur (OC) et la boîte de dérivation, ainsi que pour tous les câblages OC-OC et BC-BC.
- Utilisez des câbles d'alimentation pour raccorder les bornes M1 et M2 et la borne de terre du bornier des câbles de transmission (TB3) de chaque appareil extérieur (OC) aux bornes M1 et M2 de la borne S du bornier des câbles de transmission (TB5) du boîtier de dérivation.
- Raccordez les bornes 1 et 2 du bornier des câbles de transmission (TB5/TB15) de l'appareil intérieur de commande A (A-IC) au bornier de la télécommande MA (MA-RC).
- Connectez ensemble les bornes M1, M2 et S du bornier de la commande centralisée (TB7) de l'appareil extérieur (OC).
- Il n'est pas nécessaire de procéder à la mise à la terre de la borne S du bornier de commande centralisée (TB7). Raccordez à la terre la borne S de l'unité d'alimentation électrique.
- Réglez le commutateur d'adresses comme indiqué ci-dessous.

Appareil	Plage	Méthode de réglage
A-IC	01 à 50	Selon l'adresse définie du boîtier de dérivation raccordé, définissez les adresses A-IC en séquence via SW1, SW11, SW12 du boîtier de dérivation. (Par exemple, lorsque l'adresse du boîtier de dérivation a été définie comme 01, définissez les adresses A-IC comme 01, 02, 03, 04 et 05.)
Boîtier de dérivation	01 à 50	Utilisez un nombre dans la plage 1-50, mais l'adresse la plus élevée de l'A-IC connecté ne doit pas dépasser 50.
OC	51 à 100	Utilisez la plus petite adresse de tous les boîtiers de dérivation plus 50. * L'adresse devient automatiquement "100" si elle est réglée sur "01-50".
MA-RC	-	Il n'est pas nécessaire de définir les adresses.

- Si le contrôleur de système est connecté au système, réglez SW2-1 sur tous les appareils extérieurs sur ON (marche). De même, réglez les connecteurs de commutation de l'alimentation électrique (CN40, CN41) de la manière suivante.

Système de réfrigérant	Connexion au contrôleur de système	Unité d'alimentation électrique de la ligne de transmission	Exploitation de groupe dans des systèmes de réfrigérant différents	Réglages des connecteurs de commutation de l'alimentation électrique
Réfrigérant unique	-	-	-	Reste CN41 (réglage par défaut)
Réfrigérants multiples	Non	-	Non	Reste CN41 (réglage par défaut)
	Connexion avec ligne de transmission intérieure/extérieure	Non requis	Oui/Non	Pour un seul appareil extérieur, basculez le connecteur de commutation de l'alimentation électrique (CN41) sur (CN40). * Court-circuitez la borne S (blindée) et la borne de terre () du bornier (TB7) d'un appareil extérieur commuté sur CN40.
	Connexion avec ligne de transmission du système de commande central	Requis	Oui/Non	Reste CN41 (réglage par défaut)

6. Installations électriques

■ Longueurs possibles

1. Longueur maximale de ligne via appareil extérieur (câble M-NET) :
 $L1+L2+L3+L4+L5 \leq 500$ m [1640 pieds] (1,25 mm² [AWG16] ou plus)
2. Longueur maximale du câble de transmission entre boîtier de dérivation et appareil extérieur. (Câble M-NET) :
 $L1+L2, L3+L4, L5 \leq 200$ m [656 pieds] (1,25 mm² [AWG16] ou plus)
3. Longueur maximale du câble de transmission entre boîtier de dérivation et appareil extérieur. (Câble de commande A) :
 $L6 \leq 25$ m [82 pieds] (1,5 mm² [AWG14])
4. Longueur du câble de télécommande MA :
 $m1 \leq 200$ m [656 pieds] (0,3 à 1,25 mm² [AWG22 à AWG16])

■ Éléments de contrainte

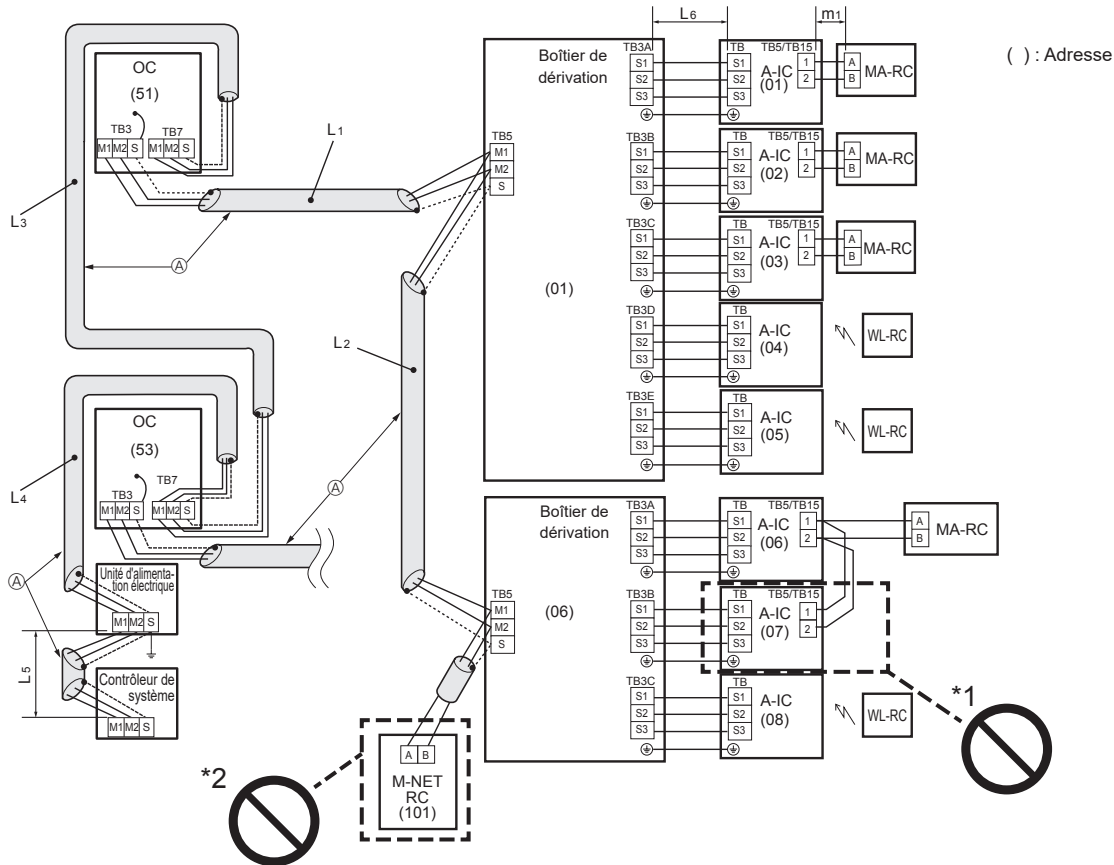

Des systèmes de réfrigérant différents ne peuvent pas être connectés ensemble.

- *1. Plusieurs appareils intérieurs ne peuvent pas être commandés par une seule télécommande.
 *2. Une télécommande M-NET ne peut pas être connectée.

6. Installations électriques

6.5. Câblage de l'alimentation principale et capacité des équipements

- Ⓐ Coupe-circuit (pour fuites à la terre (le cas échéant))
- Ⓑ Appareil extérieur
- Ⓒ Boîtier de dérivation
- Ⓓ Appareil intérieur de "commande A" (appareil intérieur série M, S, P)
- Ⓔ Appareil intérieur de la série CITY MULTI
- Ⓕ Boîtier de traction

Schéma du câblage : sans boîtier de dérivation (Exemple) (Fig. 6-3)

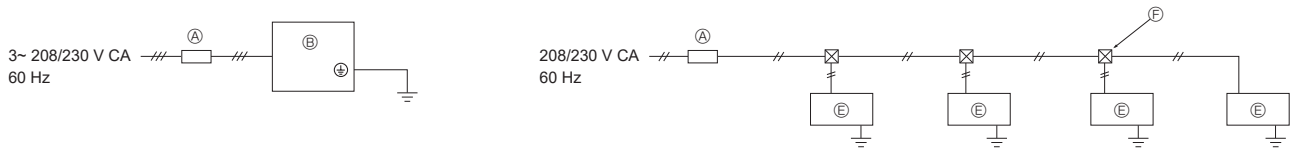

Fig. 6-3

Schéma de câblage de la connexion avec le boîtier de dérivation (Exemple) (Fig. 6-4)
<Lorsque l'alimentation du boîtier de dérivation provient de l'appareil extérieur>

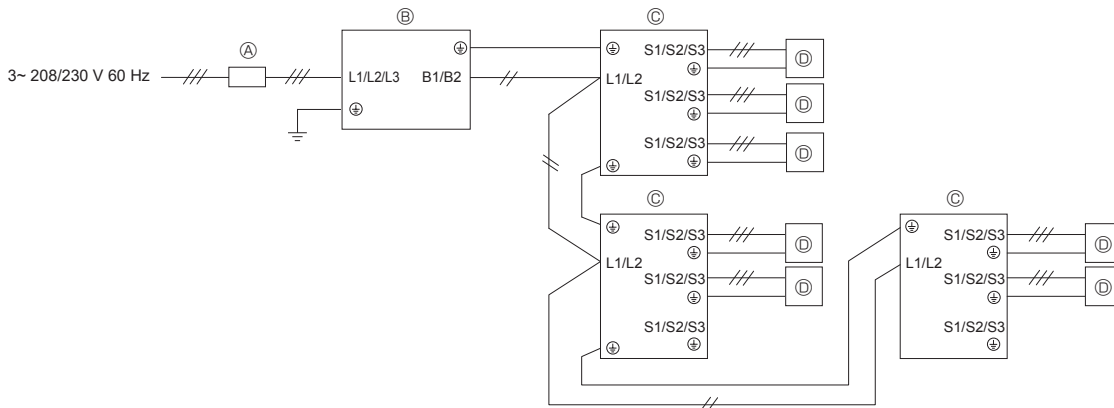

Fig. 6-4

<Lorsque l'alimentation provient d'une source séparée>

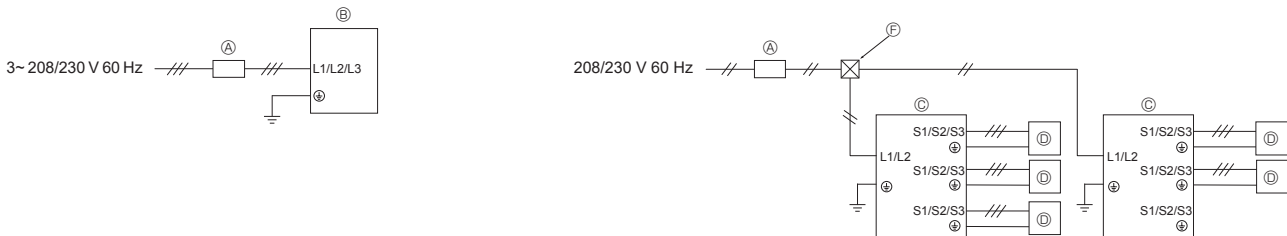

Fig. 6-5

Section des câbles pour l'alimentation principale et capacités On/Off

<Lorsque l'alimentation provient d'une source séparée>

Modèle	Alimentation	Section minimum des câbles (mm ² [AWG])		Dia- mètre de gaine	Coupe-cir- cuit pour le câblage*1	Coupe-circuit pour les fuites de courant (le cas échéant)	Courant admis- sible minimum du circuit	Régime nominal maximum du dispositif de protection de surintensité	
		Câble principal*2	Terre						
Appareil extérieur	208/230 V CA, 60 Hz	MXZ-SM72TAM	8,4 [AWG8]	8,4 [AWG8]	1-1/4*3	40 A	40 A 30 mA 0,1 sec ou moins	32	58
		MXZ-SM96TAM	8,4 [AWG8]	8,4 [AWG8]	1-1/4*3	40 A	40 A 30 mA 0,1 sec ou moins	32	58
		MXZ-SM120TAM	13,3 [AWG6]	13,3 [AWG6]	1-1/4*3	50 A	50 A 30 mA 0,1 sec ou moins	47	84
Boîtier de dérivation		Reportez-vous au Manuels d'Installation du Boîtier de dérivation.							

<Lorsque l'alimentation provient de l'appareil extérieur>

Modèle	Alimentation	Section minimum des câbles (mm ² [AWG])		Dia- mètre de gaine	Coupe-cir- cuit pour le câblage*1	Coupe-circuit pour les fuites de courant (le cas échéant)	Courant admis- sible minimum du circuit	Régime nominal maximum du dispositif de protection de surintensité	
		Câble principal*2	Terre						
Appareil extérieur	208/230 V CA, 60 Hz	MXZ-SM72TAM	21,2 [AWG4]	21,2 [AWG4]	1-1/4	60 A	60 A 30 mA 0,1 sec ou moins	50	76
		MXZ-SM96TAM	21,2 [AWG4]	21,2 [AWG4]	1-1/4	60 A	60 A 30 mA 0,1 sec ou moins	50	76
		MXZ-SM120TAM	21,2 [AWG4]	21,2 [AWG4]	1-1/4	70 A	70 A 30 mA 0,1 sec ou moins	65	102
Boîtier de dérivation		Reportez-vous au Manuels d'Installation du Boîtier de dérivation.							

*1 Veuillez respecter les réglementations nationales, de l'état ou locales applicables pour prévenir les fuites/chocs électriques potentiels. Ou installez un disjoncteur de fuite à la terre pour la prévention des fuites et des chocs électriques.

IMPORTANT

Si un disjoncteur de fuite de courant est utilisé, il doit être compatible avec les harmoniques les plus élevés, car cet appareil est équipé d'un inverseur. L'utilisation d'un disjoncteur inadapté peut provoquer un dysfonctionnement de l'inverseur.

*2. Utiliser des câbles électriques en cuivre. Utiliser des câbles électriques correspondant à une tension de 300 V.

*3. Bien que le diamètre de la gaine soit supérieur au diamètre spécifié pour l'épaisseur de câble conformément aux normes UL, utilisez un diamètre de gaine de 1-1/4 de pouce.

6. Installations électriques

Courant total d'exploitation de l'appareil intérieur	Section minimum des câbles (mm ² /AWG)			Disjoncteur de fuite de terre *1 (le cas échéant)	Commutateur local (A)		Disjoncteur pour câblage (NFB)
	Câble principal	Dérivation	Terre		Capacité	Fusible	
F0 = 15 A ou moins *2	2,1/14	2,1/14	2,1/14	Sensibilité au courant 15 A *3	15	15	15
F0 = 20 A ou moins *2	3,3/12	3,3/12	3,3/12	Sensibilité au courant 20 A *3	20	20	20
F0 = 30 A ou moins *2	5,3/10	5,3/10	5,3/10	Sensibilité au courant 30 A *3	30	30	30

Pour l'impédance maximale permise du système, voir la norme CEI 61000-3-3.

*1 Le disjoncteur de fuite de terre doit prendre en charge le circuit d'inverseur.

Le disjoncteur de fuite de terre doit combiner l'utilisation d'un interrupteur local ou d'un coupe-circuit.

*2 Prendre la valeur la plus haute de F1 ou F2 comme valeur pour F0.

F1 = Courant maximum d'exploitation total des appareils intérieurs × 1,2

F2 = {V1 × (Quantité de type1)/C} + {V1 × (Quantité de type2)/C} + {V1 × (Quantité de type3)/C} + {V1 × (Quantité de type4)/C} + ... + {V1 × (Quantité de type12)/C}

Appareil intérieur		V1	V2
Type 1	PEAD-A-AA, SVZ-KP-NA	26,9	2,4
Type 2	PLA-A-EA, SEZ-KD-NA	19,8	
Type 3	SLZ-KF-NA	17,1	
Type 4	MLZ-KP-NA (2)	9,9	
Type 5	MFZ-KJ-NA, MSZ-GL-NA, MSZ-GS-NA, MSZ-FS-NA	7,4	
Type 6	MSZ-FH-NA, MSZ-FH-NA2, MSZ-EF-NAW(B)(S)-U1	6,8	
Type 7	Boîtier de dérivation	5,1	3,0
Type 8	PEFY-P-NMAU-E3, PVFY-P-NAMU	38,0	1,6
Type 9	PKFY-P-NKMU, PEFY-P-NMSU, PCFY-P-NKMU, PLFY-EP-NEMU, PLFY-P-NFMU, PMFY-P-NBMU, PKFY-P-NLMU	19,8	2,4
Type 10	PEFY-P-NMHU, PFFY-P-NEMU, PFFY-P-NRMU	0,0	0,0
Type 11	PEFY-P-NMHSU	13,8	4,8
Type 12	PEFY-P-NMAU-E4	18,6	3,0

C : Multiple de courant de déclenchement au temps de déclenchement 0,01 s

Prenez "C" dans les caractéristiques de déclenchement du disjoncteur.

<Exemple de calcul "F2">

* Condition PEFY-NMSU × 4 + PEFY-NMAU × 1, C = 8 (reportez-vous au diagramme de droite)

F2 = 19,8 × 4/8 + 38 × 1/8
= 14,65

→ disjoncteur 16 A (courant de déclenchement = 8 × 16 A à 0,01 s)

*3 La sensibilité de courant est calculée selon la formule suivante.

G1 = V2 × (Quantité de Type1) + V2 × (Quantité de Type2) + V2 × (Quantité de Type3) + ... + V2 × (Quantité de Type12)
+ V3 × (Longueur câble [km])

G1	Sensibilité de courant
30 ou moins	30 mA 0,1 sec ou moins
100 ou moins	100 mA 0,1 sec ou moins

Épaisseur câble (mm ² /AWG)	V3
2,1/14	48
3,3/12	56
5,3/10	66

- Utiliser une alimentation séparée pour l'appareil extérieur et pour l'appareil intérieur.
- Tenir compte des conditions climatiques (température ambiante, rayons solaires directs, eau pluviale, etc.) lors du câblage et du raccordement des appareils.
- Les dimensions des câbles représentent les dimensions minimales pour le câblage de conduits métalliques. Le cordon d'alimentation doit être une unité plus épais à cause des chutes de tension. Vérifier que la tension de l'alimentation ne diminue pas de plus de 10%.
- En cas de câblages spécifiques, ceux-ci doivent respecter les lois en vigueur dans la région concernée.
- Les cordons d'alimentation électrique des éléments des appareils utilisés à l'extérieur seront au moins aussi lourds que les cordons souples blindés de polychloroprène (conception 60245 IEC57). Vous pouvez notamment utiliser dans ce cas des câbles de type YZW.
- Installer un câble de terre plus long que les autres câbles.

⚠ Avertissement:

- Toujours utiliser les câbles indiqués pour les connexions de sorte qu'aucune force externe ne s'applique aux bornes. Si les connexions ne sont pas effectuées correctement, il peut se produire une surchauffe, voir un incendie.
- Assurez-vous d'utiliser le correct interrupteur de protection contre la surintensité de courant. Veuillez noter que la surintensité de courant générée peut comprendre une certaine quantité de courant direct.
- Veiller à fixer correctement les caches/le panneau du bornier de l'appareil extérieur. S'il est mal fixé, un incendie ou un choc électrique risquent de se produire en raison de la présence de poussière, d'eau, etc.

⚠ Précaution:

- Veiller à ne pas effectuer d'erreur de branchement.
- Serrer fermement les vis de fixation des bornes afin d'éviter tout faux contact.
- Après le serrage, tirer légèrement sur les câbles pour vérifier qu'ils sont bien fixés.
- Si le câble de connexion n'est pas raccordé correctement au bornier, l'appareil ne fonctionnera pas normalement.
- Certains sites d'installation peuvent demander l'application d'un coupe-circuit de fuite à la terre. Si ce coupe-circuit n'est pas installé, il peut y avoir danger d'électrocution.
- Ne jamais utiliser de coupe-circuits ou de fusibles autres que ceux possédant la valeur adéquate. L'utilisation de fusibles et de fils/fils en cuivre surdimensionnés risque de provoquer un mauvais fonctionnement de l'appareil, voir un incendie.
- Acheminez correctement le câblage de manière à ce qu'il ne touche pas le bord de la tôle ou une pointe de vis.

Diagramme d'échantillon

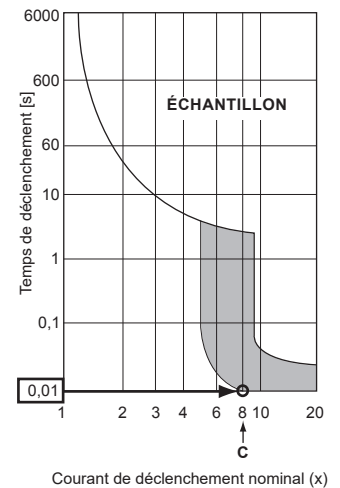

Courant de déclenchement nominal (x)

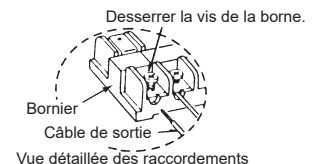

6. Installations électriques

IMPORTANT

S'assurer que le disjoncteur de fuite de courant est compatible avec les harmoniques les plus élevées.

Veiller à toujours utiliser un disjoncteur de fuite de courant compatible avec les harmoniques les plus élevées car cet appareil est équipé d'un inverseur. L'utilisation d'un disjoncteur inapproprié peut provoquer un dysfonctionnement de l'onduleur.

Ne jamais épicer le câble d'alimentation ou le câble de raccordement boîtier de dérivation intérieur-extérieur car cela pourrait provoquer de la fumée, un incendie ou une erreur de communication.

⚠ Avertissement:

- Veuillez couper l'alimentation principale au cours des entretiens. Et ne touchez pas aux bornes B1, B2 lorsque le circuit est alimenté. Si un isolateur doit être utilisé entre l'appareil extérieur et le boîtier de dérivation/ l'appareil intérieur et le boîtier de dérivation, veuillez utiliser un isolateur à 3 pôles ou à 2 pôles. (Veuillez vous reporter à la figure ci-dessous.)
- Brancher l'alimentation principale lorsque la température ambiante est inférieure à -20 °C (-4 °F).
- À -20 °C (-4 °F) ou en-deçà, l'appareil a besoin d'au moins 4 heures de veille avant de pouvoir fonctionner afin de chauffer les pièces électriques.

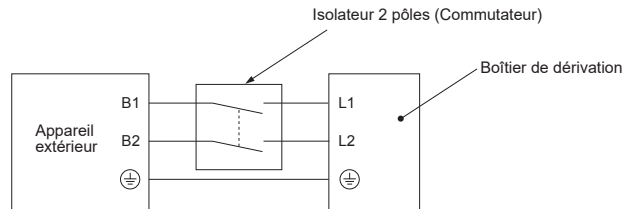

⚠ Précaution:

Après avoir utilisé l'isolateur, veuillez à couper puis à remettre l'alimentation principale afin de réinitialiser le système. Sinon, l'unité externe pourra ne pas détecter le(s) boîtier(s) de dérivation ou les unités internes.

Assurez-vous de raccorder les câbles des boîtiers de dérivation extérieurs/intérieurs directement aux appareils (sans raccordements intermédiaires). Des erreurs de communication peuvent se produire en cas de raccordements intermédiaires si de l'eau s'infiltré entre les câbles et cause une mauvaise isolation à la terre ou un contact électrique insuffisant au point de raccordement intermédiaire.

6. Installations électriques

6.6. Réglage des adresses

Réglage de l'adresse du commutateur

Appareil Adresse	Extérieur	Boîtier de dérivation				Série M, S, P Intérieur	Série CITY MULTI																																																																	
		Adresse		Configuration du raccordement																																																																				
Commutateur	 chiffre des dizaines chiffre des unités SWU2 SWU1	 chiffre des dizaines	 chiffre des unités	<table border="1"> <tr> <td>ON</td> <td></td> <td></td> <td></td> <td></td> <td></td> </tr> <tr> <td>OFF</td> <td></td> <td></td> <td></td> <td></td> <td></td> </tr> <tr> <td></td> <td>1</td> <td>2</td> <td>3</td> <td>4</td> <td>5 6</td> </tr> </table> SW1		ON						OFF							1	2	3	4	5 6	Aucun	 chiffre des dizaines chiffre des unités SW12 SW11																																															
ON																																																																								
OFF																																																																								
	1	2	3	4	5 6																																																																			
plage	51 - 100	1 - 50		-		-	1 - 50																																																																	
réglage	Série CITY MULTI Intérieur ou adresse de boîtier de dérivation +50	<ul style="list-style-type: none"> En fonction de l'adresse définie (par exemple 01), les adresses des appareils intérieurs raccordés sont définies séquentiellement (par exemple 02, 03, 04 et 05). <table border="1"> <tr> <td>SW1</td> <td>1</td> <td>2</td> <td>3</td> <td>4</td> <td>5</td> <td></td> </tr> <tr> <td></td> <td>ON</td> <td>ON</td> <td>ON</td> <td>ON</td> <td>ON</td> <td></td> </tr> <tr> <td>Port</td> <td>A</td> <td>B</td> <td>C</td> <td>D</td> <td>E</td> <td></td> </tr> <tr> <td>Adresse</td> <td>01</td> <td></td> <td></td> <td></td> <td></td> <td>(SW11, 12)</td> </tr> <tr> <td></td> <td></td> <td>02</td> <td>03</td> <td>04</td> <td>05</td> <td>(numéros séquentiels)</td> </tr> </table>				SW1	1	2	3	4	5			ON	ON	ON	ON	ON		Port	A	B	C	D	E		Adresse	01					(SW11, 12)			02	03	04	05	(numéros séquentiels)	<ul style="list-style-type: none"> Indiquer si des appareils intérieurs sont connectés à chaque port (A, B, C, D et E). <table border="1"> <tr> <td>SW1</td> <td>Port</td> <td>OFF</td> <td>ON</td> </tr> <tr> <td>1</td> <td>A</td> <td>déconnecté</td> <td>connecté</td> </tr> <tr> <td>2</td> <td>B</td> <td>déconnecté</td> <td>connecté</td> </tr> <tr> <td>3</td> <td>C</td> <td>déconnecté</td> <td>connecté</td> </tr> <tr> <td>4</td> <td>D</td> <td>déconnecté</td> <td>connecté</td> </tr> <tr> <td>5</td> <td>E</td> <td>déconnecté</td> <td>connecté</td> </tr> <tr> <td>6</td> <td>non utilisé</td> <td></td> <td></td> </tr> </table>		SW1	Port	OFF	ON	1	A	déconnecté	connecté	2	B	déconnecté	connecté	3	C	déconnecté	connecté	4	D	déconnecté	connecté	5	E	déconnecté	connecté	6	non utilisé			Il n'y a pas de définitions d'adresses pour les appareils intérieurs.	-
SW1	1	2	3	4	5																																																																			
	ON	ON	ON	ON	ON																																																																			
Port	A	B	C	D	E																																																																			
Adresse	01					(SW11, 12)																																																																		
		02	03	04	05	(numéros séquentiels)																																																																		
SW1	Port	OFF	ON																																																																					
1	A	déconnecté	connecté																																																																					
2	B	déconnecté	connecté																																																																					
3	C	déconnecté	connecté																																																																					
4	D	déconnecté	connecté																																																																					
5	E	déconnecté	connecté																																																																					
6	non utilisé																																																																							

Remarque: 1. Adresse du boîtier de dérivation

Lors de la définition de l'adresse, utiliser un nombre dans la plage 1-50.

Par ex. L'adresse définie est (47) et il y a 5 appareils intérieurs (A, B, C, D et E).

Si A : (47), B : (48), C : (49), D : (50) et E : (51), E est incorrect parce qu'il dépasse 50.

Par ex. 1. Extérieur + Embranchement <1> (Série M, S, P Intérieur A, B, C, D, E) + Embranchement <2> (Série M, S, P Intérieur A, B, C) + Embranchement <3> (Série M, S, P Intérieur A, B, C)

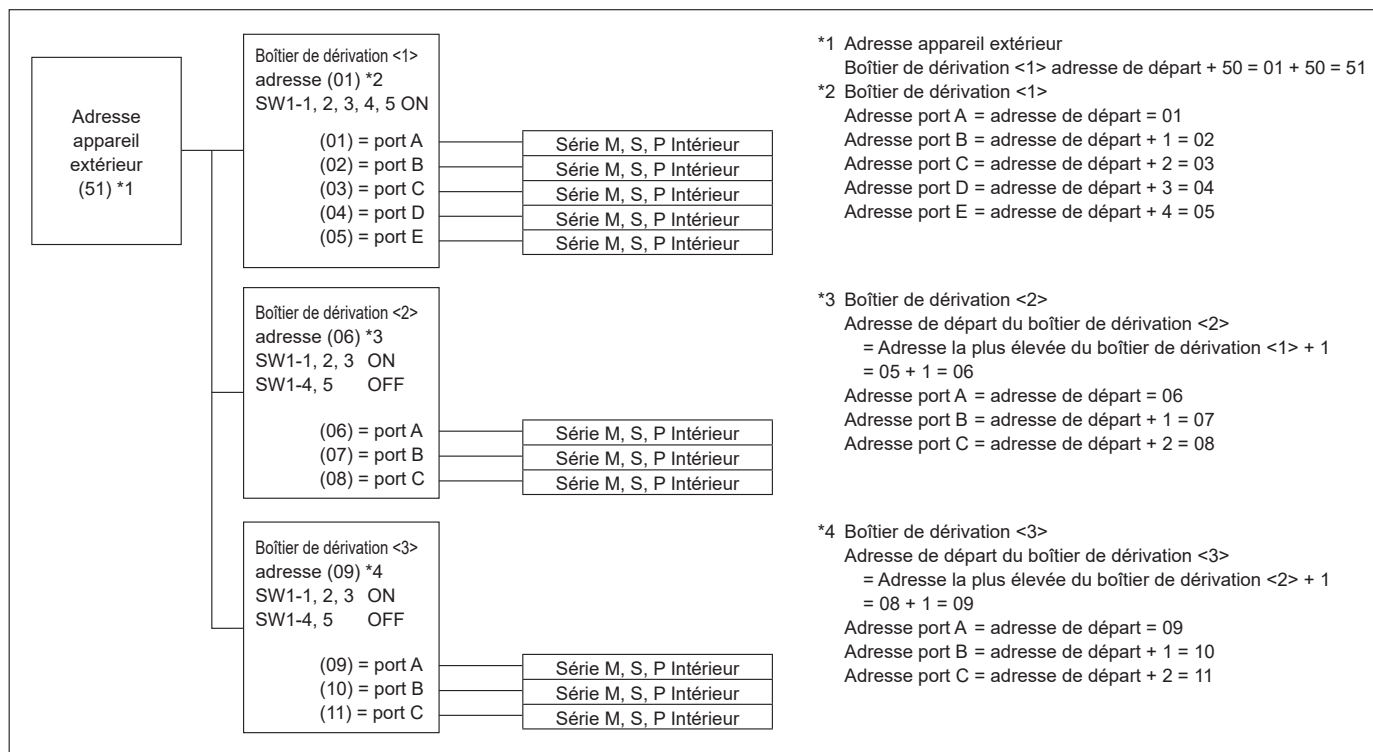

6. Installations électriques

Par ex. 2. Extérieur + embranchement <1> (Série M, S, P Intérieur A, C, E) + embranchement <2> (Série M, S, P Intérieur A, C, E)

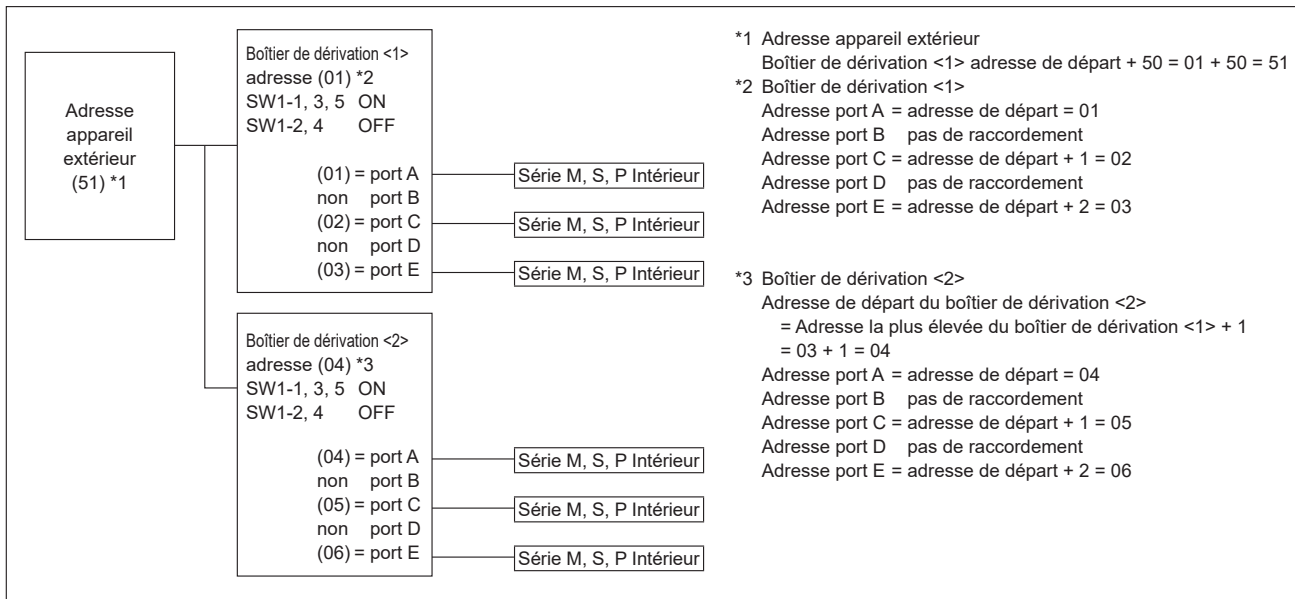

7. Marche d'essai

7.1. Avant la marche d'essai

- ▶ Lorsque l'installation, le tuyautage et le câblage des appareils intérieur et extérieur sont terminés, vérifier l'absence de fuites de réfrigérant, la fixation des câbles d'alimentation et de commande, l'absence d'erreur de polarité et contrôler qu'aucune phase de l'alimentation n'est déconnectée.
- ▶ Utilisez un mégohmmètre de 500 V pour vérifier que la résistance entre les bornes d'alimentation électrique et la terre soit d'au moins 1 MΩ.
- ▶ Ne pas effectuer ce test sur les terminaux des câbles de contrôle (circuit à basse tension).

⚠ Avertissement:

Ne pas utiliser le climatiseur si la résistance de l'isolation est inférieure à 1 MΩ.

Résistance de l'isolation

Après l'installation ou après la coupure prolongée de la source d'alimentation, la résistance de l'isolation chutera en deçà de 1 MΩ en raison de l'accumulation de réfrigérant dans le compresseur. Il ne s'agit pas d'un dysfonctionnement. Respectez les procédures suivantes.

1. Retirer les câbles du compresseur et mesurer la résistance de l'isolation du compresseur.
2. Si la résistance de l'isolation est inférieure à 1 MΩ, le compresseur est défaillant ou du réfrigérant s'est accumulé dans le compresseur.
3. Après avoir connecté les câbles au compresseur, celui-ci commence à chauffer dès qu'il est sous tension. Après avoir mis sous tension le compresseur pendant les durées indiquées ci-dessous, mesurer de nouveau la résistance de l'isolation.

- La résistance de l'isolation chute en raison de l'accumulation de réfrigérant dans le compresseur. La résistance dépassera 1 MΩ après que le compresseur a chauffé pendant 12 heures. (Le temps mis par le compresseur pour chauffer varie selon les conditions atmosphériques et l'accumulation de réfrigérant.)
 - Pour faire fonctionner le compresseur dans lequel s'est accumulé du réfrigérant, il est nécessaire de le faire chauffer pendant au moins 12 heures afin d'éviter toute défaillance.
4. Si la résistance de l'isolation dépasse 1 MΩ, le compresseur n'est pas défectueux.

⚠ Précaution:

- Le compresseur fonctionnera uniquement si les connexions des phases de l'alimentation électrique sont correctes.
 - Mettez l'appareil sous tension au moins 12 heures avant de le faire fonctionner.
 - En cas de température de l'air extérieur inférieure à 14 °F (-10 °C), il peut arriver que l'appareil ne fonctionne PAS afin de protéger le compresseur.
 - La mise en marche de l'appareil immédiatement après sa mise sous tension pourrait provoquer de sérieux dégâts aux éléments internes. Ne mettez pas l'appareil hors tension pendant la saison de fonctionnement.
- ▶ Les points suivants doivent être contrôlés également.
- L'appareil extérieur n'est pas défectueux. Le témoin sur la carte de commandes de l'appareil extérieur clignote lorsque celui-ci est défectueux.
 - Les vannes d'arrêt de liquide et de gaz sont complètement ouvertes.

7.2. Marche d'essai

7.2.1. Utilisation de la télécommande

Se reporter au Manuel d'Installation de l'appareil intérieur.

- Veiller à effectuer un essai pour chaque appareil intérieur. Vérifier que chaque appareil intérieur fonctionne correctement et conformément aux instructions du Manuel d'Installation fourni avec l'appareil.
- Si l'essai est réalisé simultanément pour tous les appareils intérieurs, il est impossible de détecter les mauvais raccordements, le cas échéant, des tuyaux de réfrigérant et des fils de raccordement.
- * Il faut attendre au moins 4 minutes après la mise sous tension du compresseur pour que ce dernier soit opérationnel.
- Le compresseur peut émettre un son juste après sa mise sous tension ou si la température de l'air extérieur est basse.
- En fonction des conditions de fonctionnement, le ventilateur de l'appareil extérieur peut s'arrêter alors que le compresseur fonctionne. Il ne s'agit pas d'un dysfonctionnement.

A propos du mécanisme de protection de redémarrage

A l'arrêt du compresseur, le dispositif préventif de redémarrage s'active de sorte que le compresseur ne sera pas opérationnel pendant 3 minutes, afin de protéger le climatiseur.

7.2.2. Utilisation du SW3 dans l'appareil extérieur

Remarque:

Si la marche d'essai est réalisée à partir de l'appareil extérieur, tous les appareils intérieurs fonctionnent. Vous ne pouvez donc pas voir si une des connexions des tuyaux de réfrigérant et des fils de raccordement est erronée. Si l'objectif est de détecter une connexion erronée, veuillez à effectuer la marche d'essai avec la télécommande en vous reportant à la section "7.2.1. Utilisation de la télécommande".

SW3-1	ON	Fonctionnement du rafraîchissement
SW3-2	OFF	
SW3-1	ON	Fonctionnement du chauffage
SW3-2	ON	

- * Après avoir effectué l'essai de fonctionnement, placer SW 3-1 sur OFF.
- Quelques secondes après le démarrage du compresseur, un bruit métallique provenant de l'intérieur de l'appareil extérieur peut retentir. Le bruit provient de la valve de contrôle et s'explique par une différence de pression minime dans les tuyaux. L'appareil n'est pas défectueux.

Le mode d'essai ne peut pas être modifié via le commutateur DIP SW3-2 lors de la marche d'essai. (Pour ce faire, arrêter l'essai via le commutateur DIP SW3-1. Une fois le mode modifié, reprendre l'essai via le commutateur SW3-1.)

7.3. Récupération du réfrigérant (Aspiration)

Effectuer les procédures suivantes pour récupérer le réfrigérant en cas de déplacement de l'appareil intérieur ou de l'appareil extérieur.

- ① Couper le disjoncteur.
 - ② Raccorder le côté basse pression du collecteur à jauge à l'ouverture de service du robinet d'arrêt du gaz.
 - ③ Fermer le robinet d'arrêt du liquide.
 - ④ Rétablir le courant (disjoncteur).
- * Le démarrage de la communication interne-externe prend environ 3 minutes après la mise sous tension (coupe-circuit). Démarrer la purge 3 à 4 minutes après la mise sous tension (coupe-circuit).
- ⑤ Effectuer l'essai de fonctionnement en mode de refroidissement (SW3-1 : ON et SW3-2 : OFF). Le compresseur (appareil extérieur) et les ventilateurs (appareils intérieurs et extérieurs) démarrent et l'essai de refroidissement commence. Immédiatement après avoir exécuté le test de fonctionnement en mode de refroidissement, basculer le commutateur SW2-4 (commutateur de purge) de l'appareil extérieur de OFF à ON.
- * Ne pas faire fonctionner l'appareil longtemps lorsque le commutateur SW2-4 est activé (ON). Veiller à désactiver le commutateur (OFF) une fois la purge terminée.
 - * Ne mettre le commutateur SW3-1 sur ON que si l'appareil est à l'arrêt. Cependant, même si l'appareil est arrêté et que le commutateur SW3-1 est activé moins de 3 minutes après l'arrêt du compresseur, la récupération du réfrigérant ne peut pas s'effectuer. Attendre 3 minutes après l'arrêt du compresseur avant de réactiver le commutateur SW3-1.

- ⑥ Fermer complètement le robinet d'arrêt du gaz lorsque le manomètre indique 7,1 - 0,0 psig (environ 0,5 - 0,0 kgf/cm²)
 - ⑦ Arrêter le climatiseur (SW3-1 : OFF et SW3-2 : OFF). Basculer le commutateur SW2-4 de ON à OFF.
 - ⑧ Couper le courant (disjoncteur).
- * Si une trop grande quantité de réfrigérant a été ajoutée au système de climatisation, il est possible que la pression ne puisse pas baisser jusqu'à 7,1 psig (0,5 kgf/cm²). Dans ce cas, utiliser un dispositif de collecte de réfrigérant pour recueillir la totalité du réfrigérant du système, puis recharger la quantité de réfrigérant correcte dans le système après avoir déplacé les appareils intérieurs et extérieurs.

⚠ Avertissement:

- Pendant la purge du réfrigérant, arrêter le compresseur avant de débrancher les tuyaux de réfrigérant. Le compresseur risque d'éclater et de provoquer des blessures si une substance étrangère, comme de l'air, pénètre dans le système.
- Ne pas purger s'il y a une fuite de gaz. L'arrivée d'air ou d'autres gaz provoque une pression anormalement élevée dans le cycle de réfrigération, ce qui peut provoquer une explosion ou des blessures.

8. Fonctions spéciales

8.1. CONNECTEUR D'ENTRÉE/SORTIE DE L'APPAREIL EXTÉRIEUR

• État (CN51)

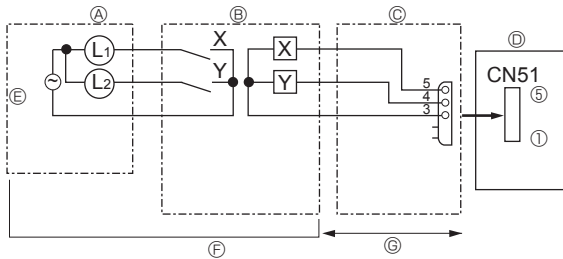

- Ⓐ Panneau de commande déporté
- Ⓑ Alimentation électrique du témoin
- Ⓑ Circuit du relais
- Ⓕ Se procurer localement
- Ⓒ Adaptateur de sortie externe (PAC-SA88HA-E)
- Ⓖ Max. 10 m [32 pieds]
- Ⓓ Carte de commande de l'appareil extérieur

L1 : Témoin d'affichage d'erreur
 L2 : Témoin de fonctionnement du compresseur
 X, Y : Relais (valeurs nominales de la bobine : ≤ 0,9 W, 12 VCC)

• Changement automatique (CN3N)

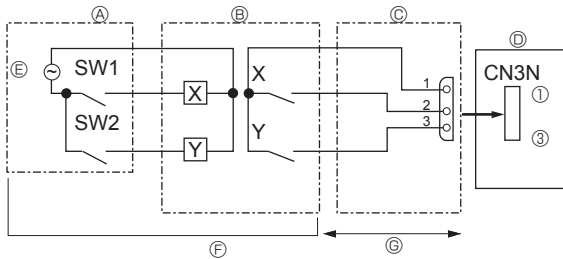

- Ⓐ Panneau de télécommande
- Ⓑ Alimentation électrique du relais
- Ⓑ Circuit du relais
- Ⓕ Se procurer localement
- Ⓒ Adaptateur d'entrée externe (PAC-SC36NA-E)
- Ⓖ Max. 10 m [32 pieds]
- Ⓓ Carte de commande de l'appareil extérieur

SW1 : Commutateur
 SW2 : Commutateur
 X, Y : Relais (puissance de coupure du contact : ≥ 0,1 A, 15 VCC)
 charge applicable min. : ≤ 1 mA

	ON	OFF
SW1	Chauffage	Refroidissement
SW2	Validité de SW1	Non-validité de SW1

• Mode silencieux / Contrôle de la demande (CN3D)

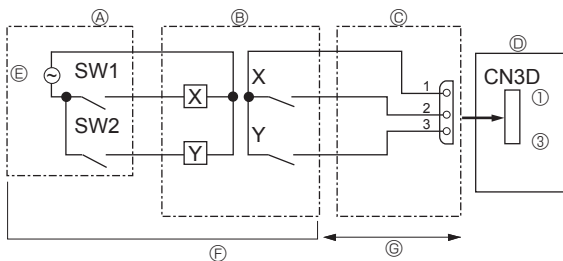

- Ⓐ Panneau de télécommande
- Ⓑ Alimentation électrique du relais
- Ⓑ Circuit du relais
- Ⓕ Se procurer localement
- Ⓒ Adaptateur d'entrée externe (PAC-SC36NA-E)
- Ⓖ Max. 10 m [32 pieds]
- Ⓓ Carte de commande de l'appareil extérieur

SW1 : Commutateur
 SW2 : Commutateur
 X, Y : Relais (puissance de coupure du contact : ≥ 0,1 A, 15 VCC)
 charge applicable min. : ≤ 1 mA

La sélection du mode silencieux et du contrôle de la demande se fait par commutation du commutateur DIP 9-2 du panneau de commande extérieur. Les consommations électriques suivantes (par rapport aux valeurs nominales) peuvent être définies à l'aide de SW1, 2.

	Carte du contrôleur extérieur DIP SW9-2	SW1	SW2	Fonction	
				refroidissement	chauffage
Mode silencieux	OFF	OFF	OFF	Normal	Normal
		ON	OFF	Mode silencieux	Mode silencieux
Contrôle de la demande	ON	OFF	OFF	100 % (Normal)	
		ON	OFF	75 %	
		ON	ON	50 %	
		OFF	ON	0 % (Arrêt)	

• Mode de pression statique externe (0,12 po WG (30 Pa))

Le mode de pression statique externe (0,12 po WG (30 Pa)) est activé par commutation du commutateur DIP SW6-5 de la carte du contrôleur extérieur sur ON. Toutefois, le mode silencieux ne peut pas être utilisé lorsque ce mode est activé.

Carte du contrôleur extérieur DIP SW6-5	ON	OFF
Mode de pression statique externe (0,12 po WG (30 Pa))	Activé	Désactivé

Contenido

1. Medidas de Seguridad	1
2. Lugar de instalación	4
3. Instalación de la unidad exterior	8
4. Instalación de los tubos del refrigerante	8

5. Tubería de drenaje	15
6. Trabajo eléctrico	16
7. Prueba de funcionamiento	34
8. Funciones especiales	35

Confirmación de las piezas incluidas

Además del presente manual, se suministra la siguiente pieza con la unidad exterior. Esta pieza se utiliza para cablear a tierra el terminal S del bloque del terminal de transmisión TB7. Para obtener más información, consulte apartado "6. Trabajo eléctrico".

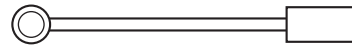

Cableado a tierra

1. Medidas de Seguridad

- ▶ Antes de instalar la unidad, asegúrese de haber leído el capítulo de "Medidas de seguridad".
- ▶ Antes de conectar el sistema, informe al servicio de suministro o pídales permiso para efectuar la conexión.

⚠ Atención:

Describe las precauciones que deben tenerse en cuenta para evitar el riesgo de lesiones o muerte del usuario.

⚠ Cuidado:

Describe las precauciones que deben tenerse en cuenta para evitar daños en la unidad.

⚠ Atención:

- El usuario no debe instalar la unidad. La instalación del aire acondicionado debe correr a cargo del distribuidor o técnico autorizado. La instalación incorrecta de la unidad puede provocar escapes de agua, descargas eléctricas o incendios.
- Para la instalación, siga las instrucciones del Manual de instalación y utilice las herramientas y piezas de fontanería específicamente diseñados para utilizar con el refrigerante R410A.
- Este aparato no debe ser utilizado por personas (incluidos niños) que presenten una discapacidad física, sensorial o mental, y tampoco por aquellos que no dispongan de la experiencia o el conocimiento necesario, a menos que lo hagan bajo la supervisión de una persona responsable de la seguridad o que hayan recibido instrucciones por parte de esta sobre uso del aparato.
- Los niños deben estar vigilados por personas adultas para impedir que jueguen con el equipo.
- El refrigerante R410A en el sistema de HFC puede asimilar una presión 1,6 veces superior a la de los refrigerantes convencionales. Si los accesorios de fontanería que se instalan no están fabricados para el refrigerante R410A, los tubos se pueden quemar y causar daños o lesiones. Además, pueden producirse escapes de agua, descargas eléctricas o incendios.
- Al instalar la unidad, utilice las herramientas y el equipo de protección apropiados por seguridad. El hecho de no hacerlo puede provocar lesiones.
- La unidad debe instalarse según las instrucciones para reducir posibles daños en caso de terremoto, huracán o vientos fuertes. Si no se instala correctamente, la unidad podría caerse y provocar daños o lesiones.
- La unidad debe instalarse firmemente sobre una estructura capaz de soportar su peso. Si la unidad se instala sobre una estructura inestable, podría caerse y provocar daños o lesiones.
- Si el equipo de aire acondicionado se instala en una sala pequeña deberán tomarse medidas para prevenir que la concentración de refrigerante exceda los límites de seguridad en caso de fugas. Pregunte a un distribuidor por las medidas adecuadas para evitar que la concentración exceda los límites. Si se produce una fuga de refrigerante que sobrepase los límites de concentración, la estancia en la sala puede ser peligrosa por falta de oxígeno.
- Si se produce una fuga de refrigerante durante el funcionamiento, ventile la sala. Si el refrigerante entra en contacto con una llama, se desprenderán gases nocivos.
- Todas las conexiones eléctricas deberán ser realizadas por un técnico cualificado según la normativa local y las instrucciones de este manual. Cada unidad debe tener su línea eléctrica y se deben usar disyuntores y un voltaje correcto. El uso de líneas eléctricas con una capacidad insuficiente o una conexión eléctrica incorrecta puede provocar descargas eléctricas o incendios.
- Asegúrese de conectar los cables de alimentación y los cables de conexión para las unidades interiores, unidades exteriores y cajas de derivación directamente a las unidades (sin conexiones intermedias). Las conexiones intermedias pueden producir errores de comunicación en caso de que el agua moje los cordones o los cables de conexión y, por consiguiente, la toma a tierra sea insuficiente, así como el contacto eléctrico en el punto de conexión intermedio.

Después de terminar la instalación, explique las "Medidas de Seguridad", funcionamiento y mantenimiento de la unidad al cliente según el Manual de instrucciones y realice una prueba para asegurarse de que funciona correctamente. Entregue una copia del Manual de instalación y del Manual de instrucciones al usuario. Estos manuales deben pasar a usuarios posteriores del equipo.

⚡ : Indica una pieza que debe estar conectada a tierra.

⚠ Atención:

Lea atentamente las etiquetas adheridas a la unidad principal.

- Utilice tubos de cobre fosforoso del tipo C1220 y tubos de aleación de cobre sin costuras para conectar los tubos del refrigerante. Si los tubos no se conectan correctamente, la unidad no estará bien puesta a tierra y puede provocar descargas eléctricas.
- Utilice solo cables especificados para el cableado. Las conexiones del cableado se deben realizar con seguridad sin que se ejerza tensión en las conexiones de los terminales. Asimismo, no empalme nunca los cables al realizar el cableado (a menos que se indique lo contrario en este documento). El hecho de no seguir estas instrucciones puede provocar un sobrecalentamiento o un incendio.
- La cubierta del bloque de terminales de la unidad exterior tiene que estar bien sujeta. Si la cubierta no se instala correctamente y el polvo y la humedad entran en la unidad, se pueden producir una descarga eléctrica o un incendio.
- Cuando instale, mueva o revise el equipo de la unidad exterior, utilice solo el refrigerante indicado (R410A) para cargar los tubos del refrigerante. No lo mezcle con otro tipo de refrigerante y vacíe completamente de aire los tubos. Si el aire se mezcla con el refrigerante, podría producir una tensión anormalmente alta en el tubo del refrigerante y ocasionar una explosión u otros peligros. Usar un refrigerante distinto al indicado para el sistema provocará un fallo mecánico, un funcionamiento defectuoso del sistema o la avería de la unidad. En el peor de los casos, podría suponer un grave impedimento para garantizar la seguridad del producto.
- No realice el trabajo de vaciado cuando haya una fuga de gas. La entrada de aire u otros gases causa una presión anormalmente alta en el ciclo de refrigeración, lo que puede causar una explosión o lesiones.
- Utilice únicamente accesorios autorizados y solicite su instalación a un distribuidor o técnico autorizado. Si los accesorios no se instalan correctamente, pueden producirse escapes de agua, descargas eléctricas o incendios.
- No modifique la unidad. Para las reparaciones, acuda a su distribuidor. Si las modificaciones o las reparaciones no se realizan correctamente, pueden producirse escapes de agua, descargas eléctricas o incendios.
- El usuario nunca debe intentar reparar la unidad o moverla de sitio. Si la unidad no se instala correctamente, pueden producirse escapes de agua, descargas eléctricas o incendios. Si debe reparar o mover el equipo de aire acondicionado, acuda a su distribuidor o técnico autorizado.
- Tras haber realizado la instalación, compruebe si hay fugas de refrigerante. Si en caso de fuga el refrigerante entra en contacto con las llamas de un calentador o de un equipo de cocina portátil, se desprenderán gases nocivos.
- Al abrir o cerrar la válvula por debajo de las temperaturas de congelación, el refrigerante puede salir a chorros desde el espacio entre el vástago de la válvula y el cuerpo de la válvula y resultar en lesiones.

1. Medidas de Seguridad

1.1. Cuestiones previas a la instalación

⚠ Cuidado:

- No utilice la unidad en un ambiente enrarecido. Este aire acondicionado no se puede instalar en áreas expuestas a vapor, aceite esencial (incluyendo el aceite para máquinas) o al humo sulfúrico, ni en áreas con alto contenido en sal, como playas, o en zonas donde la nieve pueda cubrir la unidad, ya que pueden reducir significativamente su rendimiento y dañar las piezas internas.
- No instale la unidad donde se puedan verter, producir, circular o acumular gases inflamables. Si se acumula gas inflamable en zonas próximas a la unidad, se podría producir un incendio o una explosión.
- La unidad exterior produce condensación cuando funciona como calefacción. Asegúrese de habilitar drenaje alrededor de la unidad exterior si la condensación puede provocar daños.
- Si instala la unidad en un hospital o en un centro de comunicaciones, recuerde que la unidad produce ruidos e interferencias electrónicas. Los conmutadores, aparatos domésticos, equipos médicos de alta frecuencia y las comunicaciones de radio pueden provocar un mal funcionamiento o la avería del equipo de aire acondicionado. El equipo de aire acondicionado también puede afectar los equipos médicos e interrumpir los cuidados médicos, así como los equipos de comunicación y dañar la calidad de la pantalla.
- Siga estas instrucciones para evitar que los componentes abrasivos contenidos en el papel de lija y las herramientas de corte penetren en el circuito de refrigerante, ya que dichos componentes pueden provocar fallos en el compresor y las válvulas.
 - Para desbarbar las tuberías, utilice un escariador u otras herramientas de desbarbado, no papel de lija.
 - Para cortar las tuberías, utilice un cortador de tuberías, no una amoladora ni otras herramientas que utilicen materiales abrasivos.
 - Al cortar o desbarbar las tuberías, procure que las virutas de corte u otras partículas extrañas no penetren en las tuberías.
 - Si las virutas de corte u otras partículas extrañas penetran en las tuberías, limpie el interior de las mismas.

1.2. Cuestiones previas a la instalación (reubicación)

⚠ Cuidado:

- Tenga mucho cuidado cuando mueva las unidades. Este trabajo debe realizarlo más de una persona debido a su elevado peso. No sujete las bandas de embalaje. Utilice guantes protectores para retirar la unidad del embalaje y para moverla, ya que puede lesionarse las manos en las aletas o en el borde de otras partes.
- Guarde los embalajes en un lugar seguro. Los materiales de embalaje, como clavos y otras piezas de metal o de madera pueden producir pinchazos y otras lesiones.
- La base y los aditamentos de fijación de la unidad exterior deben comprobarse periódicamente para detectar posibles roturas, tuercas flojas o cualquier otro daño que hayan podido sufrir. Si no se solucionan esos problemas, la unidad podría caerse y causar daños o lesiones.
- No limpie con agua el equipo de aire acondicionado. Puede sufrir una descarga eléctrica.
- Apriete las tuercas de abocardado a los niveles recomendados mediante una llave dinamométrica. Si las aprieta demasiado, se pueden romper al cabo de un tiempo y producirse fugas de refrigerante.

1.3. Antes de la instalación eléctrica

⚠ Cuidado:

- Asegúrese de instalar disyuntores. Si no se instalan, se podrían producir descargas eléctricas.
- Observe las correspondientes normas federales, estatales o locales para evitar posibles fugas/descargas eléctricas. También puede instalar un interruptor de fallo de conexión a tierra para evitar fugas y descargas eléctricas.
- Use cables estándar de suficiente capacidad para las líneas eléctricas. Si no lo hace así, se podría producir un cortocircuito, un sobrecalentamiento o un incendio.
- Cuando instale las líneas eléctricas, los cables no deben tener corriente. Si las conexiones se aflojan, los cables se podrían cruzar o romper y se podría producir un incendio o un sobrecalentamiento.
- Asegúrese de instalar una toma de tierra. No conecte el cable de tierra a las tomas de tierra de las tuberías de gas o de agua, de postes de iluminación o de teléfono. Si la unidad no está bien conectada a la línea de tierra, se puede producir una descarga eléctrica.
- Utilice disyuntores (interruptor de falta de tierra, interruptor aislante (+fusible B) e interruptores en caja moldeada) con la potencia especificada. Si la potencia del interruptor es mayor que la especificada, puede ocurrir un incendio o una avería.

1.4. Antes de realizar las pruebas de funcionamiento

⚠ Cuidado:

- Conecte la corriente al menos 12 horas antes de que empiece a funcionar el equipo. Si se acciona inmediatamente después de haberlo conectado a la corriente, pueden producirse daños graves en las piezas internas. Mantenga la unidad conectada a la corriente durante la temporada de funcionamiento.
- Antes de que comience a funcionar el equipo, compruebe que todos los paneles y protectores están instalados correctamente. Las piezas giratorias, calientes o de alto voltaje pueden provocar lesiones.
- No toque ningún interruptor con las manos mojadas. Puede sufrir una descarga eléctrica.
- No toque la tubería del refrigerante sin guantes mientras durante el funcionamiento. La tubería del refrigerante está caliente o frío según las condiciones de la corriente de refrigerante. Si toca la tubería puede sufrir quemaduras por el calor o por el frío.
- Una vez que deje de funcionar el aparato, espere como mínimo 10 minutos antes de apagar el interruptor principal. De lo contrario, se puede producir un goteo de agua o una avería.

1. Medidas de Seguridad

1.5. Utilización del refrigerante R410A para equipos de aire acondicionado

⚠ Cuidado:

- Utilice tubos de cobre fosforoso del tipo C1220 y tubos de aleación de cobre sin costuras para conectar los tubos del refrigerante. Asegúrese de que el interior de las tuberías está limpio y que no contienen ningún contaminante dañino como compuestos sulfúricos, oxidantes, impurezas o polvo. Utilice tuberías con el grosor especificado. (Consulte el punto 4.1.) Tenga en cuenta lo siguiente si reutiliza tuberías que contenían refrigerante R22.
 - Sustituya las tuercas de abocardado existentes y vuelva a abocardar las secciones abocardadas.
 - No use tuberías de poco grosor. (Consulte el punto 4.1.)
- **Almacene las tuberías que se deban instalar en el interior y mantenga los orificios tapados hasta el momento de instalarlas. (Deje las juntas articuladas y otras piezas en sus embalajes.)** Si el polvo, los restos o la humedad entran en las tuberías de refrigeración, se puede producir el deterioro del aceite o una avería en el aparato.
- Utilice aceite de éster, de éter o alquilbenceno (en pequeñas cantidades) para recubrir las secciones abocardadas. Si se mezcla aceite mineral con aceite de refrigeración se puede deteriorar el aceite.

- No utilice otro refrigerante que no sea R410A. Si utiliza otro refrigerante, el cloro provocará el deterioro del aceite.
- Utilice las siguientes herramientas especialmente diseñadas para usar con el refrigerante R410A. Se necesitan las siguientes herramientas para utilizar el refrigerante R410A. Si tiene alguna duda, consulte con su distribuidor más cercano.

Herramientas (para R410A)	
Manómetro	Abocardador
Manguera de carga	Ajustador del tamaño
Detector de fugas de gas	Adaptador de la bomba de vacío
Llave dinamométrica	Báscula electrónica de carga del refrigerante

- Asegúrese de utilizar las herramientas adecuadas. Si el polvo, los restos o la humedad entran en las tuberías de refrigeración, se puede producir el deterioro del aceite de refrigeración.
- No utilice un cilindro de carga. Si utiliza un cilindro de carga, variará la composición del refrigerante y no será tan eficaz.

1.6. Accesorios de la unidad exterior (Fig. 1-1)

El tubo de empalme se incluye con la unidad exterior. Consulte la sección 4.5.2 y utilícelo en conexión con la tubería de la instalación.

	Díámetro de los tubos conectados mm (pulg.)	Forma	Conectar a	Método de conexión	Cant.
1	ø9,52 (3/8) → ø9,52 (3/8)	recta	Tubo de líquido	soldadura	1 (Solo el modelo SM72/96)
2	ø22,2 (7/8) → ø22,2 (7/8)	recta	Tubo de gas	soldadura	1 (Solo el modelo SM72/96)
3	ø9,52 (3/8) → ø12,7 (1/2)	recta	Tubo de líquido	soldadura	1 (Solo el modelo SM120)
4	ø22,2 (7/8) → ø28,58 (1-1/8)	recta	Tubo de gas	soldadura	1 (Solo el modelo SM120)
5	ø28,58 (1-1/8) → ø28,58 (1-1/8)	forma de L	Tubo de gas	soldadura	1 (Solo el modelo SM120)

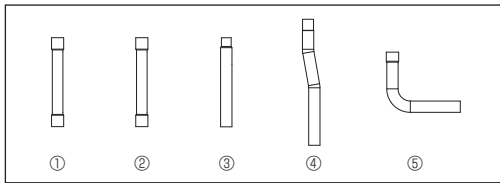

Fig. 1-1

2. Lugar de instalación

2.1. Tubería de refrigerante

Consulte la sección 4.2. Longitud de los tubos y diferencia de altura.

2.2. Elección del lugar de instalación de la unidad exterior

- No instale la unidad en lugares expuestos directamente al sol o a otras fuentes de calor.
- Escoja un lugar donde el ruido de la unidad no moleste a los vecinos.
- Escoja un lugar donde sea fácil instalar el cableado y las tuberías y acceder a la fuente de alimentación y a la unidad exterior.
- No instale la unidad donde se puedan verter, producir, circular o acumular gases inflamables.
- Durante el funcionamiento, la unidad puede perder agua.
- Escoja un lugar nivelado que pueda soportar el peso y la vibración de la unidad.
- No instale la unidad en lugares donde la pueda cubrir la nieve. En zonas propensas a las nevadas intensas, se deben tomar medidas de precaución, como por ejemplo, situar la unidad elevada o instalar una protección en la entrada de aire para evitar que la nieve la obstruya o fluya directamente contra ésta. Esto reduce la corriente de aire e impide que la unidad funcione correctamente.
- No instale la unidad en lugares expuestos a aceite, vapor o humo sulfúrico.
- Transporte la unidad empleando una cuerda, un carro, etc. Si la transporta sujetando las asas del panel de servicio podría lesionarse. Si transporta la unidad tomándola por la parte inferior se podría lesionar las manos o los dedos.

2.3. Dimensiones exteriores (Unidad exterior) (Fig. 2-1)

2.4. Transportar la unidad

- Transporte la unidad empleando una cuerda, un carro, etc. Si la transporta sujetando las asas del panel de servicio podría lesionarse.

2.4.1. Colgar la unidad (Fig. 2-2)

- No someta la unidad a golpes o impactos.
- Si entrega la unidad suspendiéndola, utilice dos correas con una longitud mínima de 17 pies (5 m) cada una.
- Coloque almohadillas protectoras (tablas, etc.) en las partes que están en contacto directo con las correas, como las esquinas de la unidad, etc., para evitar arañazos.

⚠ Atención:

- Cuando entregue la unidad, suspéndala siempre en las posiciones especificadas en la misma.
Además, asegúrela de modo que no se desplace de un lado a otro y apóyela en cuatro puntos.
- Si la unidad se transporta o se suspende apoyándola solo en tres puntos, quedará inestable y puede volcarse o caerse, provocando lesiones.

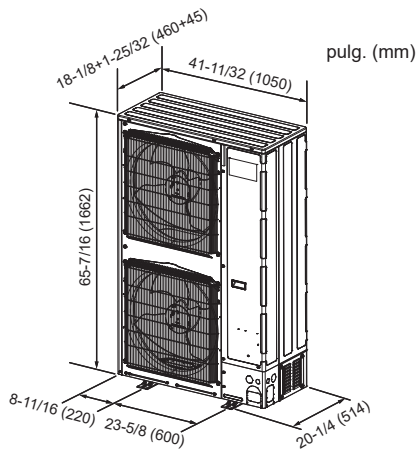

Fig. 2-1

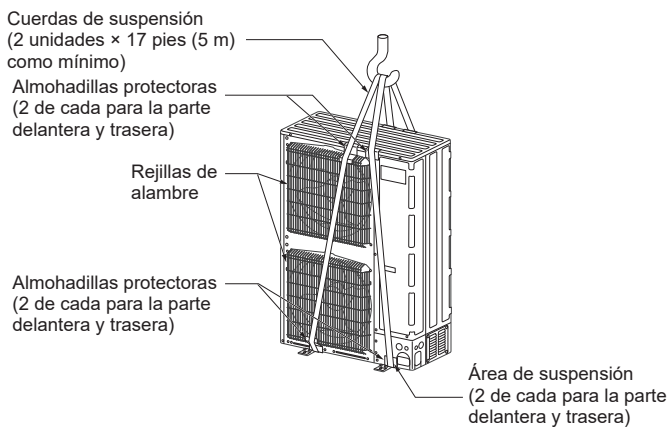

Fig. 2-2

2. Lugar de instalación

2.5. Limitaciones en la instalación de las unidades interiores

Debe tener en cuenta que las unidades interiores que pueden conectarse a esta unidad exterior tienen las siguientes limitaciones.

- Las unidades interiores, con los números de modelo 04-96, se podrán conectar.
- Si se utiliza una caja de derivación, pueden conectarse unidades interiores con referencias 06-36.
- Para conocer las posibles combinaciones de unidades interiores en habitaciones, consulte la Tabla 1 a continuación.

Verificación

La capacidad nominal se debe determinar de acuerdo con la siguiente tabla. La cantidad de unidades está limitada según se muestra en la Tabla 2 a continuación. En el siguiente paso, asegúrese de que la capacidad nominal seleccionada esté dentro del rango del 50% al 130% de la capacidad de la unidad exterior.

- MXZ-SM72 36 – 93 kBTu/h
- MXZ-SM96 48 – 124 kBTu/h
- MXZ-SM120 60 – 156 kBTu/h

Tabla 1-1: Unidades interiores City Multi (serie P·FY)

Tipo de unidad interior	P04	P05	P06	P08	P12	P15	P18	P24	P30	P36	P48	P54	P72	P96
Capacidad nominal (Refrigeración) (kBTu/h)	4	5	6	8	12	15	18	24	30	36	48	54	72	96

Tabla 1-2: Serie M, serie P, serie S

N.º de modelo	06	09	12	15	18	24	30	36
Capacidad nominal (Refrigeración) (kBTu/h)	6	9	12	15	18	24	30	36

Las combinaciones en las que la capacidad total de las unidades interiores sobrepase la capacidad de la unidad exterior reducirán la capacidad de refrigeración de cada unidad interior por debajo de la capacidad nominal de refrigeración correspondiente. Por ello, si es posible, combine las unidades interiores según la capacidad que admita la unidad exterior.

Tabla 2: Cantidades de unidades interiores que se pueden conectar

- Unidades interiores City Multi

SM72	1-23
SM96	1-30
SM120	1-30

- Sistema de caja de derivación (unidades interiores de la serie M, S, P a través de caja de derivación)

SM72	2*1 – 12 (6) unidades *2 *3 *4
SM96	2 – 12 (8) unidades *2 *3 *4
SM120	2 – 12 (10) unidades *2 *3 *4

Tabla 3: Cantidades de cajas de derivación que se pueden conectar (En el caso del sistema de caja de derivación)

Modelo	Caja de derivación
MXZ-SM72/96/120	1-3

*1 Solo es posible una conexión de unidad con la unidad serie SVZ.

*2 El número entre paréntesis es el número máximo de unidades que pueden conectarse cuando se han conectado 1 o más unidades PLA-A·EA.

*3 Cuando se conectan unidades de la serie PEAD-A24/30/36AA o SVZ, la capacidad total máxima de las unidades que pueden conectarse a cada caja de derivación es de 60 kBTu/h.

*4 Al conectar una(s) unidad(es) de la serie SVZ, establezca las siguientes restricciones adicionales.

Si las conexiones son distintas a las especificadas a continuación, consulte con su distribuidor.

Número de unidades conectadas de la serie SVZ	Restricciones (Para cada caja de derivación conectada)
2	No se pueden conectar unidades interiores que no sean de la serie SVZ.
1	Solo puede incluirse en la conexión 1 unidad PEAD.

Para conexiones distintas a las especificadas en los puntos 1 y 2, incluyendo las conexiones con las unidades de la serie SVZ, consulte a un distribuidor.

2. Lugar de instalación

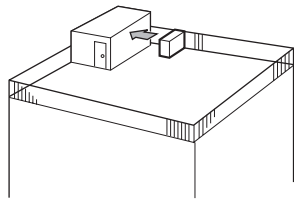

Fig. 2-3

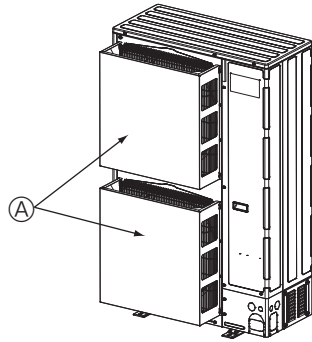

Fig. 2-4

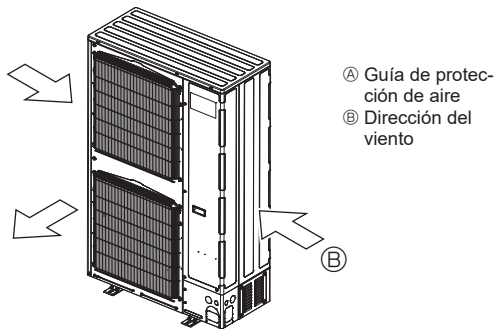

Fig. 2-5

2.6. Ventilación y espacio de servicio

Nota:

Las dimensiones indicadas junto a las flechas son necesarias para garantizar el buen funcionamiento del aire acondicionado. Instale la unidad en un lugar lo más ancho posible para facilitar su servicio o reparación posteriores.

2.6.1. Instalación en lugares expuestos al viento

Cuando instale una unidad en el tejado o en otros lugares desprotegidos del viento, la salida de aire de la unidad no debe quedar expuesta directamente al viento fuerte. Si el viento fuerte entra en la salida de aire puede impedir la circulación normal del aire y causar un mal funcionamiento.

A continuación se muestran tres ejemplos de precauciones a tomar contra el viento fuerte.

- ① Coloque la salida de aire de frente a la pared más próxima a una distancia de unos 19-11/16 pulg. (500 mm) de ella. (Fig. 2-3)
- ② Si la unidad está situada en un lugar expuesto a vientos fuertes como huracanes que puedan entrar en la salida de aire, coloque una guía de protección de aire opcional. (Fig. 2-4)
- ③ Coloque la unidad de manera que la salida de aire sople en dirección perpendicular a la dirección estacional del viento, si la conoce. (Fig. 2-5)

2. Lugar de instalación

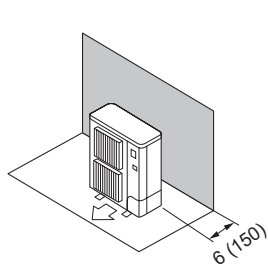

Fig. 2-6

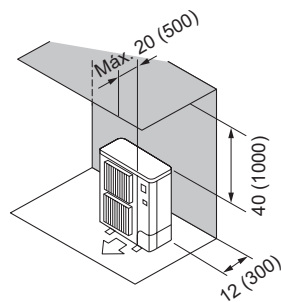

Fig. 2-7

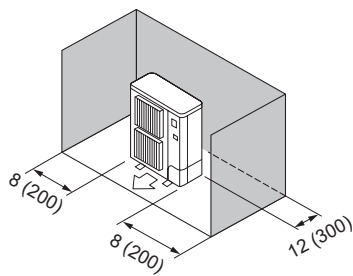

Fig. 2-8

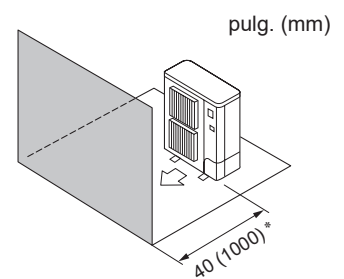

Fig. 2-9

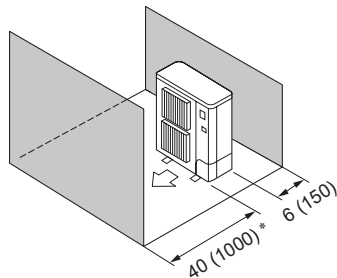

Fig. 2-10

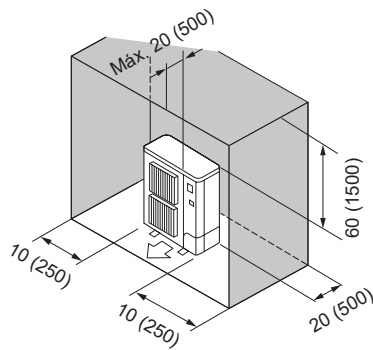

Fig. 2-11

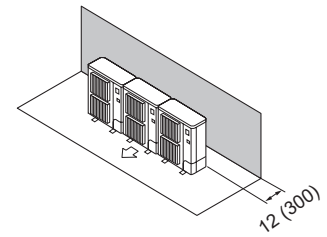

Fig. 2-12

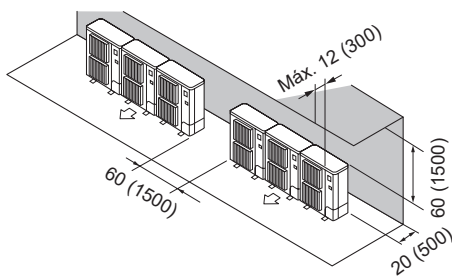

Fig. 2-13

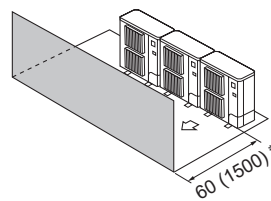

Fig. 2-14

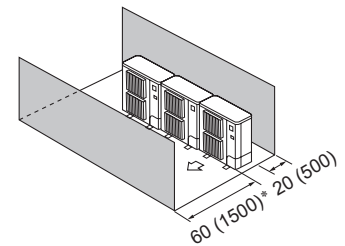

Fig. 2-15

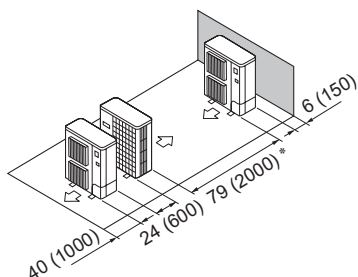

Fig. 2-16

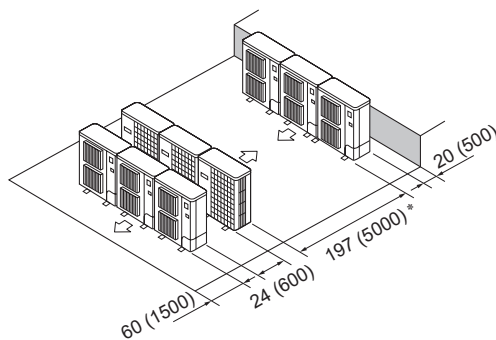

Fig. 2-17

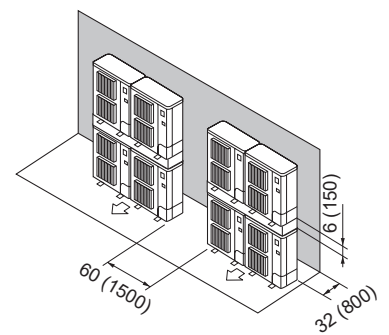

Fig. 2-18

2.6.2. Cuando se instala una unidad exterior simple

Las dimensiones mínimas son las siguientes, excepto para máx. (dimensiones máximas), las cuales también están indicadas.

Consulte las figuras correspondientes para cada caso.

- ① Obstáculos en la parte trasera (Fig. 2-6)
- ② Obstáculos en la parte trasera y superior (Fig. 2-7)
- ③ Obstáculos en la parte trasera y los laterales (Fig. 2-8)
- ④ Obstáculos en la parte delantera (Fig. 2-9)

* Si utiliza las guías para salida de aire opcional, el espacio libre deberá ser de 20" (500 mm) o más.

- ⑤ Obstáculos en la parte delantera y trasera (Fig. 2-10)
- * Si utiliza las guías para salida de aire opcional, el espacio libre deberá ser de 20" (500 mm) o más.

- ⑥ Obstáculos en la parte trasera, los laterales y superior (Fig. 2-11)
- No utilice las guías para salida de aire opcionales para corriente de aire hacia arriba.

2.6.3. Cuando instale varias unidades exteriores

Deje un espacio de 1" (25 mm) o más entre las unidades.

- ① Obstáculos en la parte trasera (Fig. 2-12)
- ② Obstáculos en la parte trasera y superior (Fig. 2-13)
 - No se deben instalar más de tres unidades correlativas. Además, se debe dejar el espacio indicado.
 - No utilice las guías para salida de aire opcionales para corriente de aire hacia arriba.
- ③ Obstáculos en la parte delantera (Fig. 2-14)
 - * Si utiliza las guías para salida de aire opcional, el espacio libre deberá ser de 40" (1000 mm) o más.
- ④ Obstáculos en la parte delantera y trasera (Fig. 2-15)
 - * Si utiliza las guías para salida de aire opcional, el espacio libre deberá ser de 40" (1000 mm) o más.
- ⑤ Disposición en paralelo de unidades simples (Fig. 2-16)
 - * Si utiliza las guías para salida de aire opcional instalada para que el aire salga hacia arriba, el espacio libre debe ser de 40" (1000 mm) o más.
- ⑥ Disposición en paralelo de varias unidades (Fig. 2-17)
 - * Si utiliza las guías para salida de aire opcional instalada para que el aire salga hacia arriba, el espacio libre debe ser de 60" (1500 mm) o más.
- ⑦ Disposición de unidad apilada (Fig. 2-18)
 - Se pueden apilar hasta dos unidades de altura.
 - No se deben instalar más de dos unidades correlativas. Además, se debe dejar el espacio indicado.

3. Instalación de la unidad exterior

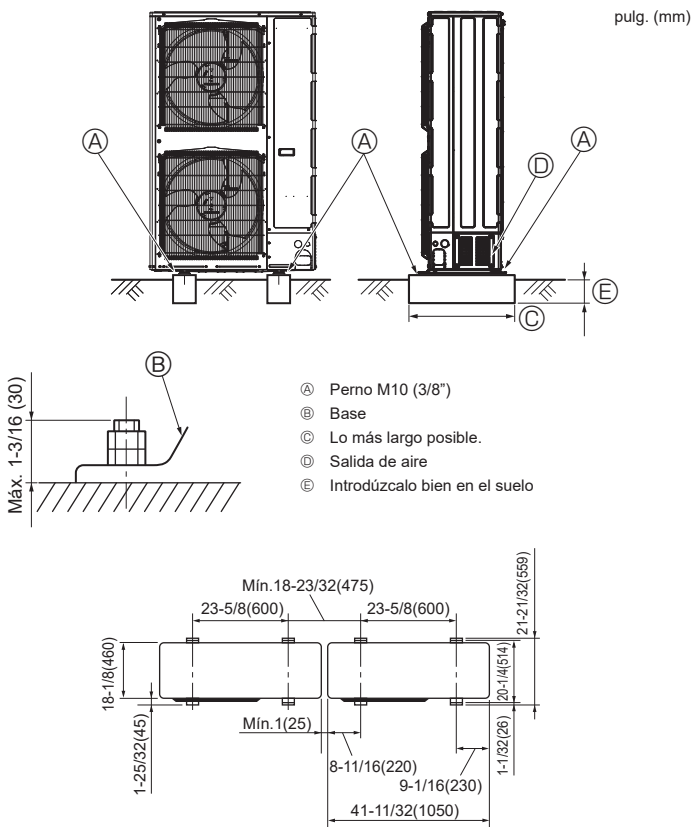

Fig. 3-1

- Cerciórese de instalar la unidad en una superficie robusta y nivelada para evitar los ruidos de traqueteo durante la operación. (Fig. 3-1)

<Especificaciones de la cimentación>

Perno de cimentación	M10 (3/8")
Grosor del hormigón	120 mm (4-23/32")
Longitud del perno	70 mm (2-3/4")
Capacidad de soporte de peso	320 kg (705 lbs)

- Cerciórese de que la longitud del perno de cimentación esté dentro de 30 mm (1-3/16") de la superficie inferior de la base.
- Asegure firmemente la base de la unidad con cuatro pernos de cimentación M10 en lugares robustos.

Instalación de la unidad exterior

- No obstruya la salida de aire. Si se obstruye la salida de aire, se puede dificultar el funcionamiento del aparato y puede causar una avería.
- Además de la base de la unidad, utilice los orificios de instalación situados en la parte trasera de la unidad para añadirle cables u otros elementos necesarios para instalar la unidad. Utilice tirafondos (ø5 × 15 mm, ø13/16" × 19/32" o menos) para instalar el equipo.

⚠ Atención:

- La unidad debe instalarse firmemente sobre una estructura capaz de soportar su peso. Si la unidad se instala sobre una estructura inestable, podría caerse y provocar daños o lesiones.
- La unidad debe instalarse según las instrucciones para reducir posibles daños en caso de terremoto, huracán o vientos fuertes. Si no se instala correctamente, la unidad podría caerse y provocar daños o lesiones.

⚠ Cuidado:

- Instale la unidad en una estructura rígida para prevenir posibles vibraciones o el exceso de ruido durante el funcionamiento.

4. Instalación de los tubos del refrigerante

4.1. Precauciones a tomar en equipos que utilicen el refrigerante R410A

- Consulte la sección 1.5. para conocer otras precauciones que se deben seguir para los acondicionadores de aire que utilicen el refrigerante R410A.
- Utilice aceite de éster, de éter o alquibenceno (en pequeñas cantidades) para recubrir las secciones abocardadas.
- Utilice tubos de cobre fosforoso del tipo C1220 y tubos de aleación de cobre sin costuras para conectar los tubos del refrigerante. Utilice tuberías para refrigerante del grosor especificado en la tabla siguiente. Asegúrese de que el interior de las tuberías está limpio y que no contienen ningún contaminante nocivo como compuestos sulfúricos, oxidantes, restos o polvo.

⚠ Atención:

Cuando instale, mueva o revise el equipo de la unidad exterior, utilice solo el refrigerante indicado (R410A) para cargar los tubos del refrigerante. No lo mezcle con otro tipo de refrigerante y vacíe completamente de aire los tubos.

Si el aire se mezcla con el refrigerante, podría producir una tensión anormalmente alta en el tubo del refrigerante y ocasionar una explosión u otros peligros.

Usar un refrigerante distinto al indicado para el sistema provocará un fallo mecánico, un funcionamiento defectuoso del sistema o la avería de la unidad. En el peor de los casos, podría suponer un grave impedimento para garantizar la seguridad del producto.

ø6,35 mm (1/4 pulg.), ø9,52 mm (3/8 pulg.), ø12,7 mm (1/2 pulg.)	Grosor 0,8 mm (0,032 pulg.)
ø15,88 mm (5/8 pulg.), ø19,05 mm (3/4 pulg.), ø22,2 mm (7/8 pulg.), ø28,58 mm (1-1/8 pulg.)	Grosor 1,0 mm (0,039 pulg.)

- No utilice tubos con un grosor menor del especificado a continuación.
- Los grosores que se enumeran en la tabla anterior están basados en estándares japoneses. Utilice tuberías que funcionen a una presión de 4,15 MPa [601 psig] como mínimo de acuerdo a los estándares locales.

⚠ Cuidado:

Siga estas instrucciones para evitar que los componentes abrasivos contenidos en el papel de lija y las herramientas de corte penetren en el circuito de refrigerante, ya que dichos componentes pueden provocar fallos en el compresor y las válvulas.

- Para desbarbar las tuberías, utilice un escariador u otras herramientas de desbarbado, no papel de lija.
- Para cortar las tuberías, utilice un cortador de tuberías, no una amoladora ni otras herramientas que utilizan materiales abrasivos.
- Al cortar o desbarbar las tuberías, procure que las virutas de corte u otras partículas extrañas no penetren en las tuberías.
- Si las virutas de corte u otras partículas extrañas penetran en las tuberías, limpie el interior de las mismas.

4. Instalación de los tubos del refrigerante

4.2. Longitud de los tubos y diferencia de altura

4.2.1. Conexión sin caja de derivación (Fig. 4-1)

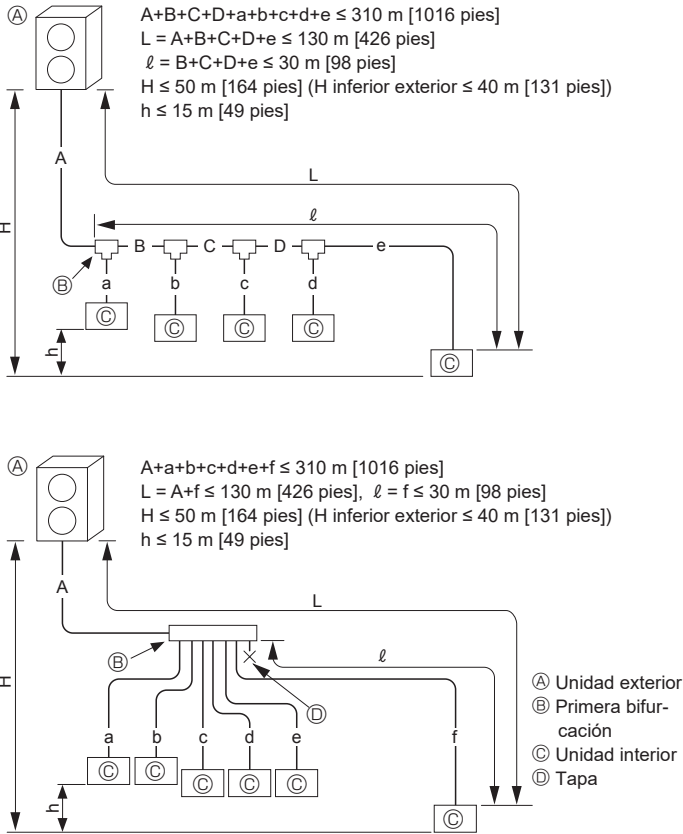

Fig. 4-1

⚠ Cuidado:

Mantenga siempre el límite de la cantidad total de refrigerante. Si se supera el límite de la cantidad total de refrigerante durante la carga puede provocar un funcionamiento defectuoso. Consulte la sección 4.7 para calcular la cantidad de refrigerante.

Fórmula de conversión

1/4 F	ø6,35 (1/4)
3/8 F	ø9,52 (3/8)
1/2 F	ø12,7 (1/2)
5/8 F	ø15,88 (5/8)
3/4 F	ø19,05 (3/4)
7/8 F	ø22,2 (7/8)
1-1/8 F	ø28,58 (1-1/8)

Modelo	Tubo de líquido			Tubo de gas
	mm [pulg.]			
MXZ-SM72	Todas	ø9,52 [3/8]*	ø22,2 [7/8]	
MXZ-SM96	L ≤ 90 m [295 pies]	ø9,52 [3/8]*	ø22,2 [7/8]	
	L > 90 m [295 pies]	ø12,7 [1/2]		
MXZ-SM120	Todas	ø12,7 [1/2]	ø28,58 [1-1/8]	

B, C, D

Capacidad total de bajada de las unidades interiores	Modelo	Tubo de líquido		Tubo de gas
- 54 kBtu/h	MXZ-SM72	Todas	ø9,52 [3/8]	ø15,88 [5/8]
	MXZ-SM96	L ≤ 90 m [295 pies]	ø9,52 [3/8]	
		L > 90 m [295 pies]	ø12,7 [1/2]	
MXZ-SM120	Todas	ø12,7 [1/2]		
54 - 76 kBtu/h	MXZ-SM72	Todas	ø9,52 [3/8]*	ø19,05 [3/4]
	MXZ-SM96	L ≤ 90 m [295 pies]	ø9,52 [3/8]*	
		L > 90 m [295 pies]	ø12,7 [1/2]	
MXZ-SM120	Todas	ø12,7 [1/2]		
76 - 124 kBtu/h	MXZ-SM72	Todas	ø9,52 [3/8]*	ø22,2 [7/8]
	MXZ-SM96	L ≤ 90 m [295 pies]	ø9,52 [3/8]*	
		L > 90 m [295 pies]	ø12,7 [1/2]	
MXZ-SM120	Todas	ø12,7 [1/2]		
124 kBtu/h -	MXZ-SM120	Todas	ø12,7 [1/2]	ø28,58 [1-1/8]

L: La longitud de la tubería más alejada desde la unidad exterior hasta una unidad interior.

* ø12,7 [1/2] al conectar la unidad interior para PEFY-P72 o P96.

a, b, c, d, e, f

Número de modelo	Tubo de líquido		Tubo de gas
04, 05, 06, 08, 12, 15, 18	ø6,35 [1/4]		ø12,7 [1/2]
24, 27, 30, 36, 48, 54	ø9,52 [3/8]		ø15,88 [5/8]
72	ø9,52 [3/8]		ø19,05 [3/4]
96	ø9,52 [3/8]		ø22,2 [7/8]

Modelo de juego de bifurcación

CMY-Y62-G-E

4-Cabezal de bifurcación	8-Cabezal de bifurcación
CMY-Y64-G-E	CMY-Y68-G-E

Si se conecta el juego de bifurcación y el cabezal de bifurcación a tuberías de tamaño ø28,58 [1-1/8], también se requiere el PAC-SL03RJ-E.

Preparación de los tubos

① En la tabla siguiente se muestran las especificaciones de los tubos comercialmente disponibles.

Diámetro exterior	Grosor del aislamiento	Material de aislamiento
mm (pulg.)	mm (pulg.)	
6,35 (1/4)	8 (5/16)	Plástico celular resistente al calor y gravedad específica de 0,045
9,52 (3/8)	8 (5/16)	
12,7 (1/2)	8 (5/16)	
15,88 (5/8)	8 (5/16)	
19,05 (3/4)	8 (5/16)	
22,2 (7/8)	8 (5/16)	
28,58 (1-1/8)	8 (5/16)	

② Asegúrese de que los 2 tubos de refrigerante están aislados para evitar la condensación.

③ El radio mínimo de curvatura debe ser de 4" (100 mm) o más.

⚠ Cuidado:

Asegúrese de utilizar el aislamiento del grosor especificado. Un grosor excesivo puede alterar la correcta instalación de la unidad interior y un grosor insuficiente puede generar goteo de rocío.

⚠ Atención:

Al bombear el refrigerante, detenga el compresor antes de desconectar las tuberías de refrigerante. El compresor podría explotar y causar lesiones en caso de penetrar alguna sustancia extraña, como por ejemplo aire, en el sistema.

4. Instalación de los tubos del refrigerante

4.2.2. Conexión con caja de derivación (Fig. 4-2)

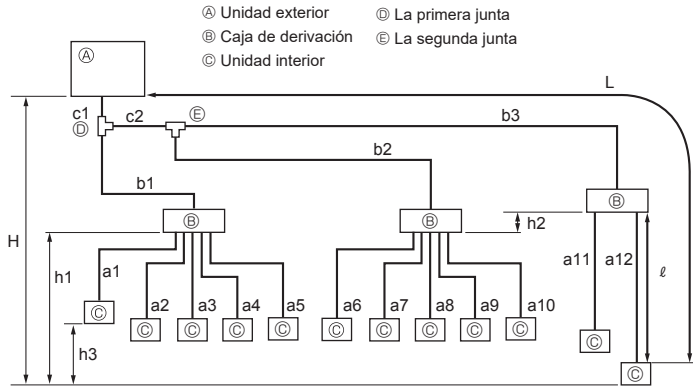

Fig. 4-2

Longitud permitida (un sentido)	Longitud total de los tubos	$c1 + c2 + b1 + b2 + b3 + a1 + a2 + a3 + a4 + a5 + a6 + a7 + a8 + a9 + a10 + a11 + a12 \leq 240 \text{ m [787 pies]}$
	Longitud máxima de los tubos (L) *1	$c1 + c2 + b3 + a12 \leq 80 \text{ m [262 pies]}$
	Longitud de los tubos entre la unidad exterior y las cajas de derivación	$c1 + c2 + b1 + b2 + b3 \leq 95 \text{ m [311 pies]}$
	Caja de derivación más alejada de la primera junta	$c2 + b3 \leq 30 \text{ m [98 pies]}$
	Longitud máxima del tubo desde la caja de derivación (l)	$a12 \leq 25 \text{ m [82 pies]}$
	Longitud total de los tubos entre las cajas de derivación y las unidades interiores	$a1 + a2 + a3 + a4 + a5 + a6 + a7 + a8 + a9 + a10 + a11 + a12 \leq 145 \text{ m [475 pies]}$
Diferencia en la altura permitida (un sentido)	En la sección interior/exterior (H) *2	$H \leq 50 \text{ m [164 pies]}$ (En caso de que la unidad exterior se instale más arriba que la unidad interior) $H \leq 40 \text{ m [131 pies]}$ (En caso de que la unidad exterior se instale más abajo que la unidad interior)
	En la sección caja de derivación/unidad interior	$h1 + h2 \leq 15 \text{ m [49 pies]}$
	En cada unidad de derivación (h2)	$h2 \leq 15 \text{ m [49 pies]}$
	En cada unidad interior (h3)	$h3 \leq 12 \text{ m [39 pies]}$
Número de codos	$ c1 + b1 + a1 , c1 + b1 + a2 , c1 + b1 + a3 , c1 + b1 + a4 , c1 + b1 + a5 , c1 + c2 + b2 + a6 , c1 + c2 + b2 + a7 , c1 + c2 + b2 + a8 , c1 + c2 + b2 + a9 , c1 + c2 + b2 + a10 , c1 + c2 + b3 + a11 , c1 + c2 + b3 + a12 \leq 23$	

*1 La tabla de especificaciones de las tuberías no indica una longitud mínima del conjunto de conducciones. No obstante, las unidades interiores cuyas tuberías conectadas tengan una longitud inferior a 16 pies (5 m) pueden producir ruidos intermitentes durante el funcionamiento normal del sistema en entornos muy silenciosos. Tenga en cuenta esta importante información cuando instale y coloque la unidad interior dentro del espacio correspondiente.

*2 La caja de derivación se deberá situar en el nivel entre la unidad exterior y las unidades interiores.

⚠ Cuidado:

Mantenga siempre el límite de la cantidad total de refrigerante. Si se supera el límite de la cantidad total de refrigerante durante la carga puede provocar un funcionamiento defectuoso. Consulte la sección 4.7 para calcular la cantidad de refrigerante.

4. Instalación de los tubos del refrigerante

■ En caso de utilizar una caja de 1 derivación

Conexión abocardada utilizada. (Sin soldadura)

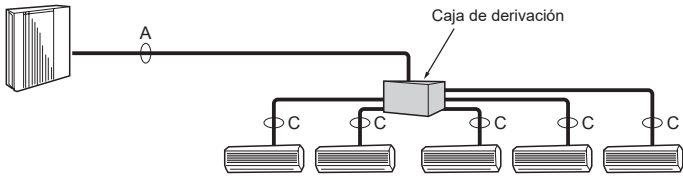

■ En caso de utilizar cajas de 2 derivaciones

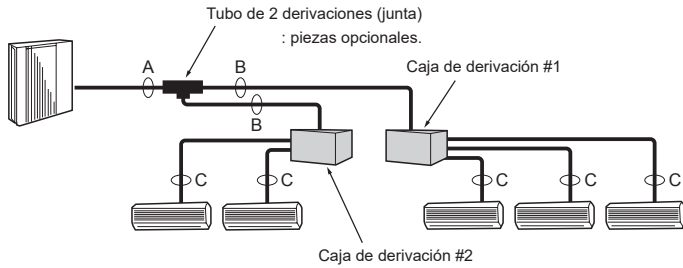

■ En caso de utilizar cajas de 3 derivaciones

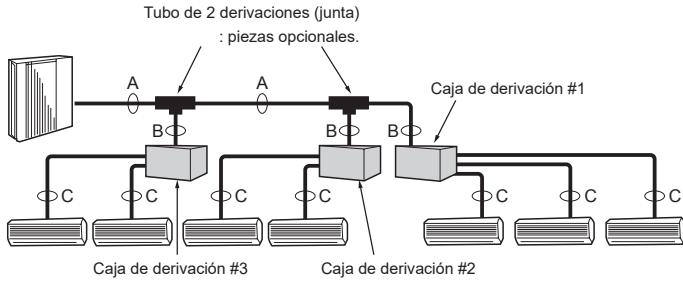

Fig. 4-3

Conexión abocardada del tubo de refrigerante de la caja de derivación mm (pulg.)

	Para la unidad interior					Para la unidad exterior
	A	B	C	D	E	
Tubo de líquido	ø6,35 (1/4)	ø6,35 (1/4)	ø6,35 (1/4)	ø6,35 (1/4)	ø6,35 (1/4)	ø9,52 (3/8)
Tubo de gas	ø9,52 (3/8)	ø9,52 (3/8)	ø9,52 (3/8)	ø9,52 (3/8)	ø12,7 (1/2)	ø15,88 (5/8)

* De tipo 3 derivaciones : solo A, B, C

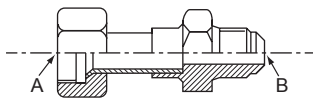

Fig. 4-4

Fórmula de conversión

1/4 F	ø6,35 (1/4)
3/8 F	ø9,52 (3/8)
1/2 F	ø12,7 (1/2)
5/8 F	ø15,88 (5/8)
3/4 F	ø19,05 (3/4)
7/8 F	ø22,2 (7/8)
1-1/8 F	ø28,58 (1-1/8)

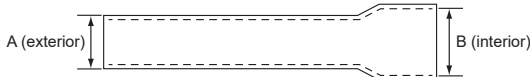

Fig. 4-5

Tubo de 2 derivaciones (Junta) : Piezas opcionales (Elija la más conveniente según el método de conexión).

Nombre del modelo	Método de conexión
MSDD-50AR-E	abocardado
MSDD-50BR-E	soldadura
CMY-Y62-GA-E	soldadura

■ Procedimiento de instalación (Tubo de 2 derivaciones (Junta))

Consulte los Manuales de Instalación de MSDD-50AR-E, MSDD-50BR-E y CMY-Y62-GA-E.

Selección del tamaño de los tubos (Fig. 4-3)

A mm [pulg.]

Modelo	Tubo de líquido	Tubo de gas
MXZ-SM72	ø9,52 [3/8]	ø22,2 [7/8]
MXZ-SM96	ø9,52 [3/8]	ø22,2 [7/8]
MXZ-SM120	ø12,7 [1/2]	ø28,58 [1-1/8]

B

Capacidad total de bajada de las unidades interiores	Modelo	Tubo de líquido	Tubo de gas
- 54 kBtu/h	MXZ-SM72	ø9,52 [3/8]	ø15,88 [5/8]
	MXZ-SM96	ø9,52 [3/8]	
	MXZ-SM120	ø12,7 [1/2]	
54 - 76 kBtu/h	MXZ-SM72	ø9,52 [3/8]	ø19,05 [3/4]
	MXZ-SM96	ø9,52 [3/8]	
	MXZ-SM120	ø12,7 [1/2]	
76 kBtu/h -	MXZ-SM72	ø9,52 [3/8]	ø22,2 [7/8]
	MXZ-SM96	ø9,52 [3/8]	
	MXZ-SM120	ø12,7 [1/2]	

C

El tamaño de la conexión de los tubos varía en función del tipo y la capacidad de las unidades interiores. Haga que coincida el tamaño de la conexión del tubo de la caja de derivación con la unidad interior.

Si el tamaño de la conexión del tubo de la caja de derivación no coincide con el tamaño de la conexión del tubo de la unidad interior, utilice juntas opcionales de tamaño diferente (deformadas) en el lateral de la caja de derivación.

(Conecte la junta deformada directamente al lateral de la caja de derivación).

■ Tamaño del tubo (Caja de derivación-Unidad interior) *Caso de la serie M o unidad interior de la serie S

Tipo de unidad interior	(Btu/h)	06	09	12	15	18	24	30	36
Tamaño del tubo (mm (pulg.))	Líquido	ø6,35 (1/4)	ø6,35 (1/4)	ø6,35 (1/4)	ø6,35 (1/4)	ø6,35 (1/4)	ø9,52 (3/8)	ø9,52 (3/8)	ø9,52 (3/8)
	Gas	ø9,52 (3/8)	ø9,52 (3/8)	ø9,52 (3/8)	ø12,7 (1/2)	ø12,7 (1/2)	ø15,88 (5/8)	ø15,88 (5/8)	ø15,88 (5/8)

■ Tamaño del tubo (Caja de derivación-Unidad interior) *Caso de la unidad interior de la serie P

Tipo de unidad interior	(Btu/h)	09	12	15	18	24	30	36
Tamaño del tubo (mm (pulg.))	Líquido	ø6,35 (1/4)	ø6,35 (1/4)	ø6,35 (1/4)	ø6,35 (1/4)	ø9,52 (3/8)	ø9,52 (3/8)	ø9,52 (3/8)
	Gas	ø9,52 (3/8)	ø12,7 (1/2)	ø12,7 (1/2)	ø12,7 (1/2)	ø15,88 (5/8)	ø15,88 (5/8)	ø15,88 (5/8)

La alineación de una unidad interior conectable depende del distrito/zona/país.

Junta de diámetro diferente (piezas opcionales) (Fig. 4-4, 4-5)

Nombre del modelo	Diámetro de los tubos conectados		Diámetro A	Diámetro B
	mm (pulg.)			
MAC-A454JP-E	ø9,52 (3/8)	→ ø12,7 (1/2)	ø9,52 (3/8)	ø12,7 (1/2)
MAC-A455JP-E	ø12,7 (1/2)	→ ø9,52 (3/8)	ø12,7 (1/2)	ø9,52 (3/8)
MAC-A456JP-E	ø12,7 (1/2)	→ ø15,88 (5/8)	ø12,7 (1/2)	ø15,88 (5/8)
PAC-493PI	ø6,35 (1/4)	→ ø9,52 (3/8)	ø6,35 (1/4)	ø9,52 (3/8)
PAC-SG76RJ-E	ø9,52 (3/8)	→ ø15,88 (5/8)	ø9,52 (3/8)	ø15,88 (5/8)
PAC-SG75RJ-E	ø15,88 (5/8)	→ ø19,05 (3/4)	ø15,88 (5/8)	ø19,05 (3/4)
PAC-SG71RJ-E	ø15,88 (5/8) *1	→ ø22,2 (7/8) *2	ø15,88 (5/8) *1	ø22,2 (7/8) *2
PAC-SL02RJ-E	ø15,88 (5/8) *1	→ ø28,58 (1-1/8) *2	ø15,88 (5/8) *1	ø28,58 (1-1/8) *2
PAC-SL03RJ-E	ø22,2 (7/8)	→ ø28,58 (1-1/8) *2	ø22,2 (7/8)	ø28,58 (1-1/8) *2

*1 Si se conecta a MSDD-50AR-E o a una caja de derivación, aborde los tubos de la instalación.

Utilice las tuercas incluidas con el tubo de 2 derivaciones y la caja de derivación.

*2 Soldadura

Preparación de los tubos

① En la tabla siguiente se muestran las especificaciones de los tubos comercialmente disponibles.

Diámetro exterior	Grosor del aislamiento	Material de aislamiento
mm (pulg.)	mm (pulg.)	
6,35 (1/4)	8 (5/16)	Plástico celular resistente al calor y gravedad específica de 0,045
9,52 (3/8)	8 (5/16)	
12,7 (1/2)	8 (5/16)	
15,88 (5/8)	8 (5/16)	
19,05 (3/4)	8 (5/16)	
22,2 (7/8)	8 (5/16)	
28,58 (1-1/8)	8 (5/16)	

② Asegúrese de que los 2 tubos de refrigerante están aislados para evitar la condensación.

③ El radio mínimo de curvatura debe ser de 4" (100 mm) o más.

⚠ Cuidado:

Asegúrese de utilizar el aislamiento del grosor especificado. Si el grosor es excesivo puede que no se instalen correctamente la unidad interior y la caja de derivación; y si es insuficiente, puede provocar el goteo de rocío.

4. Instalación de los tubos del refrigerante

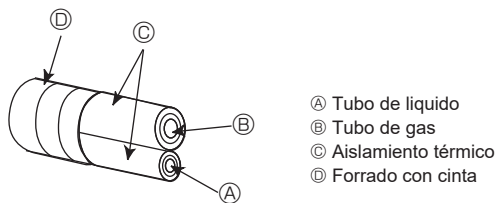

Fig. 4-6

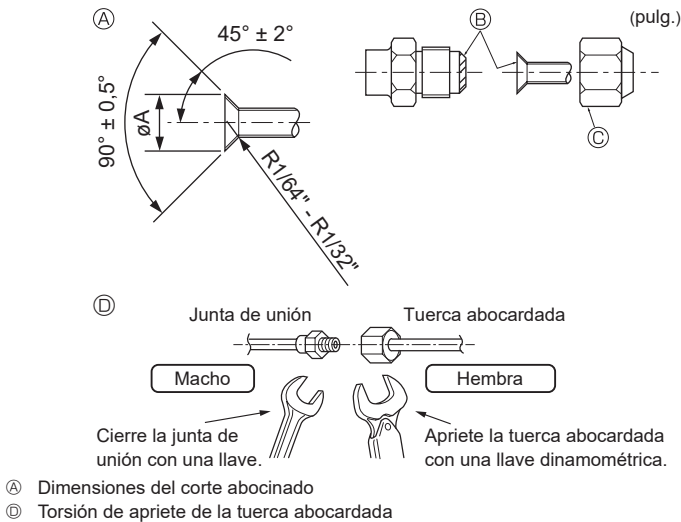

Fig. 4-7

Ⓐ (Fig. 4-7)

Tubo de cobre O.D. (mm) (pulg.)	Dimensiones de abocinado dimensiones ϕA (mm) (pulg.)
$\phi 6,35$ (1/4)	8,7 - 9,1 (5/16 - 3/8)
$\phi 9,52$ (3/8)	12,8 - 13,2 (1/2 - 33/64)
$\phi 12,7$ (1/2)	16,2 - 16,6 (41/64 - 21/32)
$\phi 15,88$ (5/8)	19,3 - 19,7 (49/64 - 25/32)
$\phi 19,05$ (3/4)	23,6 - 24,0 (15/16 - 61/64)

Tubo de cobre O.D. (mm) (pulg.)	Tuerca de abocinado O.D. (mm) (pulg.)	Torsión de apriete (N·m)* (lbf·pies)
$\phi 6,35$ (1/4)	17 (43/64)	14 - 18 (11 - 13)
$\phi 6,35$ (1/4)	22 (7/8)	34 - 42 (26 - 30)
$\phi 9,52$ (3/8)	22 (7/8)	34 - 42 (26 - 30)
$\phi 9,52$ (3/8)	26 (1-3/64)	49 - 61 (37 - 44)
$\phi 12,7$ (1/2)	26 (1-3/64)	49 - 61 (37 - 44)
$\phi 12,7$ (1/2)	29 (1-9/64)	68 - 82 (51 - 60)
$\phi 15,88$ (5/8)	29 (1-9/64)	68 - 82 (51 - 60)
$\phi 15,88$ (5/8)	36 (1-27/64)	100 - 120 (74 - 88)
$\phi 19,05$ (3/4)	36 (1-27/64)	100 - 120 (74 - 88)

* 1 N·m \approx 10 kgf·cm

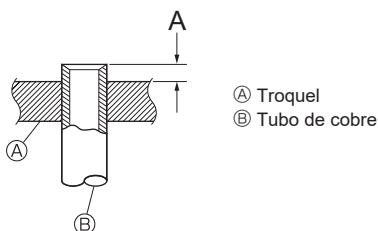

Fig. 4-8

4.3. Tubos de conexión (Fig. 4-6) (Fig. 4-7)

- Lleve a cabo los trabajos de aislamiento y anticondensación pertinentes para evitar que gotee el agua desde el tubo de refrigerante. (tubo de líquido/gas)
- Aumente el grado de aislamiento en función del entorno donde esté instalado el tubo de refrigerante. De lo contrario, podría generarse condensación en la superficie del material de aislamiento. (Temperatura del material de aislamiento resistente al calor: 120 °C (248 °F), grosor: 15 mm (5/8 pulgadas) o más)
- * Cuando el tubo de refrigerante se usa en emplazamientos expuestos a una alta temperatura y humedad, como en áticos, es posible que se necesite reforzar el aislamiento.
- Separe siempre el aislamiento térmico de los tubos de refrigerante de gas y líquido.
- Para aislar el tubo de refrigerante, aplique espuma de polietileno resistente al calor entre la unidad interior y el material de aislamiento, así como a la red que se encuentra entre el material de aislamiento para cubrir todos los huecos. (La condensación que se forme en el tubo puede generar condensación en la sala o incluso quemaduras al tocar el tubo.)
- Las piezas interiores del tubo de drenaje tienen que estar envueltas en materiales aislantes de espuma de polietileno (gravedad específica de 0,03 y espesor de 9 mm (3/8 pulg.) o más).

[Fig. 4-7]

- Aplique una capa delgada de aceite refrigerante a la superficie tubo y de la junta de asiento antes de apretar la tuerca de abocinado. Ⓐ
- Aplique aceite refrigerante para máquinas en toda la superficie abocinada. Ⓑ
- Utilice las tuercas abocinadas tal y como se indica a continuación. Ⓒ
- Para hacer la conexión, alinee primero el centro y apriete las primeras 3 o 4 vueltas de la tuerca abocinada con la mano.
- Utilice 2 llaves de apriete para apretar las conexiones de los tubos. Ⓓ
- Utilice un detector de fugas o agua jabonosa para comprobar posibles fugas de gas una vez realizadas las conexiones.
- Cuando doble los tubos, tenga cuidado de no romperlos. Un radio de curvatura de 100 mm (4 pulg.) a 150 mm (6 pulg.) resultará suficiente.
- Asegúrese de que las tuberías no tocan el compresor. Podría producir ruidos o vibraciones extrañas.
- Las tuberías se deben conectar empezando por la unidad interior. Las tuercas abocinadas se deben apretar con una llave dinamométrica.
- Caliente el tubo de líquido y el tubo de gas y aplique una fina capa de aceite de refrigeración (aplicado directamente).
- Cuando utilice un sellador de tubos normal, consulte la Tabla 2 para abocinar tuberías para refrigerante R410A. Para confirmar las medidas de A se puede utilizar el ajustador del tamaño.

⚠ **Atención:**

Al instalar la unidad, conecte las tuberías de refrigerante de forma fija antes de poner en marcha el compresor.

⚠ **Cuidado:**

- Asegúrese de revestir los tubos con materiales aislantes. El contacto directo con dichos tubos al descubiertos puede provocar quemaduras o congelaciones.

Tabla 2 (Fig. 4-8)

mm (pulg.)

Tubo de cobre O.D.	A	
	Herramienta abocinada para R410A	Herramienta abocinada para R22-R407C
	Tipo gancho	
$\phi 6,35$ (1/4)	0 - 0,5 (0 - 1/64)	1,0 - 1,5 (3/64 - 1/16)
$\phi 9,52$ (3/8)	0 - 0,5 (0 - 1/64)	1,0 - 1,5 (3/64 - 1/16)
$\phi 12,7$ (1/2)	0 - 0,5 (0 - 1/64)	1,0 - 1,5 (3/64 - 1/16)
$\phi 15,88$ (5/8)	0 - 0,5 (0 - 1/64)	1,0 - 1,5 (3/64 - 1/16)
$\phi 19,05$ (3/4)	0 - 0,5 (0 - 1/64)	1,0 - 1,5 (3/64 - 1/16)

4. Instalación de los tubos del refrigerante

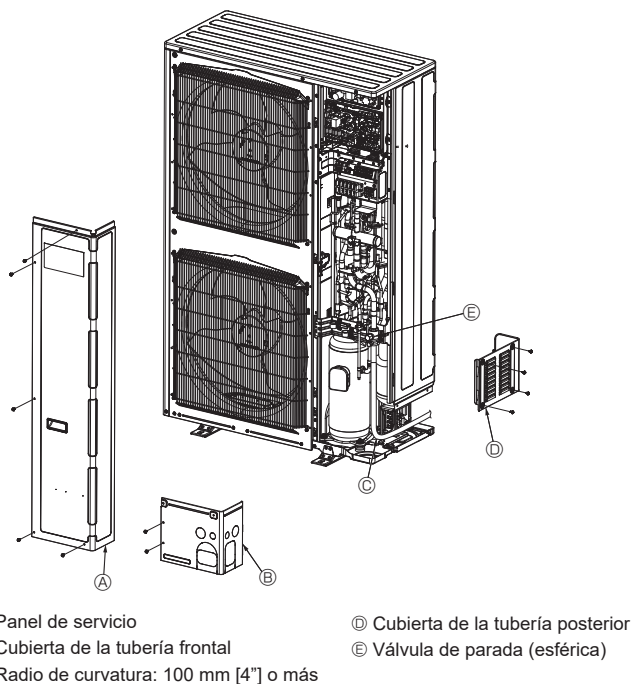

Fig. 4-9

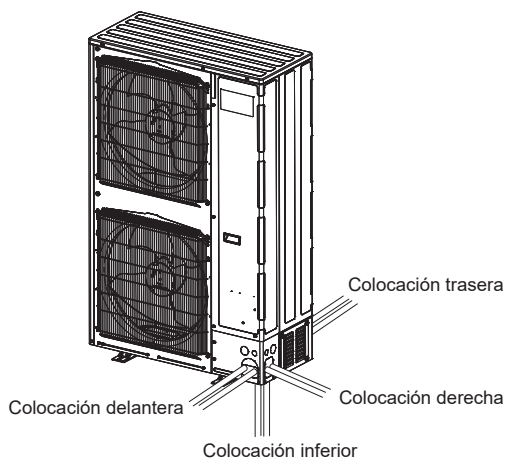

Fig. 4-10

4.4. Tubos de refrigerante (Fig. 4-9)

Quite el panel de servicio (A) (5 tornillos), la cubierta de la tubería frontal (B) (2 tornillos) y la cubierta de la tubería posterior (D) (4 tornillos).

- ① Realice las conexiones de los tubos de refrigerante de la unidad interior/exterior con la válvula de parada de la unidad exterior completamente cerrada.
- ② Purgue el aire del sistema por succión en la unidad interior y tubos de conexión.
- ③ Coloque la cubierta frontal y la cubierta posterior de modo que coincidan con cada una de las direcciones por las que pasa la tubería. (Fig. 4-10)

Vaciado

Realice el vaciado con la válvula de la unidad exterior cerrada, y vacíe la tubería de conexión y la unidad interior desde el puerto de servicio que se proporciona en la válvula de la unidad exterior utilizando una bomba de vacío. (Realice el vaciado siempre desde el puerto de servicio de los tubos de líquido y gas.) Una vez que la bomba haya alcanzado 650 Pa [abs] [0,0943 psi/5 Torr], continúe con el vaciado durante al menos una hora o más. Después, detenga la bomba de vacío y espere 1 hora. Asegúrese de que el grado de vacío no haya incrementado. **(Si el incremento del grado de vacío es superior a 130 Pa [0,01886 psi/1,0 Torr], es posible que haya entrado agua. Aplique presión al gas de nitrógeno seco hasta que alcance 0,05 MPa [7,25 psi/375 Torr] y vuelva a realizar el vaciado.)** Por último, selle con el líquido refrigerante en el tubo de líquido y ajuste el tubo de gas para obtener una cantidad adecuada de refrigerante durante el funcionamiento.

- * Nunca lleve a cabo la purga del aire utilizando refrigerante.
- ④ Tras conectar las tuberías de refrigerante con la unidad interior, compruebe que no haya fugas de gas. (Consulte apartado 4.6. Prueba de fuga de gas del tubo de refrigerante.)
- ⑤ Aspire las líneas de refrigerante a través del puerto de reparaciones de las válvulas de parada de líquido y de gas. A continuación, abra completamente las válvulas de parada (tanto las válvulas de parada de líquido como las de gas). Esta operación le permitirá conectar completamente las líneas refrigerantes de las unidades interiores y exteriores.
 - Si deja cerradas las válvulas de parada y pone en marcha la unidad, el compresor y la válvula de control sufrirán daños.
 - Utilice un detector de fugas o jabón y agua para detectar las fugas de gas en las juntas de las conexiones de los tubos de la unidad exterior.
 - No utilice el refrigerante desde la unidad para purgar el aire de las líneas de refrigerante.
 - Tras haber realizado los trabajos en las válvulas, ajuste las tuercas de las válvulas a la presión adecuada: 20 a 24,5 N·m [14 a 18 lbf·pies] (200 a 245 kgf·cm). Si no sustituye o aprieta bien las tuercas puede provocar una fuga de refrigerante. Además, evite dañar el interior de las válvulas ya que funcionan como selladoras para evitar fugas de refrigerante.

- ⑥ Utilice un sellador para proteger las conexiones de los tubos y los extremos del material aislante no se impregnen de agua.

Las tuberías de refrigerante están envueltas con una protección

- Cuando se traza el recorrido de la tubería utilizando una cubierta de tubería, corte la cubierta de la tubería (B o D) siguiendo la guía y envuelva los tubos. (Fig. 4-10) Hueco de entrada de la tubería

- Utilice masilla de minio o un sellador para sellar el extremo del tubo alrededor del tubo para que no queden espacios vacíos.

(Si no se tapan los vacíos, se puede producir ruido o puede entrar agua o polvo y la unidad se podría averiar.)

Nota:

<Vaciado triple>

- Vacíe el sistema a 4.000 micras desde ambas válvulas de servicio. No utilice los medidores múltiples del sistema para medir el vacío. Utilice siempre un micrómetro.
 - Rompa el vacío con el nitrógeno (N₂) en la válvula de servicio de descarga a 0 psig.
- Vacíe el sistema a 1.500 micras desde la válvula de servicio de aspiración.
 - Rompa el vacío con el nitrógeno (N₂) en la válvula de servicio de descarga a 0 psig.
- Vacíe el sistema a 500 micras. El sistema deberá mantener el vacío a 500 micras durante mínimo 1 hora.
- Realice una prueba de aumento durante al mínimo 30 minutos.

4. Instalación de los tubos del refrigerante

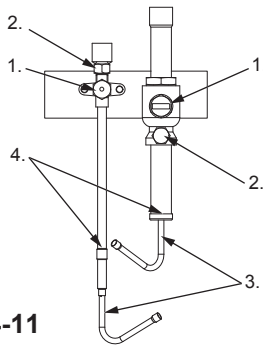

Fig. 4-11

4.5. Instalación de los tubos del refrigerante (tubo principal) (Fig. 4-11)

4.5.1. Desmontaje de los tubos de conexión pinzados

- Realice la conexión de los tubos y el funcionamiento de la válvula siguiendo el procedimiento.
- Los tubos de conexión pinzados se conectan al extremo de los tubos de la instalación de las válvulas de funcionamiento del lado del líquido y del lado del gas cuando se envían de fábrica, a fin de evitar las fugas de gas. Al conectar los tubos del refrigerante a la unidad exterior, retire el tubo de conexión pinzado de la válvula de funcionamiento de acuerdo con el siguiente procedimiento.

Procedimiento

1. Compruebe que las válvulas de funcionamiento estén completamente cerradas (giradas hacia la derecha).
2. Conecte una manguera de carga al puerto de servicio de las válvulas de funcionamiento del lado del líquido y del lado del gas, y extraiga el gas del interior de los tubos de conexión pinzados.
3. Después de extraer el gas del interior de los tubos de conexión pinzados, corte dichos tubos en la posición mostrada en la imagen y retire el aceite refrigerante del interior.
4. Una vez completado el trabajo, caliente la sección de soldadura y retire los tubos de conexión pinzados.

4.5.2. Conexión de los tubos y funcionamiento de la válvula (Fig. 4-12)

<Lado del líquido>
Puerto de servicio
Se utiliza para extraer el gas del tubo de conexión pinzado, evacuar el refrigerante del interior de los tubos de la instalación, etc.
(Torsión de apriete de 10 a 14 N·m [7 a 10 lbf-pies])

Válvula de accionamiento
Completamente cerrada cuando se envía de fábrica. Déjela completamente cerrada durante la conexión de los tubos y la evacuación, y ábrala completamente una vez terminado el trabajo.
<Al abrir>
• Gire la válvula de accionamiento hacia la izquierda.
• Gire hasta que se detenga la válvula de accionamiento.
<Al cerrar>
• Gire la válvula de accionamiento hacia la derecha.
• Gire hasta que se detenga la válvula de accionamiento.

<Lado del gas>
Puerto de servicio
Se utiliza para extraer el gas del tubo de conexión pinzado, evacuar el refrigerante del interior de los tubos de la instalación, etc. (torsión de apriete de 14 a 18 N·m [10 a 13 lbf-pies])

Tapa
Retire la tapa y accione la válvula de accionamiento. Una vez terminado el trabajo, vuelva a colocar la tapa y la hoja de embalaje. (Torsión de apriete de 20 a 24,5 N·m [15 a 18 lbf-pies])

Tubo de empalme
Si fuera necesario, utilice el tubo de empalme incluido. Realice una soldadura no oxidante.

Tubos de la instalación
Realice una soldadura no oxidante.

Número de modelo	Diámetro de la tubería
MXZ-SM72/96TAM	ø9,52 [3/8] *1
MXZ-SM120TAM	ø12,7 [1/2]

*1 Utilice el tubo de ø12,7 [1/2] si la longitud de los tubos es superior a 90 m [295 pies]. ø12,7 [1/2] al conectar la unidad interior para PEFY-P72 o P96.

Número de modelo	Diámetro de la tubería
MXZ-SM72/96TAM	ø22,2 [7/8]
MXZ-SM120TAM	ø28,58 [1-1/8]

* Utilice el tubo de empalme en forma de L incluido en función de la dirección en la que vaya a pasar la tubería. (Solo el modelo SM120)

Fig. 4-12

- Consulte en la siguiente tabla la torsión de apriete de la tapa y de la sección de la válvula de accionamiento. Como orientación si no utiliza una llave dinamométrica, apriete hasta que la torsión de apriete aumente repentinamente.

Cuando ensanche los tubos de la instalación, compruebe los valores de profundidad mínima de acoplamiento del tubo indicados en la siguiente tabla.

Diámetro del tubo (pulg. (mm))	Profundidad mínima de acoplamiento (pulg. (mm))
Más de 7/32 (5), menos de 11/32 (8)	1/4 (6)
Más de 11/32 (8), menos de 1/2 (12)	9/32 (7)
Más de 1/2 (12), menos de 21/32 (16)	11/32 (8)
Más de 21/32 (16), menos de 1 (25)	13/32 (10)
Más de 1 (25), menos de 1-13/32 (35)	1/2 (12)
Más de 1-13/32 (35), menos de 1-25/32 (45)	9/16 (14)

⚠ Cuidado:

- Envuelva la válvula de funcionamiento con una toalla húmeda antes de realizar el trabajo de soldadura. Si la válvula de funcionamiento alcanza una temperatura de 120 °C [248 °F] o superior, el dispositivo puede resultar dañado.
- Durante el trabajo de soldadura, procure no dirigir la llama a los cables ni a las láminas metálicas circundantes. Si entran en contacto con la llama, pueden quemarse o fallar debido al calor.
- Realice una soldadura no oxidante mediante sustitución de nitrógeno. La oxidación en el interior de los tubos del refrigerante puede causar el deterioro del aceite refrigerante o el mal funcionamiento del compresor.
- Una vez completados la evacuación y el llenado del refrigerante, abra completamente la válvula. Si la unidad se utiliza con la válvula cerrada, el lado de alta presión o el lado de baja presión del circuito de refrigerante quedará incorrectamente presurizado, lo que puede dañar el compresor.
- Decida la cantidad de carga de refrigerante adicional (consulte el apartado "4.7. Carga adicional de refrigerante") y cargue el refrigerante adicionalmente a través del puerto de servicio una vez completado el trabajo de conexión de los tubos.

⚠ Atención:

- Al instalar la unidad, conecte firmemente las tuberías de refrigerante antes de poner en marcha el compresor.
- Si se abre o se cierra la válvula por debajo de las temperaturas de congelación, es posible que un chorro de refrigerante salga despedido del espacio situado entre el vástago de la válvula y el cuerpo de la válvula, provocando lesiones.

Siga este procedimiento para abrir o cerrar la válvula (después de la prueba de fuga de refrigerante, el trabajo de purga y la carga de refrigerante).

Totally closed (adjust for factory defect)

Eje de la válvula

Totally open

Eje de la válvula

1. Retire la tapa.
2. Retire el tope.
3. Abra totalmente la válvula.
4. Coloque el tope que ha retirado.
5. Apriete la tapa.

Nota:
Compruebe que haya colocado el tope. En caso contrario, puede producirse una rotación involuntaria del eje de la válvula, es decir, la válvula abierta en el procedimiento anterior puede cerrarse y provocar la interrupción del flujo de refrigerante.

4. Instalación de los tubos del refrigerante

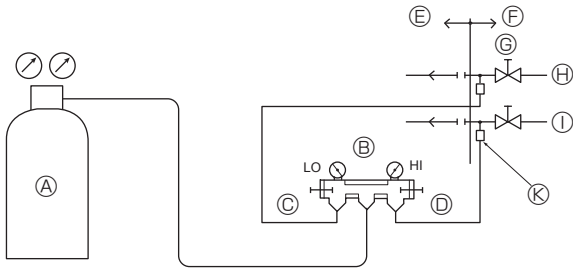
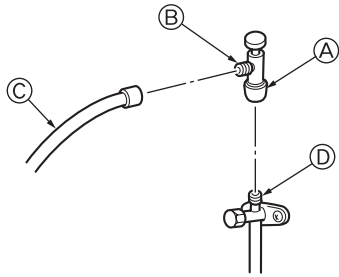

Fig. 4-13



- * La figura de la izquierda no es más que un ejemplo. La forma de la válvula de parada, el posición del puerto de servicio, etc. pueden variar en función del modelo.
- * Gire únicamente la sección A. (No siga apretando las secciones A y B juntas).
- © Manguera de carga
- Ⓧ Puerto de servicio

Fig. 4-14

4.7. Carga adicional de refrigerante

Carga adicional de refrigerante

El refrigerante para la tubería extendida no viene incluido en la unidad exterior cuando esta se envía de fábrica. Por lo tanto, cargue cada sistema de tuberías de refrigerante con refrigerante adicional en el lugar de la instalación. Además, para efectuar labores de mantenimiento, introduzca el tamaño y la longitud de cada tubería de líquido y cantidades de carga de refrigerante adicional en los espacios proporcionados en la placa de "Cantidad de refrigerante" de la unidad exterior.

- * Con la unidad parada, cárguela con el refrigerante adicional a través de la válvula de parada de líquido después de haber aspirado los tubos y la unidad interior. Si la unidad está en marcha, añada refrigerante a la válvula de retención de gas con un cargador seguro. No añada refrigerante líquido directamente a la válvula de retención.

Cálculo de la recarga adicional de refrigerante

- Calcule la carga adicional utilizando el tamaño de la tubería de líquido y la longitud de la tubería extendida.
 - Calcule la carga adicional de refrigerante siguiendo el procedimiento que se muestra a la derecha, y cargue el refrigerante adicional.
 - Para cantidades inferiores a 0,1 kg, redondee hacia arriba la cantidad de refrigerante adicional calculada. (Por ejemplo, si la carga calculada es 6,01 kg, redondee la carga a 6,1 kg).
 - La cantidad de refrigerante adicional que se calcula a partir de la capacidad total de las unidades interiores y la combinación de las tuberías alargadas no debe superar los 16,3 kg (575 oz).
- (Consulte el apartado 2.5. para la capacidad de las unidades interiores y el apartado 4.1. para la tubería extendida).

4.6. Prueba de fuga de gas del tubo de refrigerante

Prueba de fuga de gas (Fig. 4-13)

La prueba de fuga de gas debe realizarse presurizando gas nitrógeno. Consulte la siguiente figura para ver el método de prueba.

- (1) Conectar la herramienta para pruebas. Realice una prueba con la válvula de parada cerrada. Compruebe también que haya presurizado tanto el tubo de líquido o de alta presión como el de gas o de baja presión.
- (2) No añada presión al nivel especificado de golpe; hágalo poco a poco.
 - ① Presurice a 0,5 MPa [73 psig], espere cinco minutos y compruebe que la presión no se ha reducido.
 - ② Presurice a 1,5 MPa [218 psig], espere cinco minutos y compruebe que la presión no se ha reducido.
 - ③ Presurice a 4,15 MPa [601 psig] y tome la temperatura ambiental y la presión del refrigerante.
- (3) Si la presión especificada se mantiene estable durante un día y no se reduce, las tuberías han pasado la prueba y no existe riesgo de fugas.
 - Si la temperatura ambiental cambia 1°C [1,8°F], la presión variará unos 0,01 MPa [1,5 psig]. Haga las correcciones necesarias.
- (4) Si la presión se reduce en los pasos (2) o (3), hay una fuga de gas. Busque el punto de fuga del gas.

- Ⓐ Gas nitrógeno
- Ⓑ Analizador del sistema
- Ⓒ Mando Lo
- Ⓓ Mando Hi
- Ⓔ A la unidad interior
- Ⓔ Unidad exterior
- Ⓧ Válvula de parada
- Ⓧ Tubo de líquido o tubo de alta presión
- Ⓧ Tubo de gas o tubo de baja presión
- Ⓧ Puerto de servicio

Precauciones al utilizar la válvula de carga (Fig. 4-14)

No apriete demasiado el puerto de servicio cuando lo instale, de lo contrario, el núcleo de la válvula podría deformarse y quedar suelto, provocando fugas de gas.

Tras situar la sección B en la dirección deseada, gire únicamente la sección A y apriétela.

No siga apretando las secciones A y B juntas tras apretar la sección A.

<Carga adicional>

Cálculo de la carga de refrigerante

Medida del tubo Tubería de líquido ø6,35	Medida del tubo Tubería de líquido ø9,52	Medida del tubo Tubería de líquido ø12,7	Capacidad total de las unidades interiores conectadas	Cantidad de unidades interiores
(m) × 19,0 (g/m) {(pies) × 0,21 (oz/pies)}	(m) × 50,0 (g/m) {(pies) × 0,55 (oz/pies)}	(m) × 92,0 (g/m) {(pies) × 0,99 (oz/pies)}	— 54	2,5 kg (88 oz)
			55 — 92	3,0 kg (106 oz)
			93 — 105	3,5 kg (123 oz)
			106 — 116	4,0 kg (141 oz)
			117 — 124	4,5 kg (159 oz)
			125 — 133	5,0 kg (176 oz)
			134 — 139	5,5 kg (194 oz)
			140 —	6,1 kg (215 oz)

Cantidad de refrigerante incluido cuando se envía de fábrica

Nombre del modelo	Cantidad de refrigerante incluido
MXZ-SM72/96/120	9,3 kg (328 oz)

<Ejemplo>

Modelo exterior : MXZ-SM120TAM	A : ø12,7 30 m (98 pies)	} Con las condiciones que figuran más abajo.
Interior 1 : modelo 27	a : ø9,52 15 m (49 pies)	
2 : modelo 27	b : ø9,52 10 m (32 pies)	
3 : modelo 27	c : ø9,52 10 m (32 pies)	
4 : modelo 27	d : ø9,52 10 m (32 pies)	
5 : modelo 12	e : ø6,35 15 m (49 pies)	

La longitud total de cada conducto de líquido es la siguiente:

- ø12,7 (1/2) : A = 30 m (98 pies)
- ø9,52 (3/8) : a + b + c + d = 45 m (145 pies)
- ø6,35 (1/4) : e = 15 m (49 pies)

La capacidad total de la unidad interior conectada es la siguiente:

$$27 + 27 + 27 + 27 + 12 = 120$$

<Ejemplo de cálculo>

Carga adicional de refrigerante

$$30 \times \frac{92,0}{1000} + 45 \times \frac{50,0}{1000} + 15 \times \frac{19,0}{1000} + 4,5 = 9,8 \text{ kg (redondeado)}$$

$$(98 \times 0,99 + 145 \times 0,55 + 49 \times 0,21 + 159 = 347 \text{ oz})$$

5. Tubería de drenaje

Conexión de la tubería de drenaje con la unidad exterior

Cuando sea necesario drenar la tubería, use la toma de drenaje o la batería de drenaje (opcional).

Toma de drenaje	PAC-SK27DS-E
Batería de drenaje	PAC-SJ83DP-E

6. Trabajo eléctrico

6.1. Cuidado

- ① Siga las ordenanzas gubernamentales en cuanto a normas técnicas relacionadas con el equipo eléctrico, las regulaciones sobre cableado y las indicaciones de cada compañía eléctrica.
- ② Utilice cables de distribución auto-extinguibles para el cableado de la fuente de alimentación.
- ③ El cableado para control (a partir de ahora denominado línea de transmisión) debe estar (5 cm [2 pulg.] o más) aparte del cableado de la fuente de energía de manera que no le afecte el ruido eléctrico del cableado de la fuente de energía (no intercale la línea de transmisión y el cable de la fuente de energía en el mismo conducto).
- ④ Asegúrese de dar el trabajo de tierra previsto para la unidad exterior.
- ⑤ Dé un cierto margen al cableado para la caja eléctrica de las unidades interior y exterior, ya que la caja es retirada a veces cuando se realiza el trabajo de mantenimiento.
- ⑥ No conecte nunca la fuente principal de energía al bloque de terminal de la línea de transmisión. Si está conectado, las piezas eléctricas se quemarán.
- ⑦ Use cable blindado de dos almas para la línea de transmisión. Si las líneas de transmisión de sistemas diferentes están conectados con los mismos cables de varias almas, la pobre transmisión y recepción resultante dará lugar a funciones erróneas.

- ⑧ Únicamente la línea de transmisión especificada debería ser conectada al bloque de terminal para la transmisión de la unidad exterior.
(La línea de transmisión que debe conectarse con la unidad interior: El bloque de terminal TB3 para la línea de transmisión, Otro: El bloque de terminal TB7 para un control centralizado)
Una conexión errónea no permite que el sistema funcione.
- ⑨ En caso de conectarse con un controlador centralizado o para realizar operaciones de grupo en diferentes sistemas de refrigeración, se requiere la línea de control para la transmisión entre las unidades exteriores.
Conecte esta línea de control entre los bloques de terminal para un control centralizado (línea de dos cables sin polaridad).
Si realiza un funcionamiento en grupo en diferentes sistemas de refrigeración sin conectarse al controlador centralizado, cambie el inserto del conector de cortocircuito de CN41 de una unidad exterior a CN40.
- ⑩ El grupo se ajusta con el controlador remoto.
- ⑪ Antes de activar la unidad exterior, compruebe que haya activado las unidades interiores y las cajas de derivación.

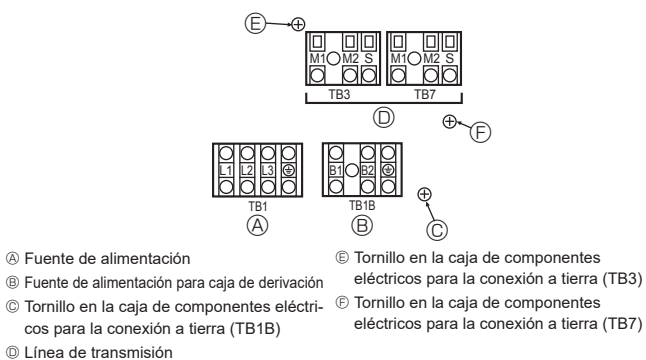

6.2. Caja de control y posición de conexión de los cables (Fig. 6-1)

1. Conecte el cableado entre la unidad exterior y la unidad interior o la caja de derivación al bloque de terminales de transmisión (TB3) de la unidad exterior. Conecte el cableado entre la unidad exterior y el sistema de control centralizado al bloque de terminales de transmisión (TB7) de la unidad exterior. Al utilizar cableado blindado, conecte la tierra del cableado blindado al terminal de blindaje (S) del bloque de terminales (TB3) o (TB7). Si la conexión del conector de alimentación de transmisión de la unidad exterior se ha cambiado de CN41 a CN40, entonces utilice el cable conductor de tierra adjunto a este manual para conectar el terminal blindado (S) del bloque de terminales (TB7) al tornillo (F).
- * El terminal blindado (S) del bloque de terminales de transmisión (TB3) está conectado a tierra (E) cuando la unidad se envía de fábrica.
2. Se suministran las cajas de montaje de conducciones. Retire las piezas de desmontaje de la cubierta de las tuberías, pase los cables de transmisión y de la fuente de alimentación a través de los orificios apropiados de desmontaje y conecte los cables al bloque de terminales.
3. El bloque de terminales (TB1B) suministra alimentación a la caja de derivación (208/230 V, máx. 18 A).
4. Fije los cables de transmisión y de la fuente de alimentación con las abrazaderas ⑧. Consulte la Fig. 6-1.

⚠ Cuidado:

Nunca conecte la línea de transmisión para la caja de derivación ni la línea de transmisión del sistema de control central a este bloque de terminales (TB1B). Si las líneas de transmisión están conectadas, el bloque de terminales de la unidad interior, la caja de derivación o el control centralizado podrían resultar dañados.

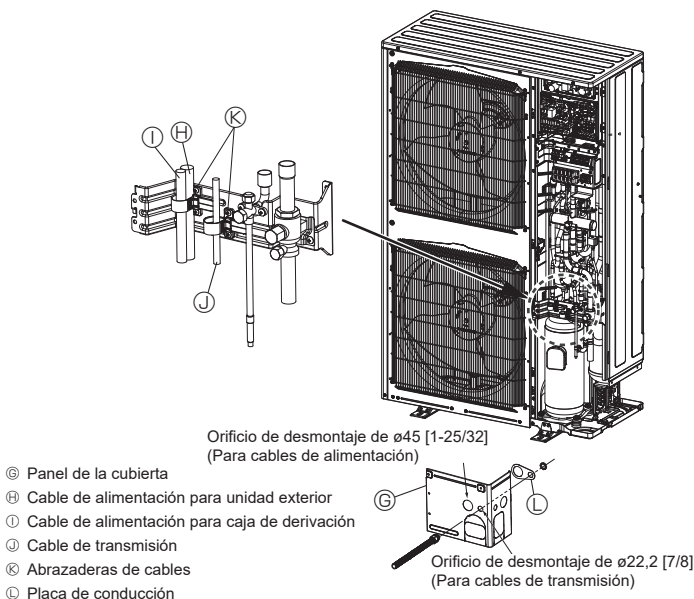
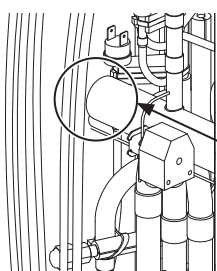

Fig. 6-1



Cuando conecte el cableado al bloque de terminales durante el trabajo de cableado, procure orientarlo de modo que no entre en contacto directo con piezas especialmente calientes (como la válvula de 4 vías) de los dispositivos situados dentro de la unidad exterior.

Fig. 6-2

6. Trabajo eléctrico

6.3. Tendido de cables de transmisión

① Tipos de cables de control

1. Cables de transmisión del cableado

Tipos de cables de transmisión	Cable blindado CVVS, CPEVS o MVVS
Diámetro del cable	Más de 1,25 mm ² [AWG16]
Longitud máxima del cable	Entre unos 200 m [656 pies]

2. Cables del controlador remoto M-NET

Tipos de cables del mando a distancia	Cable blindado CVVS, CPEVS o MVVS
Diámetro del cable	0,5 a 1,25 mm ² [AWG20 a AWG16]
Observaciones	Cuando pase de 10 m [32 pies], utilice un cable con las mismas características que 1. Cables de transmisión del cableado

3. Cable del mando a distancia MA

Tipo de cable del mando a distancia	Cable revestido de 2 núcleos (no blindado) CVV
Diámetro del cable	0,3 a 1,25 mm ² [AWG22 a AWG16] (0,75 a 1,25 mm ² [AWG20 a AWG16])*
Observaciones	Entre unos 200 m [656 pies]

* Conectado con controlador remoto sencillo.

② Restricciones de conexión

• Nombre de los controladores, símbolo y número de controladores conectables.

Nombre	Símbolo	Número de controladores permitido	
Controlador de la unidad exterior	OC	–	
Controlador de la unidad interior	Serie CITY MULTI	M-XZ-SM72	De 1 a 23 unidades por 1 OC *1
		M-XZ-SM96	De 1 a 30 unidades por 1 OC *1
		M-XZ-SM120	De 1 a 30 unidades por 1 OC *1
	Serie M, S, P	M-XZ-SM72	De 2 a 12 unidades por 1 OC *1
		M-XZ-SM96	
		M-XZ-SM120	
Caja de derivación	BC	De 0 a 3 unidades por 1 OC	
Controlador remoto	M-NET	M-NET RC*2	Un máximo de 30 controladores para un OC *1
	MA	MA-RC	Un máximo de 2 por grupo
	Inalámbrico	WL-RC	–

Nota:

*1. El número de unidades conectables puede quedar limitado por ciertas condiciones, tales como la capacidad de una unidad interior o el consumo equivalente de cada unidad.

*2. No utilice el controlador Lossnay (PZ-61DR-E, PZ-43SMF-E, PZ-52SF-E, PZ-60DR-E).

6. Trabajo eléctrico

6.4. Control del sistema

Ejemplo de un sistema de mando a distancia M-NET (es necesario un ajuste de dirección).

<Ejemplo de cableado de los cables de control, método de cableado y ajuste de dirección, longitudes permitidas y los elementos limitadores se enumeran en el sistema estándar con una explicación detallada>.

Ejemplo de funcionamiento estándar

■ Ejemplo de cableado de los cables de transmisión

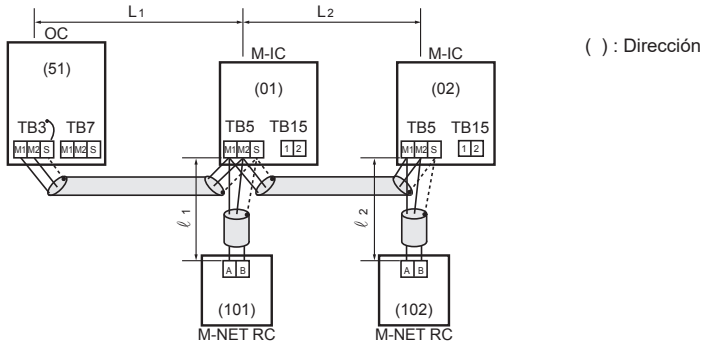

1 mando a distancia M-NET para cada unidad interior de la serie CITY MULTI
No es necesario ajustar el dígito de las centenas en el mando a distancia M-NET.

Nota:

Es posible combinar el funcionamiento estándar, el funcionamiento con 2 mandos a distancia M-NET y el funcionamiento en grupo.

■ Método de cableado y ajustes de dirección

- Utilice siempre un cable blindado al realizar las conexiones entre la unidad exterior (OC) y la unidad interior (M-IC).
- Pase los cables para conectar los terminales M1 y M2 y el terminal de tierra del bloque de cables de transmisión (TB3) para la unidad exterior (OC) a los terminales M1 y M2 del bloque de cables de transmisión (TB5) de cada unidad interior de la serie CITY MULTI (M-IC). Utilice un cable no polarizado de 2 núcleos.
- Conecte los terminales M1 y M2 del bloque de terminales del cable de transmisión (TB5) para cada unidad interior con el bloque de terminales del mando a distancia M-NET (M-NET RC).
- Active el interruptor de ajuste de la dirección (en la placa de circuito impreso) tal como se indica a continuación.

Unidad	Intervalo	Cómo realizar los ajustes
M-IC	De 001 a 050	—
OC	De 051 a 100	Utilice la dirección más pequeña de todas las unidades interiores más 50. * La dirección se establece automáticamente en "100" si se configura como "01-50".
M-NET RC	De 101 a 150	Dirección de la unidad interior más 100.

■ Longitudes permitidas

- Longitud máxima del cable de transmisión entre la unidad interior y la exterior:
 $L1 + L2 \leq 200 \text{ m}$ [656 pies] (1,25 mm² [AWG16] o más)
- Longitud del cable del mando a distancia M-NET:
 $l1, l2 \leq 10 \text{ m}$ [32 pies] (de 0,5 a 1,25 mm² [de AWG20 a AWG16])
Si la longitud es superior a 10 m [32 pies], utilice un cable blindado de 1,25 mm² [AWG16]. La sección del cable que sobrepase los 10 m [32 pies] debe incluirse en la longitud máxima a través de unidades exteriores y la longitud máxima del cable de transmisión.

■ Elementos limitadores

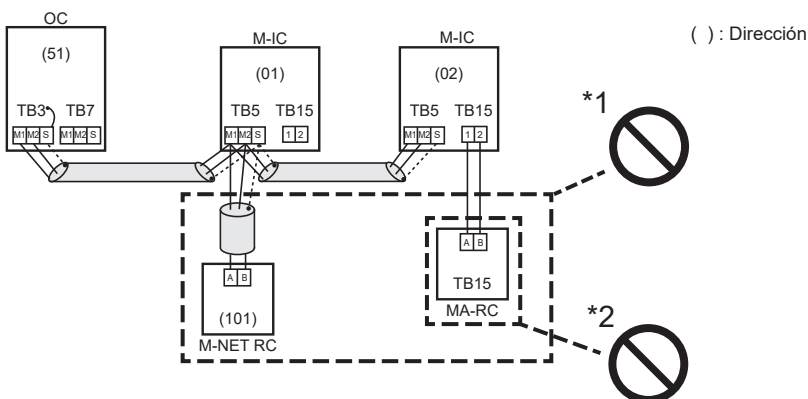

*1. El mando a distancia M-NET (M-NET RC) y el mando a distancia MA (MA RC) no pueden utilizarse conjuntamente.

*2. No conecte nada con el TB15 de la unidad interior de la serie CITY MULTI (M-IC).

6. Trabajo eléctrico

Ejemplo de funcionamiento utilizando 2 mandos a distancia M-NET

■ Ejemplo de cableado de los cables de transmisión

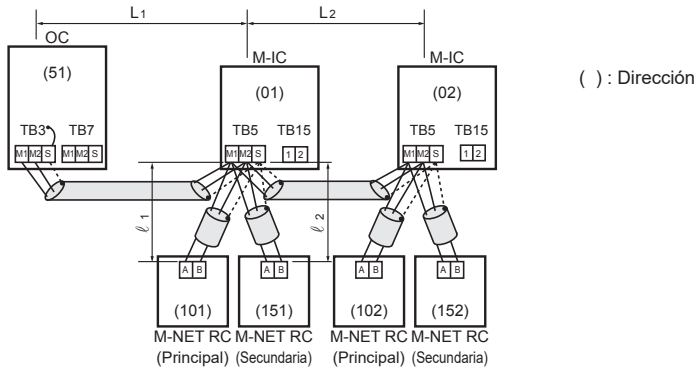

Utilizar 2 mandos a distancia M-NET para cada unidad interior de la serie CITY MULTI.

Nota:
Es posible combinar el funcionamiento estándar, el funcionamiento con 2 mandos a distancia M-NET y el funcionamiento en grupo.

■ Método de cableado y ajustes de dirección

1. Utilice siempre un cable blindado al realizar las conexiones entre la unidad exterior (OC) y la unidad interior (M-IC).
2. Pase los cables para conectar los terminales M1 y M2 y el terminal de tierra del bloque de cables de transmisión (TB3) para la unidad exterior (OC) a los terminales M1 y M2 del bloque de cables de transmisión (TB5) de cada unidad interior de la serie CITY MULTI (M-IC). Utilice un cable no polarizado de 2 núcleos.
3. Conecte los terminales M1 y M2 del bloque de terminales del cable de transmisión (TB5) para cada unidad interior con el bloque de terminales del mando a distancia M-NET (M-NET RC).
4. Active el interruptor de ajuste de la dirección (en la placa de circuito impreso) tal como se indica a continuación.

Unidad	Intervalo	Cómo realizar los ajustes
M-IC	De 001 a 050	—
OC	De 051 a 100	Utilice la dirección más pequeña de todas las unidades interiores más 50. * La dirección se establece automáticamente en "100" si se configura como "01-50".
M-NET RC (Principal)	De 101 a 150	Dirección de la unidad interior más 100.
M-NET RC (Secundaria)	De 151 a 200	Dirección de la unidad interior más 150.

■ Longitudes permitidas

1. Longitud máxima del cable de transmisión entre la unidad interior y la exterior (1,25 mm² [AWG16] o más):
 $L_1 + L_2 \leq 200$ m [656 pies]
2. Longitud del cable del mando a distancia M-NET:
 $\ell_1 + \ell_2 \leq 10$ m [32 pies] (de 0,5 a 1,25 mm² [de AWG20 a AWG16])

Si la longitud es superior a 10 m [32 pies], utilice un cable blindado de 1,25 mm² [AWG16]. La sección del cable que sobrepase los 10 m [32 pies] debe incluirse en la longitud máxima a través de unidades exteriores y la longitud máxima del cable de transmisión.

■ Elementos limitadores

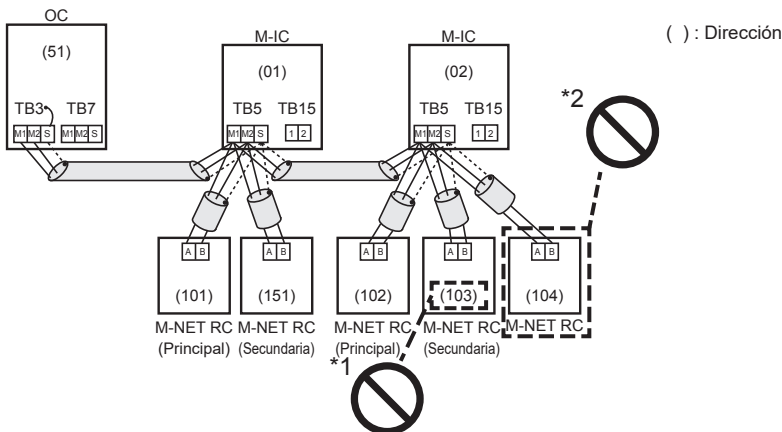

- *1. Utilice la dirección de la unidad interior de la serie CITY MULTI (M-IC) más 150 como dirección del mando a distancia M-NET secundario. En este caso, debería ser 152.
*2. No pueden conectarse 3 o más mandos a distancia M-NET (M-NET RC) a 1 unidad interior de la serie CITY MULTI.

6. Trabajo eléctrico

Ejemplo de funcionamiento en grupo

■ Ejemplo de cableado de los cables de transmisión

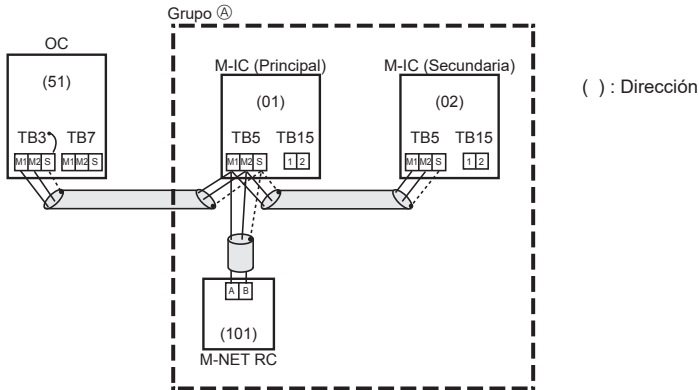

Múltiples unidades interiores de la serie CITY MULTI operadas entre sí por 1 mando a distancia M-NET.

Nota:

Es posible combinar el funcionamiento estándar, el funcionamiento con 2 mandos a distancia M-NET y el funcionamiento en grupo.

■ Método de cableado y ajustes de dirección

1. Utilice siempre un cable blindado al realizar las conexiones entre la unidad exterior (OC) y la unidad interior (M-IC).
2. Pase los cables para conectar los terminales M1 y M2 y el terminal de tierra del bloque de cables de transmisión (TB3) para la unidad exterior (OC) a los terminales M1 y M2 del bloque de cables de transmisión (TB5) de cada unidad interior de la serie CITY MULTI (M-IC). Utilice un cable no polarizado de 2 núcleos.
3. Conecte los terminales M1 y M2 del bloque de terminales del cable de transmisión (TB5) de la unidad principal M-IC cuya dirección es la más reciente del mismo grupo de unidades interiores de la serie CITY MULTI (M-IC) al bloque de terminales del mando a distancia M-NET.
4. Active el interruptor de ajuste de la dirección (en la placa de circuito impreso) tal como se indica a continuación.

Unidad	Intervalo	Cómo realizar los ajustes
M-IC (Principal)	De 001 a 050	Utilice la dirección más pequeña dentro del mismo grupo de unidades interiores de la serie CITY MULTI.
M-IC (Secundaria)	De 001 a 050	Utilice una dirección del mismo grupo de unidades interiores que no sea la de la M-IC (Principal). Las direcciones deben ser secuenciales con la de la M-IC (Principal).
OC	De 051 a 100	Utilice la dirección más pequeña de todas las unidades interiores de la serie CITY MULTI más 50. * La dirección se establece automáticamente en "100" si se configura como "01-50".
M-NET RC	De 101 a 150	Ajuste la dirección M-IC (Principal) dentro del mismo grupo más 100.

5. Utilice la unidad interior de la serie CITY MULTI (M-IC) dentro del grupo con más funciones como la unidad M-IC (Principal).

■ Longitudes permitidas

Igual que en el funcionamiento estándar

■ Elementos limitadores

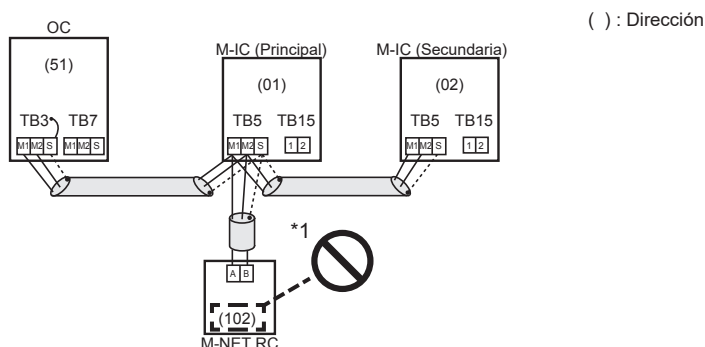

- *1. La dirección del mando a distancia M-NET es la dirección principal de la unidad interior de la serie CITY MULTI más 100. En este caso, debería ser 101.

6. Trabajo eléctrico

Ejemplo de un sistema de funcionamiento en grupo con 2 o más unidades exteriores y un mando a distancia M-NET.
(Los ajustes de dirección son necesarios).

■ Ejemplos de cableado de los cables de transmisión

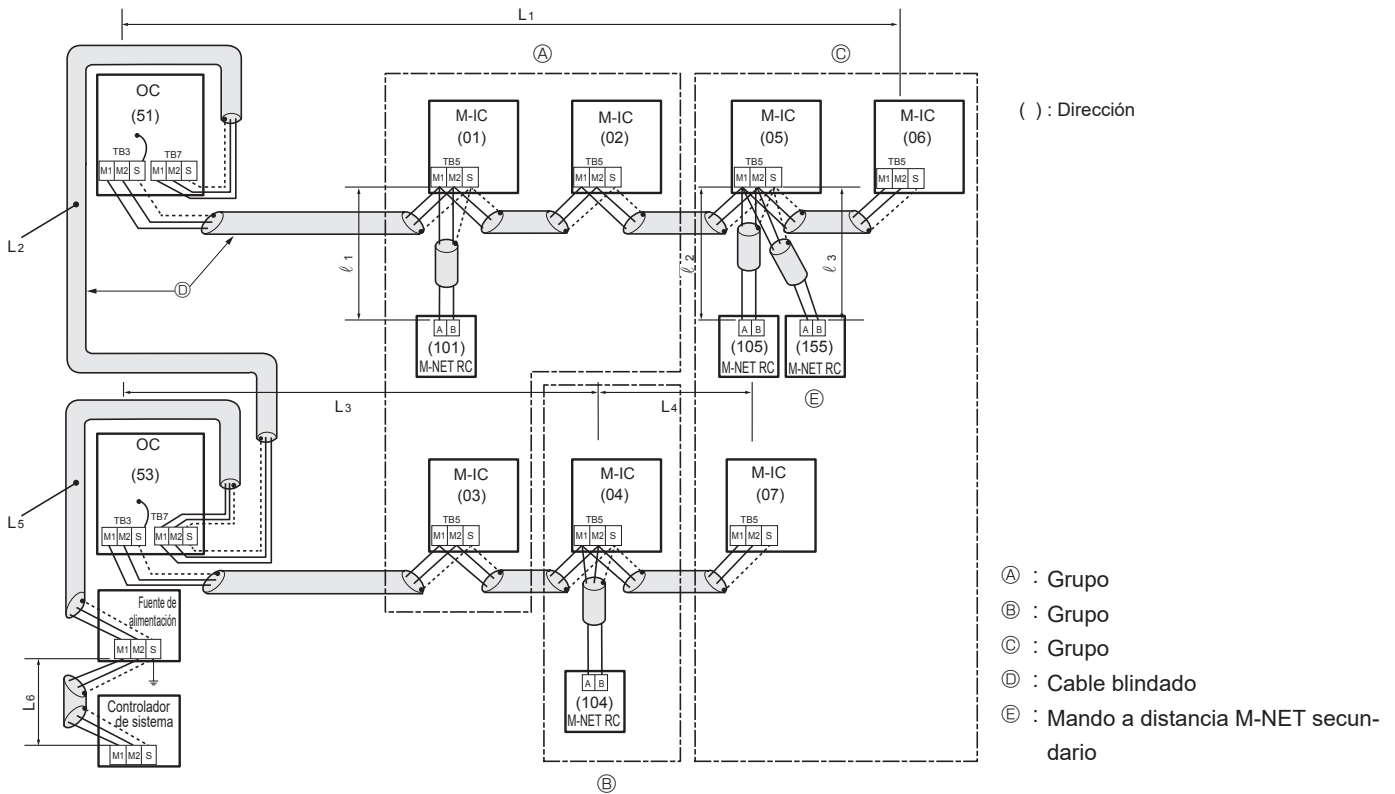

■ Método de cableado y ajustes de dirección

- Utilice siempre un cable blindado para efectuar las conexiones entre la unidad exterior (OC) y la unidad interior de la serie CITY MULTI (M-IC), así como para todo el cableado de OC-OC e IC-IC.
- Pase los cables para conectar los terminales M1 y M2 y el terminal de tierra del bloque de terminales del cable de transmisión (TB3) de cada unidad exterior (OC) a los terminales M1, M2 y el terminal S del bloque de terminales del cable de transmisión de la unidad interior de la serie CITY MULTI (M-IC).
- Conecte los terminales M1 y M2 del bloque de terminales del cable de transmisión de la unidad interior de la serie CITY MULTI (M-IC) cuya dirección es la más reciente del mismo grupo al bloque de terminales del mando a distancia M-NET (M-NET RC).
- Conecte entre sí los terminales M1, M2 y S del bloque de terminales para un control centralizado (TB7) de la unidad exterior (OC).
- Active el interruptor de ajuste de la dirección tal como se indica a continuación.

Unidad	Intervalo	Cómo realizar los ajustes
M-IC (Principal)	De 01 a 50	Utilice la dirección más pequeña dentro del mismo grupo de unidades interiores de la serie CITY MULTI.
M-IC (Secundaria)	De 01 a 50	Utilice una dirección distinta de la M-IC (Principal) en el mismo grupo de unidades interiores de la serie CITY MULTI. Las direcciones deben ser secuenciales con la de la M-IC (Principal).
OC	De 51 a 100	Utilice la dirección más pequeña de todas las unidades interiores de la serie CITY MULTI más 50. * La dirección se establece automáticamente en "100" si se configura como "01-50".
M-NET RC (Principal)	De 101 a 150	Ajuste la dirección M-IC (Principal) dentro del mismo grupo más 100.
M-NET RC (Secundaria)	De 151 a 200	Ajuste la dirección M-IC (Principal) dentro del mismo grupo más 150.
MA-RC	-	El ajuste de dirección no es necesario. (El ajuste principal/secundario es necesario).

- Las operaciones de ajuste en grupo de varias unidades interiores de la serie CITY MULTI se realizan mediante el mando a distancia M-NET (M-NET RC) después de dar la corriente.
- Si el controlador del sistema está conectado al sistema, ponga los interruptores SW2-1 de todas las unidades exteriores en posición ON. Igualmente, ajuste los conectores de conmutación de la fuente de alimentación (CN40, CN41) de la siguiente manera.

Sistema refrigerante	Conexión con el controlador del sistema	Fuente de alimentación de la línea de transmisión	Funcionamiento en grupo en distintos sistemas refrigerantes	Ajustes del conector de conmutación de la fuente de alimentación
Un solo refrigerante	-	-	-	Segue siendo CN41 (ajuste por defecto)
Varios refrigerantes	No	-	No	Para una sola unidad exterior, cambie el conector de conmutación de la fuente de alimentación (CN41) a (CN40). * Cortocircuite el terminal S (blindado) y el terminal de tierra () del bloque de terminales (TB7) de una unidad exterior conectada a CN40.
	Conexión con la línea de transmisión interior/exterior	No es necesario	Sí/No	
	Conexión con la línea de transmisión del sistema de control central	Necesario	Sí/No	Segue siendo CN41 (ajuste por defecto)

6. Trabajo eléctrico

■ Longitudes permitidas

- Longitud máxima del cable de transmisión a través de la unidad exterior:
 $L1+L2+L3+L4, L3+L4+L5+L6, L1+L2+L5+L6 \leq 500$ m [1640 pies] (1,25 mm² [AWG16] o más)
- Longitud máxima del cable de transmisión entre la unidad interior, la caja de derivación y la unidad exterior:
 $L1, L3+L4, L2+L5, L6 \leq 200$ m [656 pies] (1,25 mm² [AWG16] o más)
- Longitud del cable del mando a distancia M-NET:
 $\ell_1, \ell_2 + \ell_3 \leq 10$ m [32 pies] (de 0,5 a 1,25 mm² [de AWG20 a AWG16])
 Si la longitud es superior a 10 m [32 pies], utilice un cable blindado de 1,25 mm² [AWG16].
 La sección del cable que sobrepase los 10 m [32 pies] debe incluirse en la longitud máxima a través de unidades exteriores y la longitud máxima del cable de transmisión.

■ Elementos limitadores

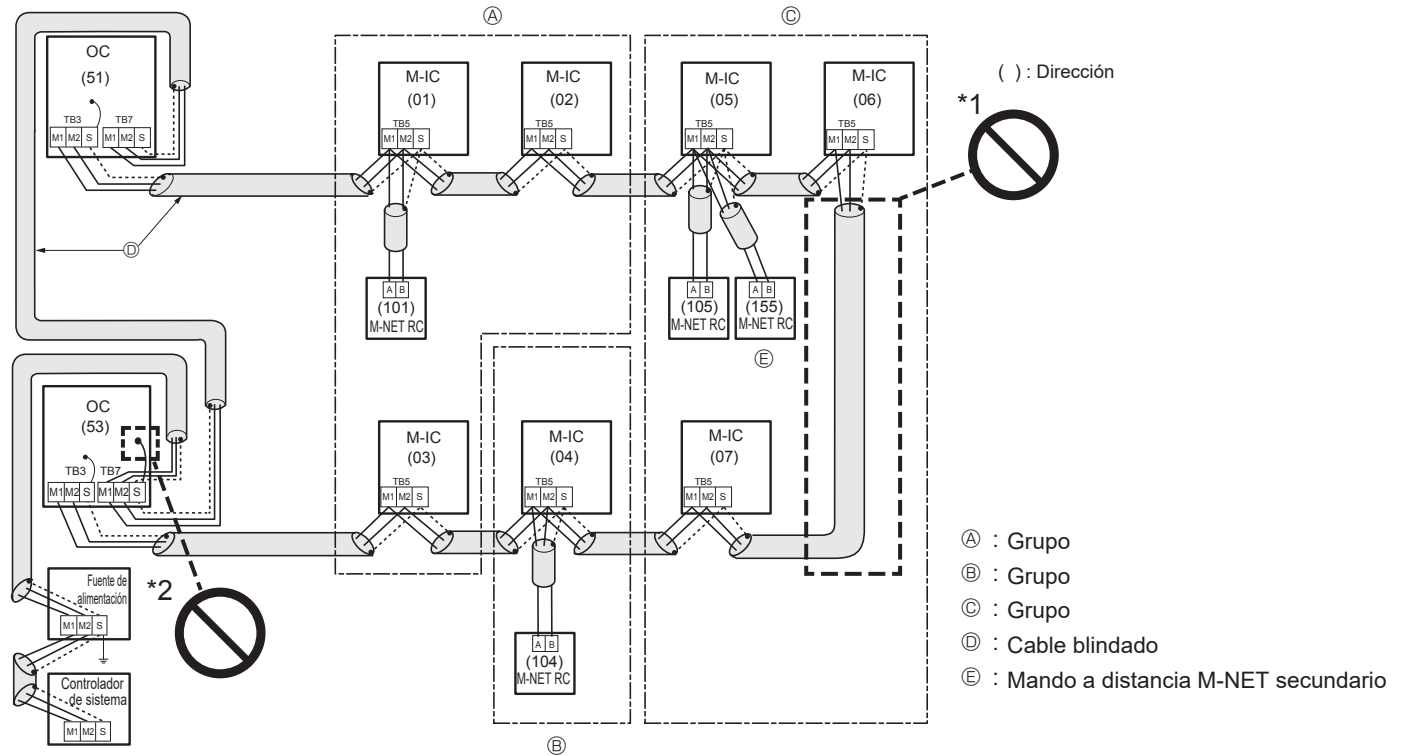

Ajuste todas las direcciones para asegurarse de que no se superponen.

El mando a distancia M-NET y el mando a distancia MA no pueden conectarse entre sí con la unidad interior de la serie CITY MULTI del mismo grupo de cableado.

- *1. Nunca conecte entre sí los bloques de terminales (TB5) para los cables de transmisión de las unidades interiores de la serie CITY MULTI (M-IC) que se han conectado a diferentes unidades exteriores (OC).
- *2. El tratamiento de tierra del terminal S para el panel de terminales del control centralizado (TB7) es innecesario. Conecte a tierra el terminal S de la fuente de alimentación.

Ejemplo de un sistema de mando a distancia MA (no es necesario un ajuste de dirección).

<En el caso del mismo funcionamiento en grupo, debe establecerse la dirección que es solo la unidad interior principal de la serie CITY MULTI.>

Ejemplo de funcionamiento estándar

■ Ejemplo de cableado de los cables de transmisión

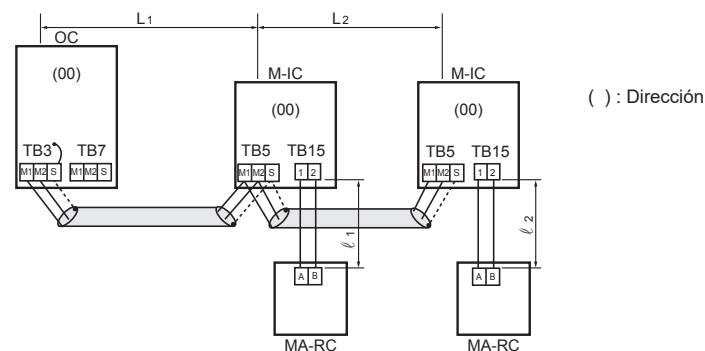

1 mando a distancia MA para cada unidad interior

Nota:

Es posible combinar el funcionamiento estándar, el funcionamiento con 2 mandos a distancia M-NET y el funcionamiento en grupo.

6. Trabajo eléctrico

■ Método de cableado y ajustes de dirección

1. Utilice siempre un cable blindado al realizar las conexiones entre la unidad exterior (OC) y la unidad interior (M-IC).
2. Pase los cables para conectar los terminales M1 y M2 del bloque de cables de transmisión (TB3) para la unidad exterior (OC) a los terminales M1 y M2 del bloque de cables de transmisión (TB5) de cada unidad interior de la serie CITY MULTI (M-IC). Utilice un cable no polarizado de 2 núcleos.
3. Conecte los terminales 1 y 2 del bloque de terminales del cable de transmisión (TB15) para cada unidad interior de la serie CITY MULTI con el bloque de terminales del mando a distancia MA (MA-RC).

■ Longitudes permitidas

1. Longitud máxima del cable de transmisión entre la unidad interior y la exterior:
 $L1 + L2 \leq 200$ m [656 pies] (1,25 mm² [AWG16] o más)
2. Longitud del cable del mando a distancia MA:
 $\ell 1, \ell 2 \leq 200$ m [656 pies] (de 0,3 a 1,25 mm² [de AWG22 a AWG16])

■ Elementos limitadores

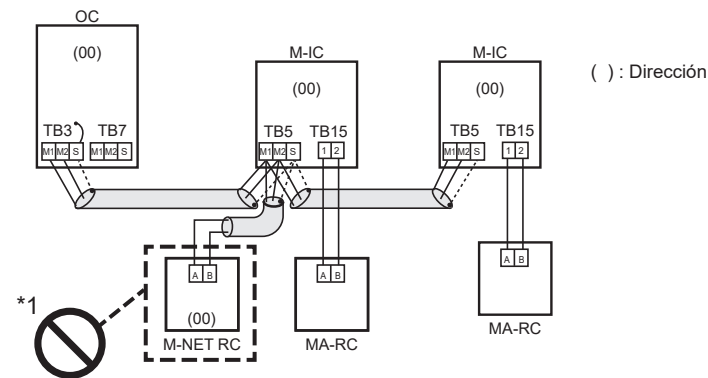

*1. El mando a distancia MA y el mando a distancia M-NET no pueden utilizarse conjuntamente con la unidad interior de la serie CITY MULTI del mismo grupo.

Ejemplo de funcionamiento utilizando 2 mandos a distancia

■ Ejemplo de cableado de los cables de transmisión

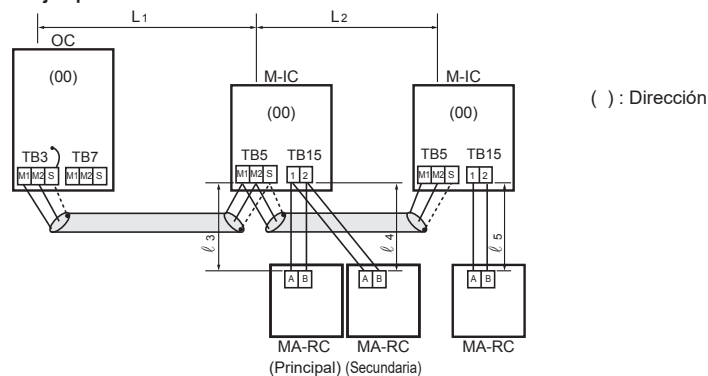

Utilizar 2 mandos a distancia MA para cada unidad interior de la serie CITY MULTI.

Nota:
Es posible combinar el funcionamiento estándar, el funcionamiento con 2 mandos a distancia M-NET y el funcionamiento en grupo.

■ Método de cableado y ajustes de dirección

1. Utilice siempre un cable blindado al realizar las conexiones entre la unidad exterior (OC) y la unidad interior (M-IC).
2. Pase los cables para conectar los terminales M1 y M2 del bloque de cables de transmisión (TB3) para la unidad exterior (OC) a los terminales M1 y M2 del bloque de cables de transmisión (TB5) de cada unidad interior de la serie CITY MULTI (M-IC). Utilice un cable no polarizado de 2 núcleos.
3. Conecte los terminales 1 y 2 del bloque de terminales del cable de transmisión (TB15) para cada unidad interior de la serie CITY MULTI con el bloque de terminales del mando a distancia MA (MA-RC).
4. En el caso de utilizar 2 mandos a distancia, conecte los terminales 1 y 2 del bloque de terminales del cable de transmisión (TB15) para cada unidad interior con el bloque de terminales para 2 mandos a distancia MA.
 - Ajuste uno de los mandos a distancia MA a "mando a distancia secundario".
 - Consulte el Manual de Instalación del mando a distancia MA.

■ Longitudes permitidas

1. Longitud máxima del cable de transmisión entre la unidad interior y la exterior:
 $L1 + L2 \leq 200$ m [656 pies] (1,25 mm² [AWG16] o más)
2. Longitud del cable del mando a distancia MA:
 $\ell 3 + \ell 4, \ell 5 \leq 200$ m [656 pies] (de 0,3 a 1,25 mm² [de AWG22 a AWG16])

6. Trabajo eléctrico

■ Elementos limitadores

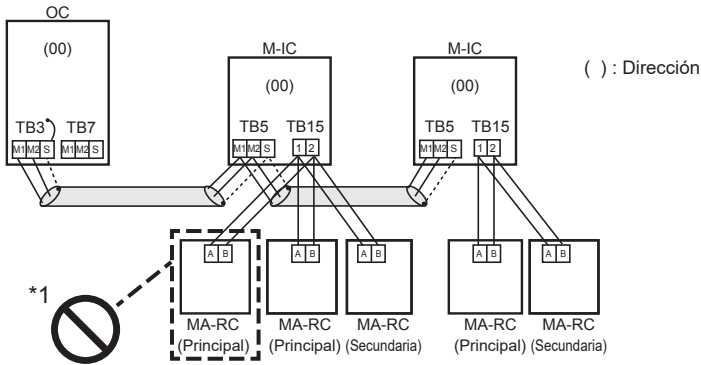

*1. No pueden conectarse 3 mandos a distancia MA o más con la unidad interior de la serie CITY MULTI del mismo grupo.

Ejemplo de funcionamiento en grupo

■ Ejemplo de cableado de los cables de transmisión

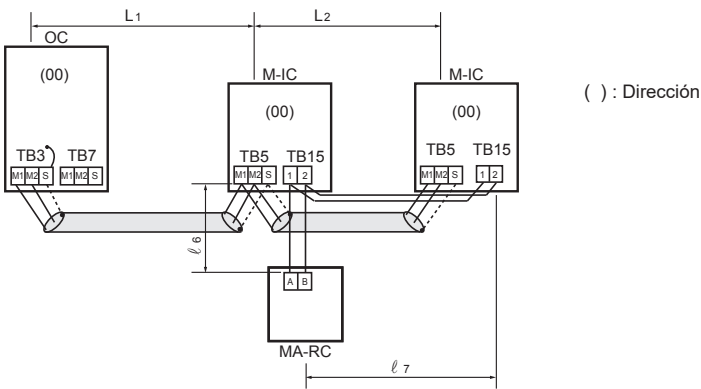

Múltiples unidades interiores operadas entre sí por 1 mando a distancia MA.

Nota:

Es posible combinar el funcionamiento estándar, el funcionamiento con 2 mandos a distancia M-NET y el funcionamiento en grupo.

■ Método de cableado y ajustes de dirección

1. Utilice siempre un cable blindado al realizar las conexiones entre la unidad exterior (OC) y la unidad interior (M-IC).
2. Pase los cables para conectar los terminales M1 y M2 del bloque de cables de transmisión (TB3) para la unidad exterior (OC) a los terminales M1 y M2 del bloque de cables de transmisión (TB5) de cada unidad interior de la serie CITY MULTI (M-IC). Utilice un cable no polarizado de 2 núcleos.
3. Conecte los terminales 1 y 2 del bloque de terminales del cable de transmisión (TB15) para cada unidad interior de la serie CITY MULTI con el bloque de terminales del mando a distancia MA (MA-RC).
4. En el caso de funcionamiento en grupo utilizando el mando a distancia MA (MA-RC), conecte los terminales 1 y 2 del bloque de terminales del cable de transmisión (TB15) de cada unidad interior de la serie CITY MULTI. Utilice un cable no polarizado de 2 núcleos.
5. En el caso del mismo funcionamiento en grupo, debe establecerse la dirección que es solo la unidad interior principal de la serie CITY MULTI. Ajuste la dirección más pequeña dentro del intervalo 01–50 de la unidad interior de la serie CITY MULTI con el mayor número de funciones en el mismo grupo.

■ Longitudes permitidas

1. Longitud máxima del cable de transmisión entre la unidad interior y la exterior:
 $L1 + L2 \leq 200 \text{ m [656 pies] (1,25 mm}^2 \text{ [AWG16] o más)}$
2. Longitud del cable del mando a distancia MA:
 $l6 + l7 \leq 200 \text{ m [656 pies] (de 0,3 a 1,25 mm}^2 \text{ [de AWG22 a AWG16])}$

■ Elementos limitadores

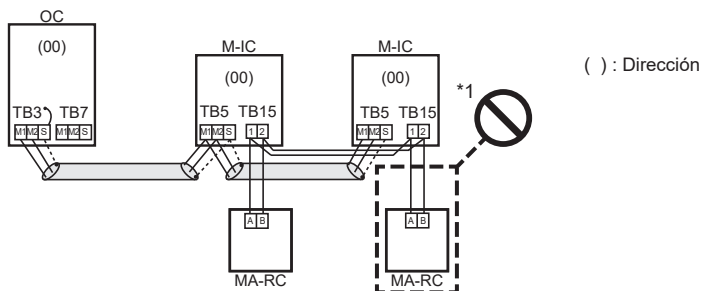

*1. El segundo mando a distancia MA se conecta con el bloque de terminales (TB15) para el mando a distancia MA de la misma unidad interior de la serie CITY MULTI (M-IC) que el primer mando a distancia MA.

6. Trabajo eléctrico

Ejemplo de funcionamiento en grupo con 2 o más unidades exteriores y mandos a distancia MA. (Los ajustes de dirección son necesarios).

■ Ejemplos de cableado de los cables de transmisión

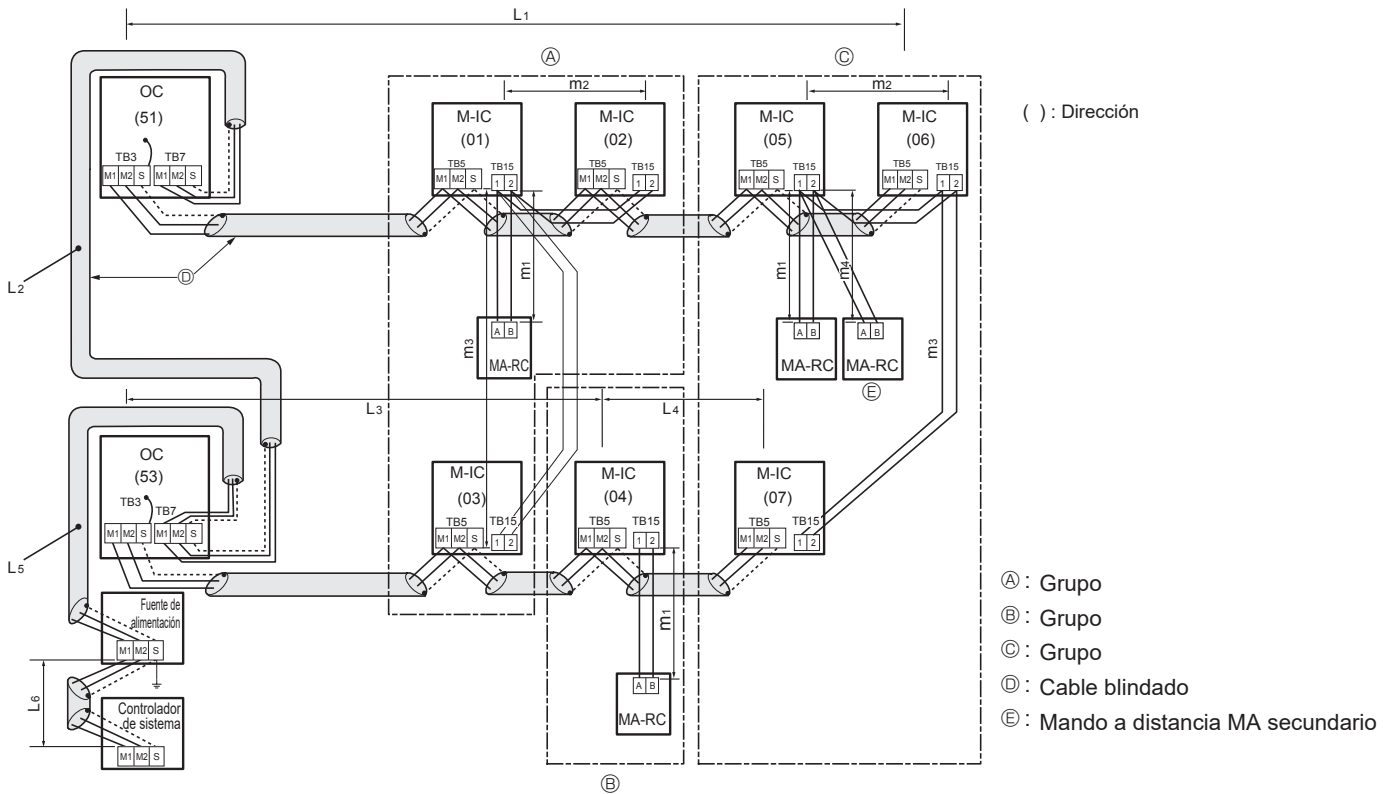

■ Ajustes de dirección del método de cableado

- Utilice siempre un cable blindado para efectuar las conexiones entre la unidad exterior (OC) y la unidad interior de la serie CITY MULTI (M-IC), así como para todo el cableado de OC-OC e IC-IC.
- Pase los cables para conectar los terminales M1 y M2 y el terminal de tierra del bloque de terminales del cable de transmisión (TB3) de cada unidad exterior (OC) a los terminales M1 y M2 del terminal S del bloque de terminales del cable de transmisión de la unidad interior de la serie CITY MULTI (M-IC).
- Conecte los terminales 1 y 2 del bloque de terminales para la línea del mando a distancia MA (TB15) de la unidad interior (M-IC) al bloque de terminales del mando a distancia MA (MA-RC). (Dos cables no polarizados)
- Conecte entre sí los terminales M1, M2 y S del bloque de terminales para un control centralizado (TB7) de la unidad exterior (OC).
- Active el interruptor de ajuste de la dirección tal como se indica a continuación.

Unidad	Intervalo	Cómo realizar los ajustes
M-IC (Principal)	De 01 a 50	Utilice la dirección más pequeña dentro del mismo grupo de unidades interiores.
M-IC (Secundaria)	De 01 a 50	Utilice una dirección distinta de la M-IC (Principal) en el mismo grupo de unidades interiores M-NET. Las direcciones deben ser secuenciales con la de la M-IC (Principal).
OC	De 51 a 100	Utilice la dirección más pequeña de todas las unidades interiores más 50. * La dirección se establece automáticamente en "100" si se configura como "01-50".
M-NET RC (Principal)	De 101 a 150	Ajuste la dirección M-IC (Principal) dentro del mismo grupo más 100.
M-NET RC (Secundaria)	De 151 a 200	Ajuste la dirección M-IC (Principal) dentro del mismo grupo más 150.
MA-RC	-	El ajuste de dirección no es necesario. (El ajuste principal/secundario es necesario).

- Si el controlador del sistema está conectado al sistema, ponga los interruptores SW2-1 de todas las unidades exteriores en posición ON. Igualmente, ajuste los conectores de conmutación de la fuente de alimentación (CN40, CN41) de la siguiente manera.

Sistema refrigerante	Conexión con el controlador del sistema	Fuente de alimentación de la línea de transmisión	Funcionamiento en grupo en distintos sistemas refrigerantes	Ajustes del conector de conmutación de la fuente de alimentación
Un solo refrigerante	-	-	-	Sigue siendo CN41 (ajuste por defecto)
Varios refrigerantes	No	-	No	Para una sola unidad exterior, cambie el conector de conmutación de la fuente de alimentación (CN41) a (CN40). * Cortocircuite el terminal S (blindado) y el terminal de tierra () del bloque de terminales (TB7) de una unidad exterior conectada a CN40.
	Conexión con la línea de transmisión interior/exterior	No es necesario	Sí/No	
	Conexión con la línea de transmisión del sistema de control central	Necesario	Sí/No	Sigue siendo CN41 (ajuste por defecto)

6. Trabajo eléctrico

■ Longitudes permitidas

1. Longitud máxima de la línea a través de la unidad exterior (cable M-NET):
 $L1+L2+L3+L4, L3+L4+L5+L6, L1+L2+L5+L6 \leq 500$ m [1640 pies] (1,25 mm² [AWG16] o más)
2. Longitud máxima del cable de transmisión entre la unidad interior y la exterior. (Cable M-NET):
 $L1$ y $L3+L4$ y $L2+L5$ y $L6 \leq 200$ m [656 pies] (1,25 mm² [AWG16] o más)
3. Longitud del cable del mando a distancia MA:
 $m1$ y $m1+m2+m3$ y $m1+m2+m3+m4 \leq 200$ m [656 pies] (de 0,3 a 1,25 mm² [de AWG22 a AWG16])

■ Elementos limitadores

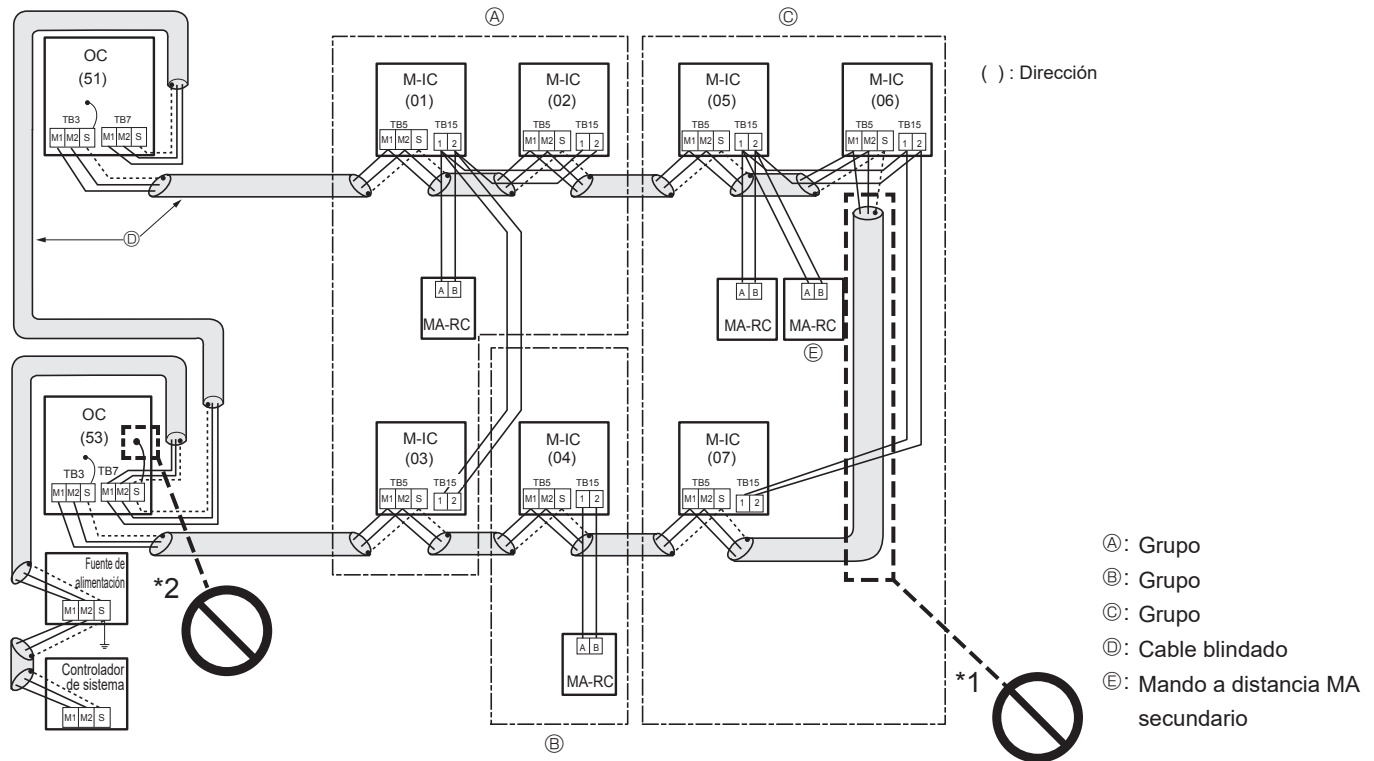

El mando a distancia M-NET y el mando a distancia MA no pueden conectarse entre sí con la unidad interior de la serie CITY MULTI del mismo grupo de cableado.

- *1. Nunca conecte entre sí los bloques de terminales (TB5) para los cables de transmisión de las unidades interiores de la serie CITY MULTI (M-IC) que se han conectado a diferentes unidades exteriores (OC).
- *2. El tratamiento de tierra del terminal S para el panel de terminales del control centralizado (TB7) es innecesario. Conecte a tierra el terminal S de la fuente de alimentación.

6. Trabajo eléctrico

Ejemplo de un sistema que utiliza una caja de derivación y una unidad interna de "Control A"

■ Ejemplos de cableado de los cables de transmisión

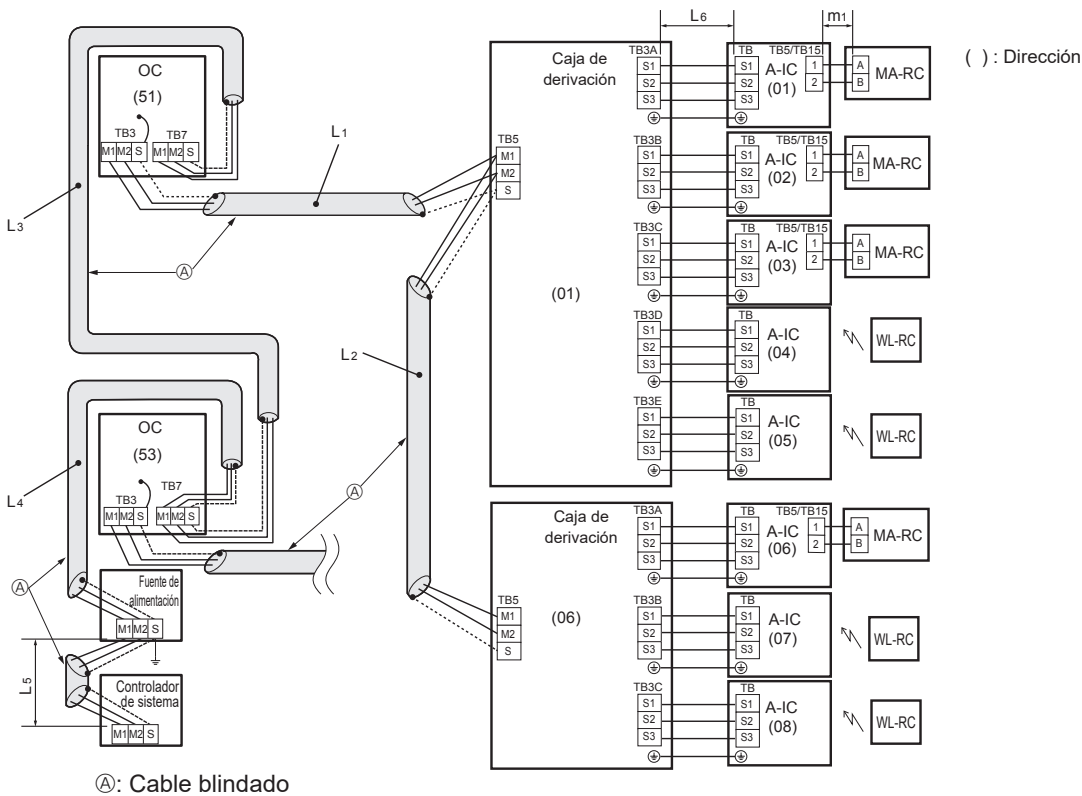

■ Ajustes de dirección del método de cableado

1. Utilice siempre un cable blindado para efectuar las conexiones entre la unidad exterior (OC) y la caja de derivación, así como para todo el cableado de OC-OC y BC-BC.
2. Pase los cables para conectar los terminales M1 y M2 y el terminal de tierra del bloque de terminales del cable de transmisión (TB3) de cada unidad exterior (OC) a los terminales M1 y M2 del terminal S del bloque de terminales del cable de transmisión (TB5) de la caja de derivación.
3. Conecte los terminales 1 y 2 del bloque de terminales del cable de transmisión (TB5/TB15) de la unidad interna de "Control A" (A-IC), al bloque de terminales del mando a distancia MA (MA-RC).
4. Conecte entre sí los terminales M1, M2 y S del bloque de terminales para un control centralizado (TB7) de la unidad exterior (OC).
5. El tratamiento de tierra del terminal S para el panel de terminales del control centralizado (TB7) es innecesario. Conecte a tierra el terminal S de la fuente de alimentación.
6. Active el interruptor de ajuste de la dirección tal como se indica a continuación.

Unidad	Intervalo	Cómo realizar los ajustes
A-IC	De 01 a 50	De acuerdo con la dirección ajustada de la caja de derivación conectada, ajuste las direcciones A-IC secuencialmente mediante los interruptores SW1, SW11, SW12 de la caja de derivación. (Por ejemplo, si la dirección de la caja de derivación está ajustada a 01, ajuste las direcciones A-IC a 01, 02, 03, 04 y 05).
Caja de derivación	De 01 a 50	Utilice un número dentro del intervalo 1-50, pero la dirección más alta de la A-IC conectada no debe ser superior a 50.
OC	De 51 a 100	Utilice la dirección más pequeña de todas las cajas de derivación más 50. * La dirección se establece automáticamente en "100" si se configura como "01-50".
MA-RC	-	El ajuste de dirección no es necesario.

7. Si el controlador del sistema está conectado al sistema, ponga los interruptores SW2-1 de todas las unidades exteriores en posición ON. Igualmente, ajuste los conectores de conmutación de la fuente de alimentación (CN40, CN41) de la siguiente manera.

Sistema refrigerante	Conexión con el controlador del sistema	Fuente de alimentación de la línea de transmisión	Funcionamiento en grupo en distintos sistemas refrigerantes	Ajustes del conector de conmutación de la fuente de alimentación
Un solo refrigerante	-	-	-	Sigue siendo CN41 (ajuste por defecto)
	No	-	No Sí	
Varios refrigerantes	Conexión con la línea de transmisión interior/externo	No es necesario	Sí/No	Para una sola unidad exterior, cambie el conector de conmutación de la fuente de alimentación (CN41) a (CN40). * Cortocircuite el terminal S (blindado) y el terminal de tierra () del bloque de terminales (TB7) de una unidad exterior conectada a CN40.
	Conexión con la línea de transmisión del sistema de control central	Necesario	Sí/No	Sigue siendo CN41 (ajuste por defecto)

6. Trabajo eléctrico

■ Longitudes permitidas

1. Longitud máxima de la línea a través de la unidad exterior (cable M-NET):
 $L1+L2+L3+L4+L5 \leq 500$ m [1640 pies] (1,25 mm² [AWG16] o más)
2. Longitud máxima del cable de transmisión entre la caja de derivación y la unidad exterior. (Cable M-NET):
 $L1+L2, L3+L4, L5 \leq 200$ m [656 pies] (1,25 mm² [AWG16] o más)
3. Longitud máxima del cable de transmisión entre la caja de derivación y la unidad exterior. (Cable de control A):
 $L6 \leq 25$ m [82 pies] (1,5 mm² [AWG14])
4. Longitud del cable del mando a distancia MA:
 $m1 \leq 200$ m [656 pies] (de 0,3 a 1,25 mm² [de AWG22 a AWG16])

■ Elementos limitadores

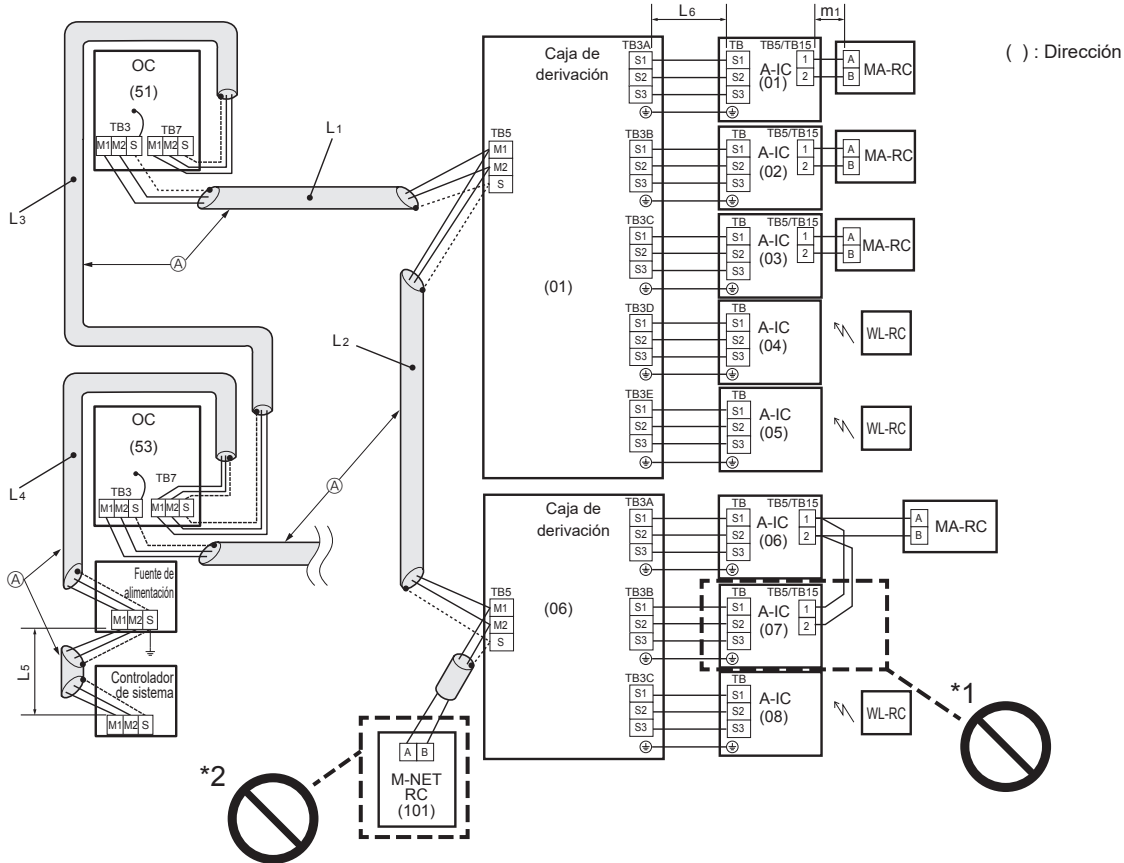

No pueden conectarse distintos sistemas refrigerantes entre sí.

- *1. No pueden controlarse varias unidades interiores con un solo mando a distancia.
 *2. No puede conectarse el mando a distancia M-NET.

6. Trabajo eléctrico

6.5. Cableado del suministro principal de energía y capacidad del equipo

- Ⓐ Disyuntor de cable (disyuntor de fuga de tierra (si los utiliza))
- Ⓑ Unidad exterior
- Ⓒ Caja de derivación
- Ⓓ Unidad interna de "Control A" (unidad interior de las series M, S, P)
- Ⓔ Unidad interior de la serie CITY MULTI
- Ⓕ Caja de derivación

Dibujo esquemático del cableado: cuando no se utiliza una caja de derivación (Ejemplo) (Fig. 6-3)

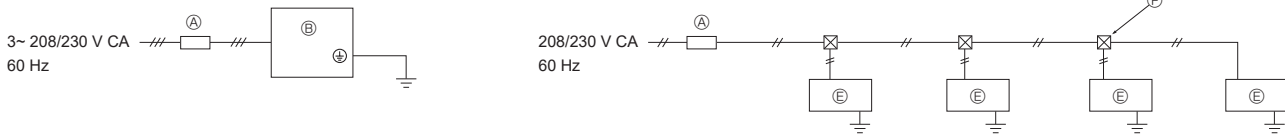

Fig. 6-3

Dibujo esquemático de la conexión del cableado con la caja de derivación (Ejemplo) (Fig. 6-4)

<Si la corriente eléctrica de la caja de derivación se suministra desde la unidad exterior>

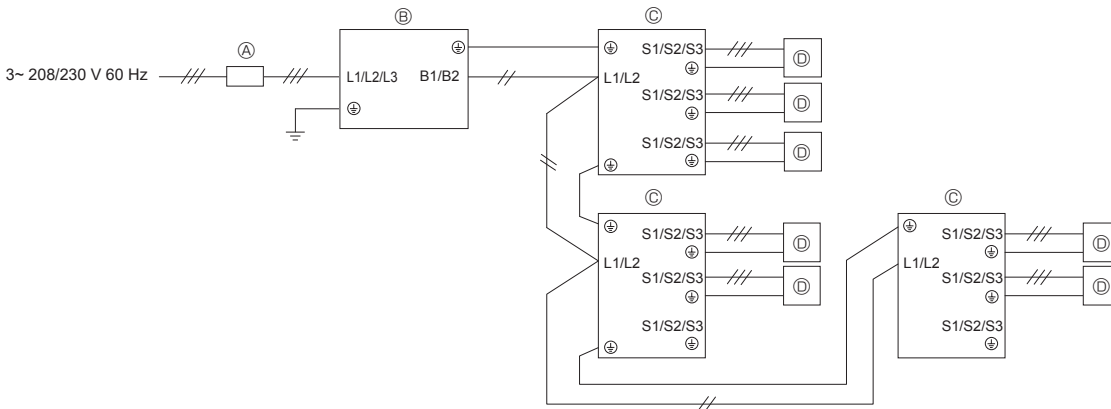

Fig. 6-4

<Si la corriente eléctrica se suministra por separado>

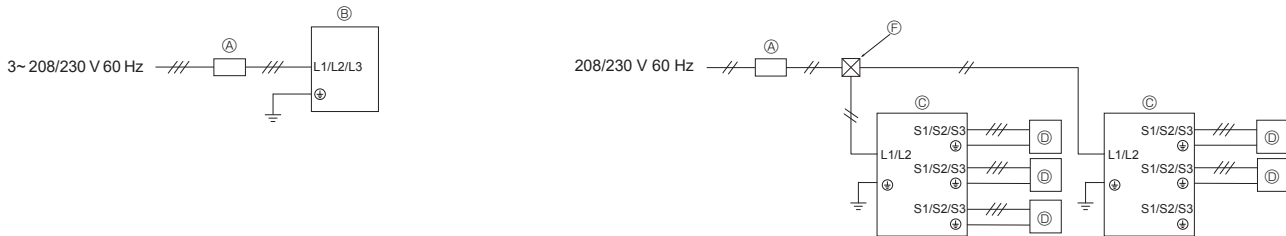

Fig. 6-5

Grosor del cable para el suministro principal de energía y capacidades on/off

<Si la corriente eléctrica se recibe por separado>

Modelo	Fuente de alimentación	Grosor mínimo del cable (mm ² [AWG])		Tamaño del conducto	Disyuntor para cableado*1	Disyuntor para fuga de corriente (si los utiliza)	Ampacidad mínima del circuito	Límite superior del dispositivo protector de sobrecarga	
		Cable principal*2	Toma de tierra						
Unidad exterior	208/230 V CA, 60 Hz	MXZ-SM72TAM	8,4 [AWG8]	8,4 [AWG8]	1-1/4*3	40 A	40 A 30 mA 0,1 segundos o menos	32	58
		MXZ-SM96TAM	8,4 [AWG8]	8,4 [AWG8]	1-1/4*3	40 A	40 A 30 mA 0,1 segundos o menos	32	58
		MXZ-SM120TAM	13,3 [AWG6]	13,3 [AWG6]	1-1/4*3	50 A	50 A 30 mA 0,1 segundos o menos	47	84
Caja de derivación		Consulte el Manual de Instalación de la Caja de derivación.							

<Si la corriente eléctrica se recibe desde la unidad exterior>

Modelo	Fuente de alimentación	Grosor mínimo del cable (mm ² [AWG])		Tamaño del conducto	Disyuntor para cableado*1	Disyuntor para fuga de corriente (si los utiliza)	Ampacidad mínima del circuito	Límite superior del dispositivo protector de sobrecarga	
		Cable principal*2	Toma de tierra						
Unidad exterior	208/230 V CA, 60 Hz	MXZ-SM72TAM	21,2 [AWG4]	21,2 [AWG4]	1-1/4	60 A	60 A 30 mA 0,1 segundos o menos	50	76
		MXZ-SM96TAM	21,2 [AWG4]	21,2 [AWG4]	1-1/4	60 A	60 A 30 mA 0,1 segundos o menos	50	76
		MXZ-SM120TAM	21,2 [AWG4]	21,2 [AWG4]	1-1/4	70 A	70 A 30 mA 0,1 segundos o menos	65	102
Caja de derivación		Consulte el Manual de Instalación de la Caja de derivación.							

*1 Observe las correspondientes normas federales, estatales o locales para evitar posibles fugas/descargas eléctricas. También puede instalar un interruptor de fallo de conexión a tierra para evitar fugas y descargas eléctricas.

IMPORTANTE

Si utiliza un disyuntor de fuga de corriente, debería ser compatible con armónicos superiores porque esta unidad está equipada con un inversor. El uso de un disyuntor inadecuado puede causar el funcionamiento incorrecto del inversor.

*2. Utilice cables de alimentación de cobre. Utilice cables eléctricos con una tensión nominal de 300 V.

*3. Aunque el tamaño del conducto es mayor que el tamaño especificado para el grosor del cable de acuerdo con los estándares UL, utilice un tamaño de conducto de 1-1/4 de pulgada.

6. Trabajo eléctrico

Intensidad de funcionamiento total de la unidad interior	Grosor mínimo del cable (mm ² /AWG)			Interruptor de falta a tierra *1 (si los utiliza)	Interruptor local (A)		Disyuntor para el cableado (NFB)
	Cable principal	Derivación	Tierra		Capacidad	Fusible	
F0 = 15 A o menos *2	2,1/14	2,1/14	2,1/14	15 A sensibilidad a la corriente *3	15	15	15
F0 = 20 A o menos *2	3,3/12	3,3/12	3,3/12	20 A sensibilidad a la corriente *3	20	20	20
F0 = 30 A o menos *2	5,3/10	5,3/10	5,3/10	30 A sensibilidad a la corriente *3	30	30	30

Aplicar a IEC61000-3-3 aproximadamente máx. impedancia permitida en el sistema.

*1 El interruptor de falta a tierra debería servir de respaldo al circuito del convertidor.

El interruptor de falta a tierra debería combinar el uso de un disyuntor local o un disyuntor de cable.

*2 Tome el valor que sea superior (F1 o F2) como valor para F0.

F1 = Intensidad de funcionamiento total de las unidades interiores × 1,2

F2 = {V1 × (Cantidad de tipo 1)/C} + {V1 × (Cantidad de tipo 2)/C} + {V1 × (Cantidad de tipo 3)/C} + {V1 × (Cantidad de tipo 4)/C} + ... + {V1 × (Cantidad de tipo 12)/C}

Unidad interior		V1	V2
Tipo 1	PEAD-A-AA, SVZ-KP-NA	26,9	2,4
Tipo 2	PLA-A-EA, SEZ-KD-NA	19,8	
Tipo 3	SLZ-KF-NA	17,1	
Tipo 4	MLZ-KP-NA (2)	9,9	
Tipo 5	MFZ-KJ-NA, MSZ-GL-NA, MSZ-GS-NA, MSZ-FS-NA	7,4	
Tipo 6	MSZ-FH-NA, MSZ-FH-NA2, MSZ-EF-NAW(B)(S)-U1	6,8	
Tipo 7	Caja de derivación	5,1	3,0
Tipo 8	PEFY-P-NMAU-E3, PVFY-P-NAMU	38,0	1,6
Tipo 9	PKFY-P-NKMU, PEFY-P-NMSU, PCFY-P-NKMU, PLFY-EP-NEMU, PLFY-P-NFMU, PMFY-P-NBMU, PKFY-P-NLMU	19,8	2,4
Tipo 10	PEFY-P-NMHU, PFFY-P-NEMU, PFFY-P-NRMU	0,0	0,0
Tipo 11	PEFY-P-NMHSU	13,8	4,8
Tipo 12	PEFY-P-NMAU-E4	18,6	3,0

C : Múltiplo de la corriente de activación en un tiempo de activación de 0,01 s

Por favor, calcule la variable "C" en función del grado de activación del interruptor.

<Ejemplo de cálculo para "F2">

* Condición PEFY-NMSU × 4 + PEFY-NMAU × 1, C = 8 (consulte el gráfico de la derecha)

F2 = 19,8 × 4/8 + 38 × 1/8

= 14,65

→ Interruptor de 16 A (Corriente de activación = 8 × 16 A a 0,01 s)

*3 La sensibilidad de corriente se calcula mediante la siguiente fórmula.

G1 = V2 × (cantidad del tipo 1) + V2 × (cantidad del tipo 2) + V2 × (cantidad del tipo 3) + ... + V2 × (cantidad del tipo 12) + V3 × (longitud de cable [km])

G1	Sensibilidad de corriente
30 o menos	30 mA 0,1 s o menos
100 o menos	100 mA 0,1 s o menos

Grosor de cable (mm ² /AWG)	V3
2,1/14	48
3,3/12	56
5,3/10	66

- Utilice una fuente de alimentación principal diferente para la unidad exterior y unidad interior.
- Tenga en cuenta las condiciones ambientales (temperatura ambiente, luz solar directa, lluvia, etc.) cuando realice el tendido de cables y las conexiones.
- El tamaño del cable corresponde al valor mínimo para cables de conductos de metal. El cable de alimentación principal debe tener un tamaño más grande teniendo en cuenta las caídas de tensión.
Asegúrese que la tensión de la alimentación principal no baje más del 10%.
- Los requisitos específicos sobre el cableado deben adaptarse a las reglamentaciones locales.
- Los cables de alimentación principal de los componentes de aparatos destinados al uso en la intemperie no deben ser más livianos que el cable flexible con revestimiento de policloropreno (diseño 60245 IEC57). Por ejemplo, utilice cables del tipo YZW.
- Instale un cable de toma de tierra más largo que el resto de los cables.

⚠ Atención:

- Asegúrese de usar los cables especificados para realizar las conexiones de manera que actúa ninguna fuerza externa sobre las conexiones del terminal. Si las conexiones no están bien fijadas, se corre el riesgo de que se produzca calentamiento o un incendio.
- Asegúrese de escoger un interruptor de protección de sobrecarga adecuado. No olvide que la sobrecorriente generada puede contener pequeñas cantidades de corriente directa.
- Coloque siempre firmemente las cubiertas del bloque de terminales/el panel de la unidad exterior.
Si no se fija correctamente, podría ocasionar incendios o descargas eléctricas a causa del polvo, el agua, etc.

⚠ Cuidado:

- Procure no equivocarse al hacer las conexiones.
- Apriete bien los tornillos de los terminales para que no se aflojen.
- Una vez apretados, tire ligeramente de los cables para confirmar que no se mueven.
- Si el cable de conexión está conectado de forma incorrecta al panel de terminales, la unidad no funcionará de manera normal.
- Algunas instalaciones están hechas en sitios que requieren un disyuntor de fuga de tierra. Si no se instala un disyuntor de fuga de tierra, puede producirse un electroshock.
- Use los fusibles y el disyuntor con la capacidad correcta. Si emplea un fusible o cable con demasiada capacidad puede haber una disfunción de la unidad o incluso puede producirse un incendio.
- Oriente el cableado correctamente para que no entre en contacto con el borde de la chapa ni con la punta de un tornillo.

Gráfico de muestra

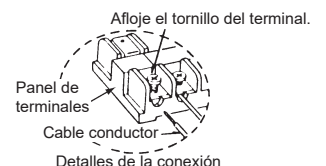
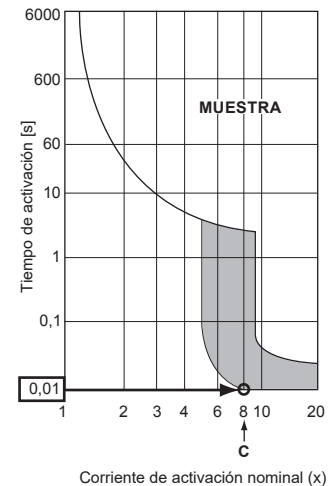

6. Trabajo eléctrico

IMPORTANTE

Asegúrese de que el disyuntor de corriente es compatible con corrientes armónicas más altas.
Utilice siempre un disyuntor de corriente compatible con corrientes armónicas más altas ya que esta unidad está equipada con un conmutador.
El uso de un disyuntor inadecuado puede hacer que el conmutador no funcione correctamente.

Nunca empalme el cable de alimentación o el cable de conexión de la unidad interior-exterior-caja de derivación, ya que si lo hiciera podría provocar humo, un incendio o un error de comunicación.

⚠ Atención:

- Desactive la fuente de alimentación principal cuando realice el mantenimiento. Por lo tanto, desconecte la fuente de alimentación principal antes de realizar el mantenimiento. Y nunca toque los terminales B1 ni B2 mientras esté conectada la alimentación. Si es necesario utilizar un aislador entre la unidad exterior y la caja de derivación/la unidad interior y la caja de derivación, utilice el tipo de 2 o 3 polos. (Consulte la siguiente figura).
- Conectar la corriente cuando la temperatura ambiente sea $-20\text{ }^{\circ}\text{C}$ ($-4\text{ }^{\circ}\text{F}$) o inferior.
- En condiciones de $-20\text{ }^{\circ}\text{C}$ ($-4\text{ }^{\circ}\text{F}$) o temperaturas inferiores, son necesarias al menos 4 horas de reposo antes de que las unidades entren en funcionamiento para que se calienten los componentes eléctricos.

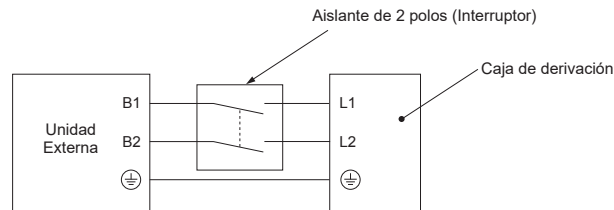

⚠ Cuidado:







Cuando termine de utilizar el aislante, asegúrese de apagar y volver a encender la alimentación principal para reiniciar el sistema. De lo contrario, es posible que la unidad exterior no pueda detectar la caja o cajas de derivación ni las unidades interiores.

Asegúrese de conectar los cables de conexión entre las unidades exterior e interior y la caja de derivación directamente a las unidades (sin conexiones intermedias). Las conexiones intermedias pueden producir errores de comunicación si el agua penetra en los cables y provoca un aislamiento insuficiente con respecto al suelo o un contacto eléctrico deficiente en el punto de conexión intermedia.

6. Trabajo eléctrico

6.6. Ajuste de dirección

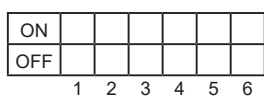
Ajuste de dirección del interruptor

Unidad Dirección	Exterior	Caja de derivación				Unidad interior de la serie M, S, P	Serie CITY MULTI																																										
		Dirección		Ajuste de conexión																																													
Interruptor	  dígitos de las decenas SWU2 dígitos de las unidades SWU1	  dígitos de las decenas SW12 dígitos de las unidades SW11	 1 2 3 4 5 6 SW1		Ninguno	  dígitos de las decenas SW12 dígitos de las unidades SW11																																											
intervalo	51 - 100	1 - 50				-	1 - 50																																										
colocación	Unidad interior de la serie CITY MULTI o dirección de la caja de derivación +50	• De acuerdo con la dirección ajustada (por ejemplo, 01), las direcciones para las unidades interiores conectadas se ajustan secuencialmente (por ejemplo, 02, 03, 04 y 05).				• Especifique si las unidades interiores están conectadas a cada puerto (A, B, C, D y E).																																											
		<table border="1"> <thead> <tr> <th>SW1</th> <th>1</th> <th>2</th> <th>3</th> <th>4</th> <th>5</th> </tr> </thead> <tbody> <tr> <td></td> <td>ON</td> <td>ON</td> <td>ON</td> <td>ON</td> <td>ON</td> </tr> </tbody> </table>				SW1	1	2	3	4	5		ON	ON	ON	ON	ON	<table border="1"> <thead> <tr> <th>SW1</th> <th>Puerto</th> <th>OFF</th> <th>ON</th> </tr> </thead> <tbody> <tr> <td>1</td> <td>A</td> <td>desconectada</td> <td>conectada</td> </tr> <tr> <td>2</td> <td>B</td> <td>desconectada</td> <td>conectada</td> </tr> <tr> <td>3</td> <td>C</td> <td>desconectada</td> <td>conectada</td> </tr> <tr> <td>4</td> <td>D</td> <td>desconectada</td> <td>conectada</td> </tr> <tr> <td>5</td> <td>E</td> <td>desconectada</td> <td>conectada</td> </tr> <tr> <td>6</td> <td>no se utiliza</td> <td></td> <td></td> </tr> </tbody> </table>		SW1	Puerto	OFF	ON	1	A	desconectada	conectada	2	B	desconectada	conectada	3	C	desconectada	conectada	4	D	desconectada	conectada	5	E	desconectada	conectada	6	no se utiliza			No hay ajustes de dirección para las unidades interiores.	-
SW1	1	2	3	4	5																																												
	ON	ON	ON	ON	ON																																												
SW1	Puerto	OFF	ON																																														
1	A	desconectada	conectada																																														
2	B	desconectada	conectada																																														
3	C	desconectada	conectada																																														
4	D	desconectada	conectada																																														
5	E	desconectada	conectada																																														
6	no se utiliza																																																

Nota: 1. Dirección de la caja de derivación

Cuando ajuste la dirección, utilice un número dentro del intervalo 1-50.

Por ejemplo. La dirección ajustada es (47) y hay 5 unidades interiores (A, B, C, D y E).

Si A: (47), B: (48), C: (49), D: (50) y E: (51), E es incorrecta porque supera 50.

Por ejemplo 1. Exterior + Derivación <1> (Unidad interior de la serie M, S, P A, B, C, D, E) + Derivación <2> (Unidad interior de la serie M, S, P A, B, C) + Derivación <3> (Unidad interior de la serie M, S, P A, B, C)

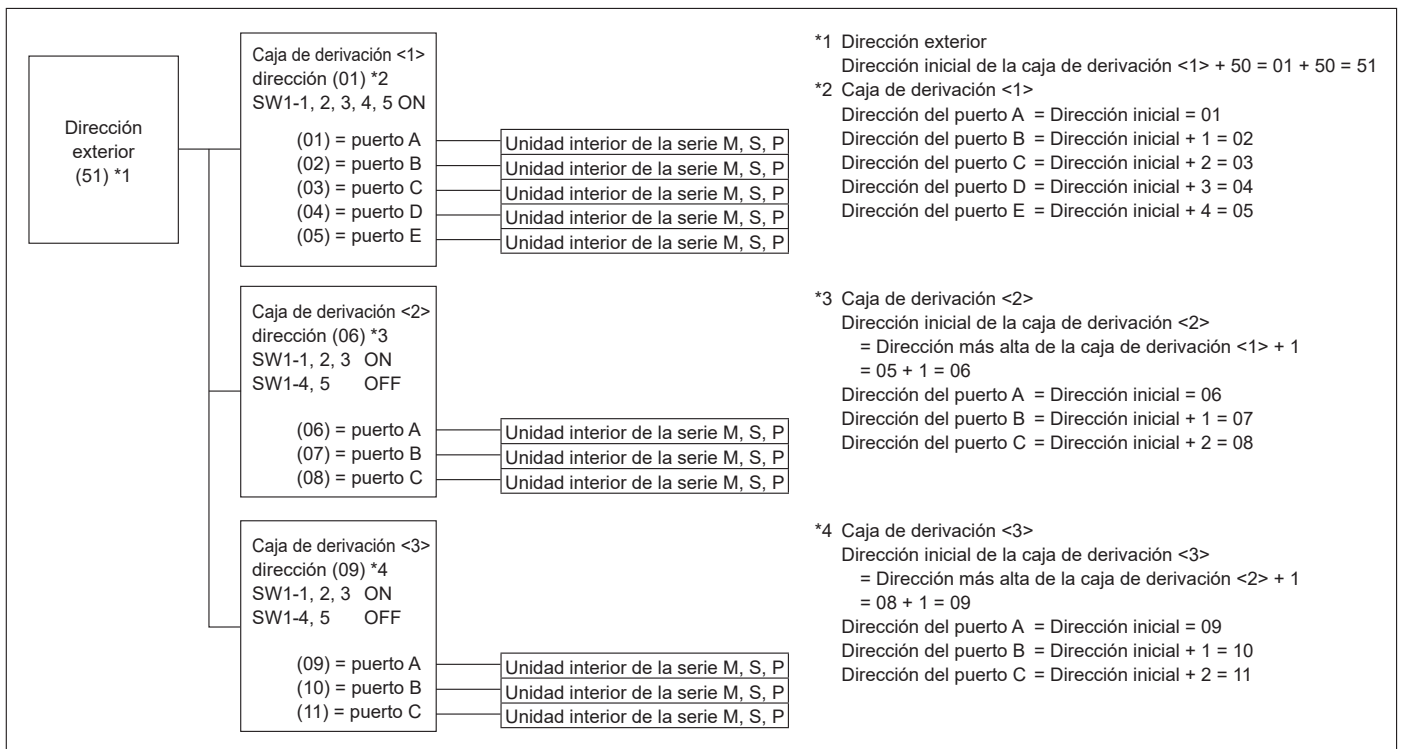

6. Trabajo eléctrico

Por ejemplo 2. Unidad exterior + Derivación <1> (Unidad interior de la serie M, S, P A, C, E) + Derivación <2> (Unidad interior de la serie M, S, P A, C, E)

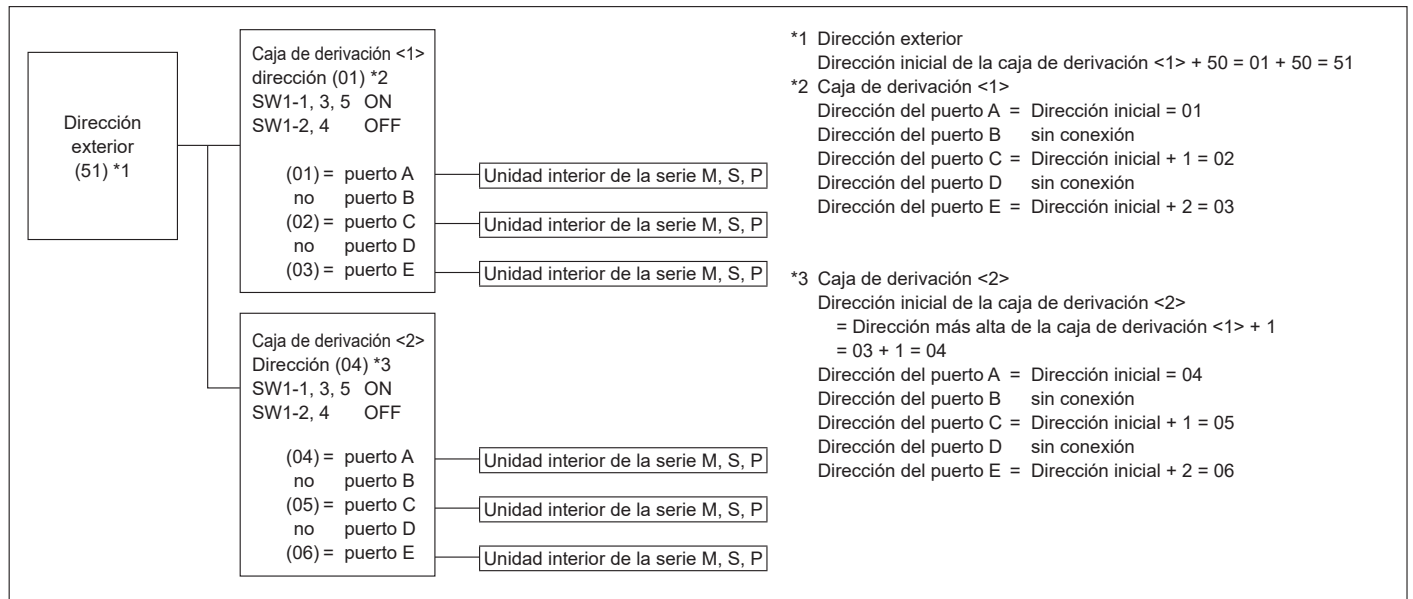

7. Prueba de funcionamiento

7.1. Antes de realizar las pruebas

- ▶ Después de la instalación de tubos y cables en las unidades interior y exterior, compruebe que no haya escapes de refrigerante, que no se haya aflojado ni la fuente de alimentación ni el cableado de control, que la polaridad no sea errónea y que no se haya desconectado ninguna fase de la alimentación.
- ▶ Utilice un probador megaohmímetro de 500 voltios para comprobar que la resistencia entre los terminales de alimentación y la tierra es como mínimo de 1 MΩ.
- ▶ No efectúe esta prueba en los bornes de los cables de control (circuito de bajo voltaje).

⚠ Atención:

No utilice el aire acondicionado si la resistencia de aislamiento es inferior a 1 MΩ.

Resistencia del aislamiento

Después de la instalación, o después de un prolongado período de desconexión del aparato, la resistencia del aislamiento será inferior a 1 MΩ debido a la acumulación de refrigerante en el compresor. Esto no es una avería. Siga los siguientes pasos:

1. Retire los cables del compresor y mida la resistencia del aislamiento del compresor.
2. Si la resistencia del aislamiento es menor de 1 MΩ, el compresor está dañado o la resistencia ha descendido por la acumulación de refrigerante en el compresor.
3. Después de conectar los cables al compresor, éste empezará a calentarse después de volver a restablecerse el suministro de corriente. Después de restablecer la corriente según los intervalos que se detallan a continuación, vuelva a medir la resistencia del aislamiento.

7.2. Prueba de funcionamiento

7.2.1. Uso del control remoto

Consulte el Manual de Instalación de la unidad interior.

- Asegúrese de realizar la prueba de funcionamiento en cada unidad interior. Asegúrese de que cada unidad interior funciona correctamente siguiendo el Manual de Instalación que se entrega con la unidad.
- Si realiza la prueba de funcionamiento en todas las unidades interiores a la vez, no podrá detectar si existe alguna conexión errónea en los tubos del refrigerante y en los cables de conexión.
- * El compresor no funciona durante 4 minutos como mínimo después del encendido del interruptor.
- Puede que el compresor emita un ruido cuando se enciende el interruptor o en caso de que la temperatura externa del aire sea baja.
- Dependiendo de las condiciones de funcionamiento, es posible que el ventilador de la unidad exterior se detenga mientras el compresor está funcionando, pero no se trata de una avería.

Acerca del mecanismo de protección de la puesta en marcha

Cuando se para el compresor, se desencadena el dispositivo preventivo de puesta en marcha para que el compresor permanezca inactivo durante 3 minutos como medida de protección del aparato.

7.3. Recuperación de refrigerante (vaciado)

Lleve a cabo los siguientes procedimientos para recuperar el refrigerante cuando traslade la unidad interior o exterior.

- ① Desactive el disyuntor.
- ② Conecte la parte de baja presión del manómetro a la abertura de la válvula de retención de gas.
- ③ Cierre la válvula de parada de líquido.
- ④ Conecte la fuente de alimentación (disyuntor).
- * La comunicación entre la unidad interior y la exterior se inicia aproximadamente 3 minutos después de conectar la alimentación (disyuntor). Inicie la operación de vaciado entre 3 y 4 minutos después de que se haya conectado la alimentación (disyuntor).
- ⑤ Realice la prueba de funcionamiento para la operación de refrigeración (SW3-1: ON y SW3-2: OFF). El compresor (unidad exterior) y los ventiladores (unidades interior y exterior) se ponen en marcha y se inicia el funcionamiento de prueba del modo de refrigeración. Inmediatamente después de realizar la prueba de funcionamiento de enfriamiento, ponga la posición del conmutador de servicio exterior SW2-4 (conmutador de vaciado) de OFF a ON.
- * No permita que siga funcionando durante mucho tiempo con el interruptor SW2-4 en la posición ON. Asegúrese de colocarlo en la posición OFF después de haber finalizado el vaciado.
- * Ponga el interruptor SW3-1 en la posición ON únicamente si la unidad está parada. Aun así, incluso si la unidad está parada y el interruptor SW3-1 está en posición ON menos de 3 minutos después de que el compresor se haya parado, la operación de recuperación del refrigerante no se puede realizar. Espere a que el compresor haya estado parado durante 3 minutos y vuelva a poner el interruptor SW3-1 en posición ON.

- La resistencia del aislamiento se reduce debido a la acumulación de refrigerante en el compresor. La resistencia volverá a subir por encima de 1 MΩ después de que el compresor haya funcionado durante 12 horas. (El tiempo requerido para calentar el compresor varía según las condiciones atmosféricas y la acumulación de refrigerante.)
 - Para hacer funcionar un compresor con refrigerante acumulado, se debe calentar durante al menos 12 horas para evitar que se averíe.
4. Si la resistencia del aislamiento es superior a 1 MΩ, el compresor no está averiado.

⚠ Cuidado:

- El compresor no funcionará a menos que la conexión de fase de la fuente de alimentación sea correcta.
 - Conecte la corriente al menos 12 horas antes de que empiece a funcionar el equipo.
 - En caso de que la temperatura externa del aire sea inferior a 14 °F (-10 °C), la unidad podría NO funcionar para proteger el compresor.
 - Si se acciona inmediatamente después de haberlo conectado a la corriente, pueden producirse daños graves en las piezas internas. Mantenga la unidad conectada a la corriente durante la temporada de funcionamiento.
- ▶ También debe comprobar lo siguiente.
- La unidad exterior no está averiada. El indicador LED en el cuadro de control de la unidad exterior parpadea cuando esta está averiada.
 - Tanto las válvulas de gas como las de líquido están completamente abiertas.

7.2.2. Utilizar SW3 en la unidad exterior

Nota:

Si se realiza una prueba de funcionamiento desde la unidad exterior, todas las unidades interiores funcionan. Por lo tanto, no puede detectar ninguna conexión errónea de los tubos de refrigerante y los cables de conexión. Si el objetivo es detectar alguna conexión errónea, realice siempre la prueba de funcionamiento desde el controlador remoto consultando la sección "7.2.1. Uso del control remoto".

SW3-1	ON	Funcionamiento del enfriamiento
SW3-2	OFF	
SW3-1	ON	Funcionamiento del de la calefacción
SW3-2	ON	

- * Después de la realización de las pruebas, ponga SW3-1 en OFF.
 - A los pocos segundos de funcionar el compresor, se puede oír un pequeño sonido metálico del interior de la unidad exterior. El sonido lo produce la válvula de retención por la pequeña diferencia de presión de las tuberías. La unidad no está averiada.
- El modo de prueba de funcionamiento no se puede cambiar por el conmutador DIP SW3-2 durante la prueba. (Para cambiar el modo de prueba de funcionamiento durante la prueba, pare la prueba con el conmutador DIP SW3-1. Después de cambiar el modo de prueba de funcionamiento, reanude la prueba con el conmutador SW3-1.)

- ⑥ Cierre por completo la válvula de parada de la tubería de gas cuando el indicador de presión descienda a 7,1 - 0,0 psig (aproximadamente 0,5 - 0,0 kgf/cm²)
- ⑦ Detenga el funcionamiento del acondicionador de aire (SW3-1: OFF y SW3-2: OFF). Cambie el conmutador de servicio exterior SW2-4 de ON a OFF.
- ⑧ Desconecte la fuente de alimentación (disyuntor).
- * Si se ha añadido demasiado refrigerante al sistema acondicionador de aire, es posible que la presión no descienda a 7,1 psig (0,5 kgf/cm²). Si esto ocurre, utilice el recogedor de refrigerante para recoger todo el refrigerante del sistema y, a continuación, una vez que las unidades interior y exterior se hayan reubicado, vuelva a recargar el sistema con la cantidad adecuada de refrigerante.

⚠ Atención:

- Al realizar el vaciado del refrigerante, detenga el compresor antes de desconectar las tuberías de refrigerante. El compresor podría explotar y causar lesiones si penetrara alguna sustancia extraña, como por ejemplo aire, en el sistema.
- No realice el trabajo de vaciado cuando haya una fuga de gas. La entrada de aire u otros gases causa una presión anormalmente alta en el ciclo de refrigeración, lo que puede causar una explosión o lesiones.

8. Funciones especiales

8.1. CONECTOR DE ENTRADA/SALIDA DE LA UNIDAD EXTERIOR

• Estado (CN51)

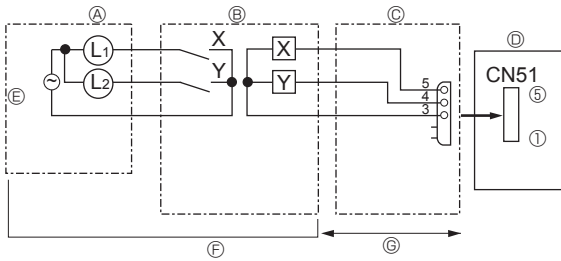

- Ⓐ Cuadro de control a distancia
- Ⓑ Circuito de relés
- Ⓒ Adaptador de salida externa (PAC-SA88HA-E)
- Ⓓ Cuadro de control de la unidad exterior
- Ⓔ Fuente de alimentación de la luz
- Ⓕ No incluidos
- Ⓖ Máx. 10 m [32 pies]

L1: Luz de visualización de errores
 L2: Luz de funcionamiento del compresor
 X, Y: Relé (tensión nominal de la bobina: $\leq 0,9$ W, 12 V CC)

• Cambio automático (CN3N)

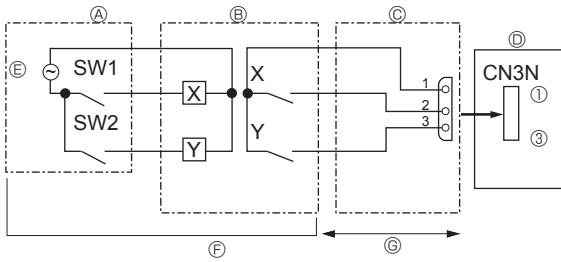

- Ⓐ Panel de control remoto
- Ⓑ Circuito de relés
- Ⓒ Adaptador de entrada externa (PAC-SC36NA-E)
- Ⓓ Cuadro de control de la unidad exterior
- Ⓔ Fuente de alimentación del relé
- Ⓕ No incluidos
- Ⓖ Máx. 10 m [32 pies]

SW1: Interruptor
 SW2: Interruptor
 X, Y: Relé (nivel de contacto $\geq 0,1$ A, 15 V CC)
 (carga mínima aplicable: ≤ 1 mA)

	ON	OFF
SW1	Calefacción	Refrigeración
SW2	Validez de SW1	Invalidez de SW1

• Modo silencioso / Control de demanda (CN3D)

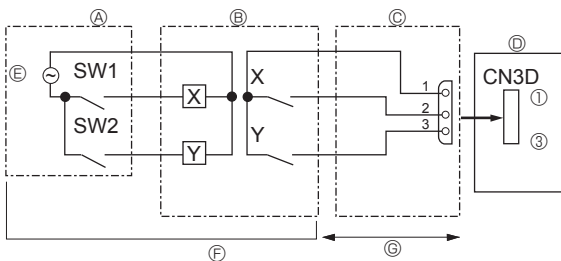

- Ⓐ Panel de control remoto
- Ⓑ Circuito de relés
- Ⓒ Adaptador de entrada externa (PAC-SC36NA-E)
- Ⓓ Cuadro de control de la unidad exterior
- Ⓔ Fuente de alimentación del relé
- Ⓕ No incluidos
- Ⓖ Máx. 10 m [32 pies]

SW1: Interruptor
 SW2: Interruptor
 X, Y: Relé (nivel de contacto $\geq 0,1$ A, 15 V CC)
 (carga mínima aplicable: ≤ 1 mA)

El modo silencioso y el control de demanda se seleccionan cambiando el interruptor DIP 9-2 en la placa del controlador exterior. Puede ajustarlo al siguiente consumo de energía (comparado con los índices) ajustando SW1, 2.

	Cuadro del controlador exterior DIP SW9-2	SW1	SW2	Función	
				refrigeración	calefacción
Modo silencioso	OFF	OFF	OFF	Normal	Normal
		ON	OFF	Modo silencioso	Modo silencioso
Control de demanda	ON	OFF	OFF	100 % (Normal)	
		ON	OFF	75 %	
		ON	ON	50 %	
		OFF	ON	0 % (Detener)	

• Modo de presión estática externa (0,12 pulg. WG (30 Pa))

El modo de presión estática externa (0,12 pulg. WG (30 Pa)) se activa colocando el conmutador DIP SW6-5 del cuadro del controlador exterior en la posición ON. No obstante, no puede utilizarse el modo silencioso si este modo está activado.

Cuadro del controlador exterior DIP SW6-5	ON	OFF
Modo de presión estática externa (0,12 pulg. WG (30 Pa))	Activado	Desactivado

<ENGLISH>

English is original. The other languages versions are translation of the original.

⚠ CAUTION

- Refrigerant leakage may cause suffocation. Provide ventilation in accordance with EN378-1.
- Be sure to wrap insulation around the piping. Direct contact with the bare piping may result in burns or frostbite.
- Never put batteries in your mouth for any reason to avoid accidental ingestion.
- Battery ingestion may cause choking and/or poisoning.
- Install the unit on a rigid structure to prevent excessive operation sound or vibration.
- The A-weighted sound pressure level is below 70dB.
- This appliance is intended to be used by expert or trained users in shops, in light industry and on farms, or for commercial use by lay persons.

<FRANÇAIS>

L'anglais est l'original. Les versions fournies dans d'autres langues sont des traductions de l'original.

⚠ PRECAUTION

- Une fuite de réfrigérant peut entraîner une asphyxie. Fournissez une ventilation adéquate en accord avec la norme EN378-1.
- Assurez-vous que la tuyauterie est enveloppée d'isolant. Un contact direct avec la tuyauterie nue peut entraîner des brûlures ou des engelures.
- Ne mettez jamais des piles dans la bouche pour quelque raison que ce soit pour éviter de les avaler par accident.
- Le fait d'ingérer des piles peut entraîner un étouffement et/ou un empoisonnement.
- Installez l'appareil sur une structure rigide pour prévenir un bruit de fonctionnement et une vibration excessifs.
- Le niveau de pression acoustique pondéré est en dessous de 70 dB.
- Cet appareil est conçu pour un utilisateur expert ou les utilisateurs formés en magasin, dans l'industrie légère et dans l'agriculture ou dans le commerce par le profane.

<ESPAÑOL>

El idioma original del documento es el inglés. Las versiones en los demás idiomas son traducciones del original.

⚠ CUIDADO

- Las pérdidas de refrigerante pueden causar asfixia. Se debe proporcionar la ventilación determinada en EN378-1.
- Asegúrese de colocar el aislante alrededor de las tuberías. El contacto directo con la tubería puede ocasionar quemaduras o congelación.
- Para evitar una ingestión accidental, no coloque las pilas en su boca bajo ningún concepto.
- La ingestión de las pilas puede causar asfixia y/o envenenamiento.
- Coloque la unidad en una estructura rígida para evitar que se produzcan sonidos o vibraciones excesivos debidos a su funcionamiento.
- El nivel de presión acústica ponderado A es inferior a 70 dB.
- Este aparato está destinado a su uso por parte de usuarios expertos o capacitados en talleres, industrias ligeras y granjas, o a su uso comercial por parte de personas no expertas.

Supplier's Declaration of Conformity
47 CFR §2.1077 Compliance Information

Unique Identifier: MXZ-SM*TAM series
NTXMSM* series

Responsible Party - U.S. Contact Information

Mitsubishi Electric Trane HVAC US LLC

1340 Satellite Blvd, Suwanee, GA

30024

United States

+1-800-433-4822

FCC Compliance Statement

This device complies with part 18 of the FCC Rules.

This product is designed and intended for use in the residential,
commercial and light-industrial environment.

Please be sure to put the contact address/telephone number on
this manual before handing it to the customer.