

# Installation Guide

## Shower Arm and Flange

K-16279

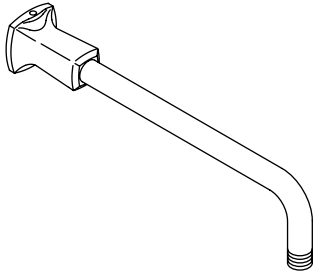

K-16280

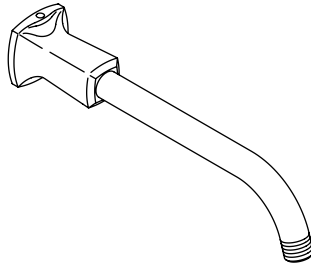

K-16287

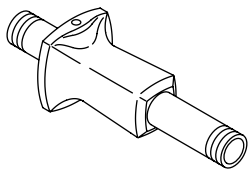

**M** product numbers are for Mexico (i.e. K-12345**M**)  
Los números de productos seguidos de  
**M** corresponden a México (Ej.  
K-12345**M**)  
Français, page "Français-1"  
Español, página "Español-1"

1065141-2-A

THE BOLD LOOK  
OF **KOHLER**®

## Thank You For Choosing Kohler Company

We appreciate your commitment to Kohler quality. Please take a few minutes to review this manual before you start installation. If you encounter any installation or performance problems, please don't hesitate to contact us. Our phone numbers and website are listed on the back cover. Thanks again for choosing Kohler Company.

## Tools and Materials

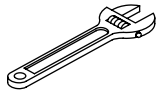

Adjustable  
Wrench



Hex  
Wrench

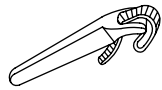

Strap  
Wrench



Thread  
Sealant



Plumbers  
Putty

## Before You Begin

- Observe all local plumbing and building codes.
- Shut off the main water supply.
- For rough-in specifications, please refer to the faucet manufacturer's installation instructions.
- Kohler Co. reserves the right to make revisions in the design of faucets without notice, as specified in the Price Book.

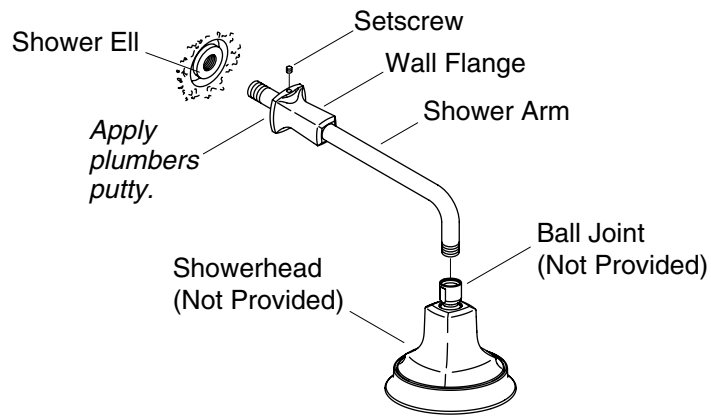

## 1. Install the Shower Arm - Wall-Mount

**NOTE:** The showerhead is not provided.

- Remove the temporary nipple from the shower ell.
- Apply a bead of plumbers putty or other sealant to the back of the wall flange according to the manufacturer's instructions.
- Place the wall flange onto the long end of the shower arm just below the threads, as illustrated.
- Apply thread sealant tape to the threads of each end of the shower arm.
- Place the shower arm in the shower ell.
- Carefully tighten the shower arm to the shower ell with a clean strap wrench.
- Press the wall flange against the finished wall. Setscrew in flange should be facing towards the ceiling.
- Secure the flange to the shower arm by tightening the setscrew.
- Remove any excess putty.
- Turn on the water and allow water to flow through the shower arm to flush the system of any debris.
- Turn off the water.
- Install the showerhead according to the showerhead manufacturer's instructions.
- Check for proper operation.

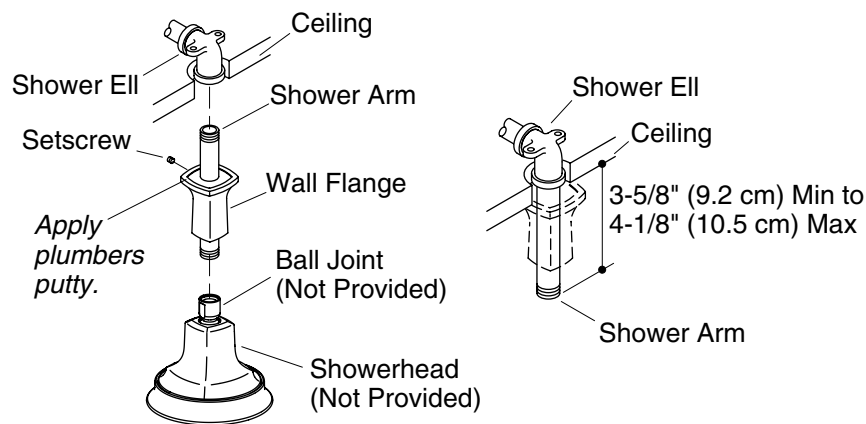

## 2. Install the Shower Arm - Ceiling-Mount

**NOTE:** The showerhead with adapter are not provided.

- Locate shower ell in ceiling so that shower arm extends outward from the ceiling per dimensions shown.
- Apply thread sealant tape to the threads of each end of the shower arm.
- Place the shower arm in the shower ell.
- Carefully tighten the shower arm to the shower ell with a clean strap wrench.
- Apply a bead of plumbers putty or other sealant to the back of the flange according to the manufacturer's instructions.
- Place the flange onto the shower arm as illustrated.
- Press the flange against the finished ceiling. Locate setscrew hole in a position that can not be easily seen after installation.
- Secure the flange to the shower arm by tightening the setscrew.
- Remove any excess putty.
- Turn on the water and allow water to flow through the shower arm to flush the system of any debris.
- Turn off the water.
- Install the showerhead according to the showerhead manufacturer's instructions.
- Check for proper operation.

# Guide d'installation

## Bras de douche et bride

### Outils et matériels

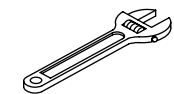

Clé à molette



Clé hexagonale

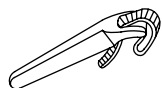

Clé à sangle



Joint d'étanchéité pour filetage



Mastic de plombier

### Merci d'avoir choisi la compagnie Kohler

Nous apprécions votre engagement envers la qualité Kohler. Veuillez prendre s'il vous plaît quelques minutes pour lire ce manuel avant de commencer l'installation. Ne pas hésiter à nous contacter en cas de problème d'installation ou de performance. Nos numéros de téléphone et notre adresse du site internet sont au verso. Merci encore d'avoir choisi la compagnie Kohler.

### Avant de commencer

- Respecter tous les codes de plomberie et de bâtiment locaux.
- Couper l'alimentation d'eau principale.
- Pour les spécifications de raccordement, se reporter aux instructions du fabricant du robinet.
- Kohler Co. se réserve le droit d'apporter toutes modifications au design des robinets et ceci sans préavis, comme spécifié dans le catalogue des prix.

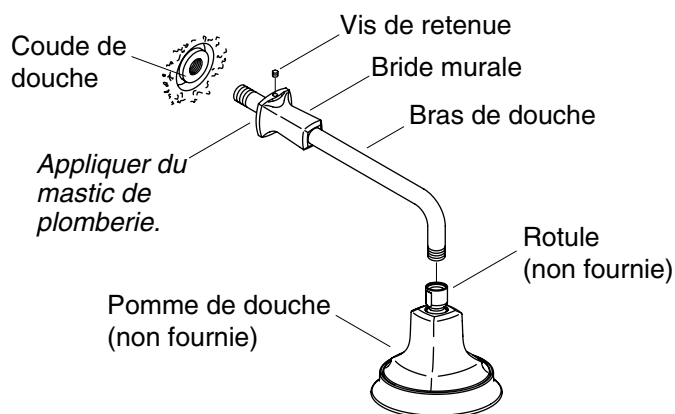

## 1. Installer le bras de douche - Montage mural

**REMARQUE :** La pomme de douche n'est pas fournie.

- Retirer le mamelon temporaire du coude de douche.
- Appliquer du mastic d'étanchéité ou un produit semblable au dos de la bride murale selon les instructions du fabricant du mastic.
- Placer la bride murale sur la longue extrémité du bras de douche sous le filetage, tel qu'illustré.
- Appliquer du ruban d'étanchéité aux filetages de chaque extrémité du bras de douche.
- Placer le bras de douche dans le coude.
- Serrer délicatement le bras de douche sur le coude avec une clé à sangle propre.
- Presser la bride murale contre le mur fini. La vis de retenue devrait faire face au plafond.
- Sécuriser la bride au bras de douche en serrant la vis de retenue.
- Retirer tout excès de mastic.
- Permettre à l'eau de circuler à travers le bras de douche pour purger le système de tout débris.
- Couper l'eau.
- Installer la pomme de douche conformément aux instructions du fabricant.
- Vérifier la bonne opération.

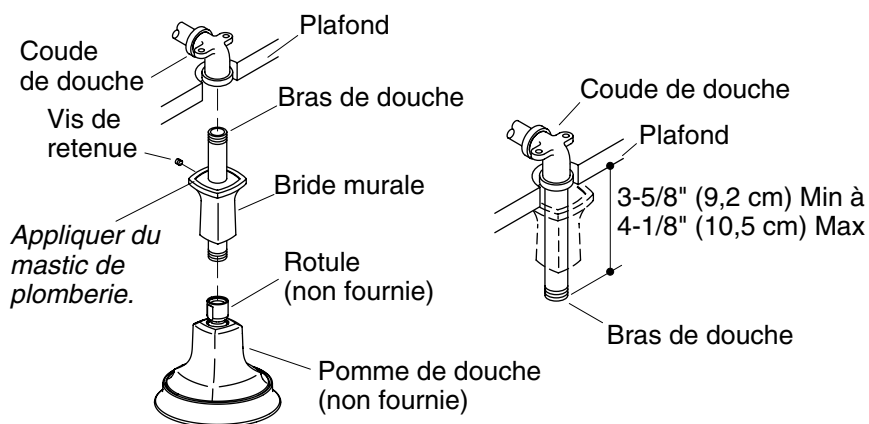

## 2. Installer le bras de douche - Montage au plafond

**REMARQUE :** La pomme de douche avec l'adaptateur ne sont pas fournis.

- Localiser le coude de douche au plafond de manière à ce que le bras s'étende vers l'extérieur du plafond selon les dimensions indiquées.
- Appliquer du ruban d'étanchéité aux filetages de chaque extrémité du bras de douche.
- Placer le bras de douche dans le coude.
- Serrer délicatement le bras de douche sur le coude avec une clé à sangle propre.
- Appliquer du mastic d'étanchéité ou un produit semblable au dos de la bride selon les instructions du fabricant du mastic.
- Placer la bride sur le bras de douche tel qu'illustré.
- Presser la bride contre le plafond fini. Localiser la vis de retenue en position difficilement visible après l'installation.
- Sécuriser la bride au bras de douche en serrant la vis de retenue.
- Retirer tout excès de mastic.
- Permettre à l'eau de circuler à travers le bras de douche pour purger le système de tout débris.
- Couper l'eau.
- Installer la pomme de douche conformément aux instructions du fabricant.

## Installer le bras de douche - Montage au plafond (cont.)

- Vérifier la bonne opération.



# Guía de instalación

## Brida y brazo de ducha

### Herramientas y materiales



Llave ajustable



Llave hexagonal



Llave de correa



Sellador de roscas



Masilla de plomería

### Gracias por elegir los productos de Kohler

Le agradecemos que haya elegido la calidad de Kohler. Dedique unos minutos para leer este manual antes de comenzar la instalación. En caso de problemas de instalación o de funcionamiento, no dude en contactarnos. Nuestros números de teléfono y nuestro sitio web se encuentran en la cubierta posterior de esta guía. Gracias nuevamente por escoger a Kohler.

### Antes de comenzar

- Cumpla con todos los códigos locales de plomería y construcción.
- Cierre el suministro principal de agua.
- Para las especificaciones de instalación, consulte las instrucciones del fabricante de la grifería.
- Kohler Co. se reserva el derecho de modificar el diseño de la grifería sin previo aviso, tal como se especifica en la lista de precios.

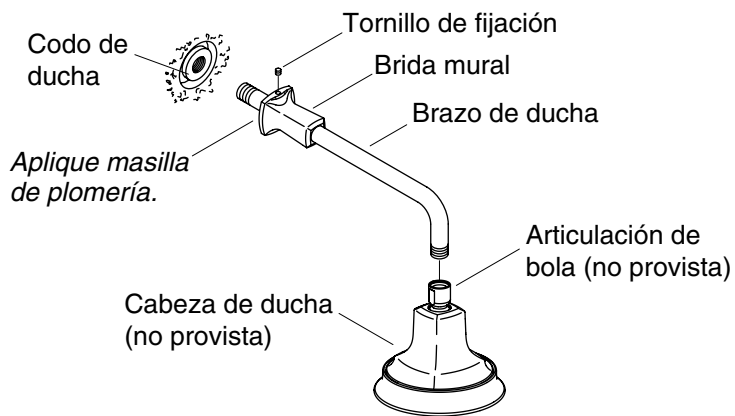

## 1. Instale el brazo de ducha - Montaje a la pared

**NOTA:** No se incluye la cabeza de ducha.

- Retire el niple provisional del codo de ducha.
- Aplique una tira de masilla de plomería u otro sellador en la parte posterior de la brida mural, según las instrucciones del fabricante.
- Coloque la brida mural en el extremo largo del brazo de ducha justo abajo de las roscas, tal como se ilustra.
- Aplique cinta selladora de roscas a cada extremo del brazo de la ducha.
- Instale el brazo de ducha en el codo de ducha.
- Con cuidado apriete el brazo de ducha al codo, utilizando una llave de correa limpia.
- Presione la brida mural contra la pared acabada. El tornillo de fijación de la brida debe quedar hacia el techo.
- Fije la brida al brazo de ducha, apretando el tornillo de fijación.
- Limpie el exceso de masilla.
- Abra el agua y deje que el agua fluya por el brazo de ducha para limpiar el sistema de partículas y residuos.
- Cierre el agua.
- Instale la cabeza de ducha según las instrucciones del fabricante de la cabeza de ducha.

**Instale el brazo de ducha - Montaje a la pared (cont.)**

- Verifique que funcione correctamente.

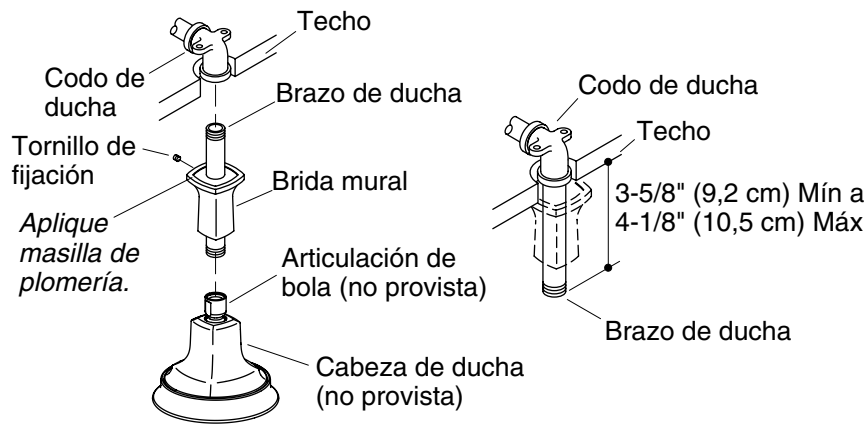

## 2. Instale el brazo de ducha - Techo

**NOTA:** No se incluye la cabeza de ducha con adaptador.

- Coloque el codo de ducha en el techo de manera que el brazo de ducha sobresalga del techo según las dimensiones mostradas.
- Aplique cinta selladora de roscas a cada extremo del brazo de la ducha.
- Instale el brazo de ducha en el codo de ducha.
- Con cuidado apriete el brazo de ducha al codo, utilizando una llave de correa limpia.
- Aplique una tira de masilla de plomería u otro sellador en la parte posterior de la brida, según las instrucciones del fabricante.
- Coloque la brida en el brazo de ducha como se ilustra.
- Presione la brida contra el techo acabado. Coloque el orificio del tornillo de fijación de manera que no pueda verse fácilmente después de la instalación.
- Fije la brida al brazo de ducha, apretando el tornillo de fijación.
- Limpie el exceso de masilla.
- Abra el agua y deje que el agua fluya por el brazo de ducha para limpiar el sistema de partículas y residuos.
- Cierre el agua.
- Instale la cabeza de ducha según las instrucciones del fabricante de la cabeza de ducha.

**Instale el brazo de ducha - Techo (cont.)**

- Verifique que funcione correctamente.

1065141-2-**A**

1065141-2-**A**

**USA: 1-800-4-KOHLER**  
**Canada: 1-800-964-5590**  
**México: 001-877-680-1310**

**[kohler.com](http://kohler.com)**

THE BOLD LOOK  
OF **KOHLER**®

**©2006 Kohler Co.**

1065141-2-A