

INSTALLATION GUIDE
GUIDE D'INSTALLATION
MONTAGEANLEITUNG
GUIDA ALL'INSTALLAZIONE
GUÍA DE INSTALACIÓN
MONTAGEHANDLEIDING

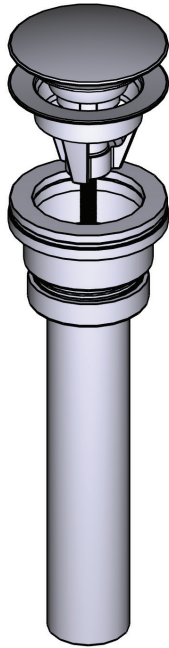

Drain Kit

K25/K28

Bonde pour lavabo

K25/K28

Waschbeckenabläufe

K25/K28

Scarichi per lavabo

K25/K28

Desagüe para lavabo

K25/K28

Wastafelafvoer

K25/K28

HELPFUL TOOLS

For safety and ease of installation, the use of these helpful tools is recommended.

STRUMENTI UTILI

Per motivi di sicurezza e facilità di installazione, si consiglia l'uso dei seguenti strumenti.

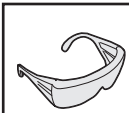

Safety Glasses
 Lunettes de sécurité
 Schutzbrille
 Occhiali di sicurezza
 Gafas de seguridad
 Veiligheidsbril

OUTILS UTILES

Pour la sécurité et la facilité d'installation, l'utilisation de ces outils utiles est recommandée.

HERRAMIENTAS ÚTILES

Para la seguridad y la facilidad de la instalación, se recomienda el uso de estas herramientas.

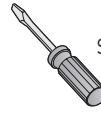

Flat Screwdriver
 Tournevis plat
 Schlitz-Schraubenzieher
 Cacciavite a taglio
 Destornillador plano
 Platte schroevendraaier

HILFREICHE WERKZEUGE

Zur Sicherheit und einfachen Installation wird die Verwendung dieser hilfreichen Werkzeuge empfohlen.

NUTTIG GEREEDSCHAP

Voor de veiligheid en het gemak van installatie wordt het gebruik van deze handige hulpmiddelen aanbevolen.

For care and cleaning, product warranty, and additional information contact:

US Customers

U.S.A.
 houseofrohl.com/support
 1-800-777-9762

Canadian Customers

QUEBEC / MARITIMES / WESTERN CANADA
 QUÉBEC / MARITIMES / OUEST CANADIEN
 QUEBEC / MARITIMOS / CANADA OCCIDENTAL
 houseofrohl.ca/support
 1-866-473-8442

ONTARIO
 houseofrohl.ca/support
 1-800-287-5354

EMEA Customers

UNITED KINGDOM
 www.houseofrohl.uk
 01952 221100

Riobel

PERRIN & ROWE
 LONDON



victoria ⊕ albert®

ROHL

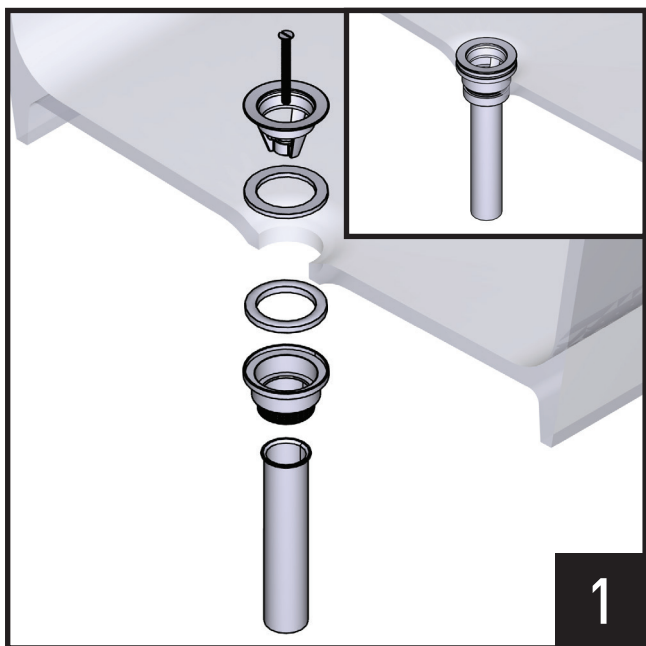

Fit optional downtube.

Montez le tube vertical optionnel.

Montieren Sie das dafür vorgesehene Ablaufrohr.

Inserire il tubo di scarico opzionale.

Coloque el tubo descendente opcional.

Monteer de optionele onderbuis.

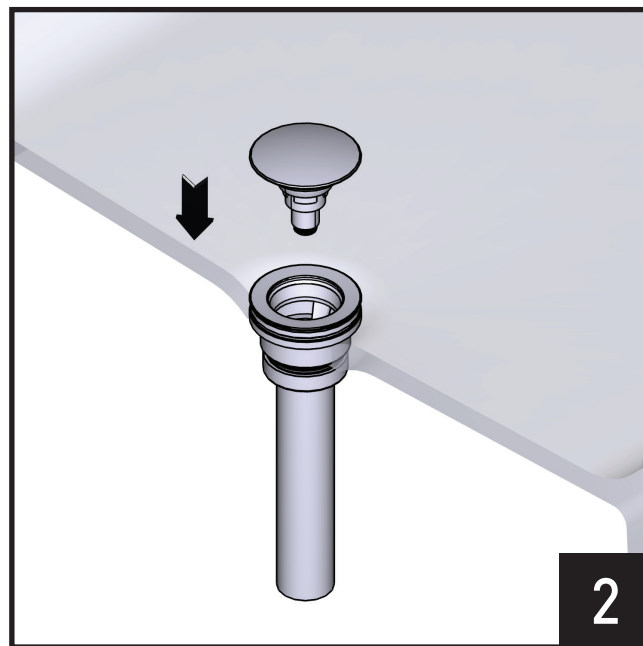

Secure the plug into the above deck components of the basin waste. Check for leaks. Installation is complete.

Fixez le bouchon de bonde dans la partie supérieure visible du vidage située dans le fond du lavabo. Vérifier qu'il n'y ait pas de fuites. L'installation est terminée.

Befestigen Sie den Stopfen am montierten Teil des Abflufs. Prüfen Sie auf undichte Stellen. Die Installation ist abgeschlossen.

Fissare il tappo nei componenti sopra al banco dello scarico per lavabo. Verificare la presenza di perdite. L'installazione è completa.

Fije el tapón en los componentes de la parte superior visible del desagüe del lavabo. Verifique que no haya fugas. La instalación está completa.

Bevestig de plug op de onderdelen aan de bovenzijde van de wastafelafvoer. Controleer op lekkage. De installatie is voltooid.

Europe

UNITED KINGDOM
www.houseofrohl.uk
 01952 221100

Riobel

PERRIN & ROWE
 LONDON



victoria ⊕ albert®

ROHL