

INSTALLATION INSTRUCTIONS

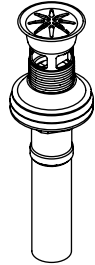

P21680

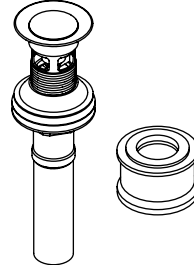

P22050

INSTALLATION INSTRUCTIONS

THANK YOU FOR CHOOSING KALLISTA

We appreciate your commitment to Kallista quality products. Please take a moment to review this manual before you install your Kallista product. If you encounter any installation or performance problems, please do not hesitate to contact us at the phone number listed at the bottom of the page.

BEFORE YOU BEGIN

- The appearance of your product may differ from the illustrations shown in these instructions, however, the installation procedure is the same.
- Shut off the main water supply.
- Observe all local plumbing codes.
- Carefully inspect waste and supply tubing for any sign of damage. Replace if necessary.
- For new installations, install the faucet before installing the lavatory.

TOOLS AND MATERIALS

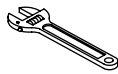

Adjustable
Wrench



Thread
Sealant



Plumbers
Putty

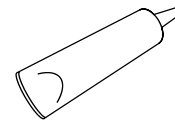

Silicone Sealant

1. DRAIN INSTALLATION

- Disassemble the stopper (if applicable) and the flange from the drain body.
- Apply a small bead of putty or sealant to the bottom of the flange. Insert the flange into the drain opening. Ensure the gasket is inside the flange.

For grid drains only:

- From the underside of the lavatory thread the drain body onto the flange assembly. Tighten firmly.

For stopper drains only:

- From the underside of the lavatory thread the drain body onto the flange assembly. Tighten firmly.
- Install the stopper and tighten firmly.
- Turn the drain body so that the word KALLISTA on the stopper is straight.

For all models:

- Tighten the drain body nut firmly while holding the drain body to maintain the stopper position.
- Using a damp cloth, remove any excess putty or sealant.
- Ensure that the tailpiece is tightly threaded and connect the trap.

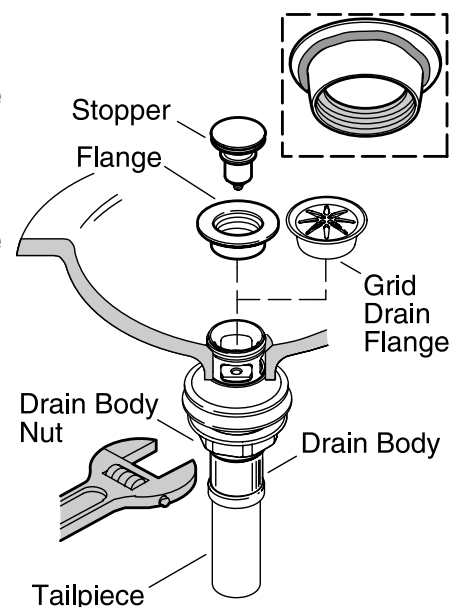

INSTRUCTIONS D'INSTALLATION

MERCI D'AVOIR CHOISI KALLISTA

Nous vous remercions pour votre fidélité aux produits de qualité Kallista. Prendre le temps nécessaire pour se familiariser avec ce manuel avant d'installer le produit Kallista. En cas de problèmes relatifs à l'installation ou au rendement, ne pas hésiter à nous appeler au numéro de téléphone indiqué en bas de page.

AVANT DE COMMENCER

- L'apparence du produit en question pourrait être différente de ce qui est indiqué dans ces instructions, mais la procédure d'installation est la même.
- Couper l'alimentation en eau principale.
- Respecter tous les codes de plomberie locaux.
- Inspecter avec précaution la tuyauterie d'évacuation et d'alimentation afin d'y déceler des signes d'endommagement. Remplacer si nécessaire.
- Pour de nouvelles installations, installer le robinet avant d'installer le lavabo.

OUTILS ET MATÉRIEL

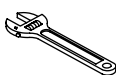

Clé à molette



Mastic d'étanchéité pour filets



Mastic de plombier

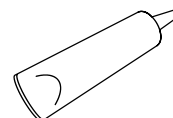

Mastic d'étanchéité à la silicone

1. INSTALLATION DU DRAIN

- Désassembler le bouchon d'arrêt (le cas échéant) et la collerette du corps du drain.
- Appliquer un petit boudin de mastic ou un autre produit d'étanchéité sur le bas de la collerette. Insérer la collerette dans l'ouverture du drain. S'assurer que le joint d'étanchéité se trouve à l'intérieur de la collerette.

Pour les drains à grille uniquement :

- À partir du dessous du lavabo, enfiler le corps du drain sur l'ensemble de la collerette. Serrer solidement.

Pour les drains avec bouchon d'arrêt uniquement :

- À partir du dessous du lavabo, enfiler le corps du drain sur l'ensemble de la collerette. Serrer solidement.
- Installer le bouchon d'arrêt et serrer solidement.
- Tourner le corps du drain de manière à ce que le mot KALLISTA du bouchon d'arrêt soit tout droit.

Pour tous les modèles :

- Serrer solidement l'écrou du corps du drain tout en tenant le corps du drain pour maintenir la position du bouchon d'arrêt.
- À l'aide d'un chiffon humide, retirer tout excès de mastic ou de produit d'étanchéité.
- S'assurer que la pièce de raccordement est enfilée de manière serrée et connecter le siphon.

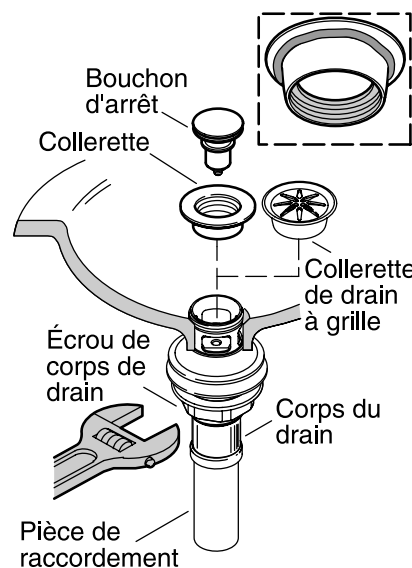

INSTRUCCIONES DE INSTALACIÓN

GRACIAS POR ELEGIR PRODUCTOS KALLISTA

Le agradecemos su compromiso con productos de calidad de Kallista. Dedique unos minutos a leer este manual antes de instalar su producto Kallista. En caso de tener problemas de instalación o funcionamiento, no dude en comunicarse con nosotros al número de teléfono que se encuentra en la parte inferior de la página.

ANTES DE COMENZAR

- La apariencia de su producto puede diferir de las ilustraciones en estas instrucciones; sin embargo, el procedimiento de instalación es el mismo.
- Cierre el suministro principal de agua.
- Cumpla todos los códigos locales de plomería.
- Revise con cuidado las tuberías de suministro y de desagüe para asegurarse de que no estén dañadas. Haga los cambios que sean necesarios.
- En instalaciones nuevas, instale la grifería antes de instalar el lavabo.

HERRAMIENTAS Y MATERIALES

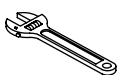

Llave ajustable de apriete



Sellador de roscas



Masilla de plomería

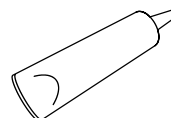

Sellador de silicona

1. INSTALACIÓN DEL DESAGÜE

- Desensamble el obturador (si se aplica) y la brida del cuerpo del desagüe.
- Aplique un hilo continuo pequeño de masilla o de otro sellador en la cara inferior de la brida. Introduzca la brida en la abertura del desagüe. Asegúrese de que el empaque quede dentro de la brida.

Solo en el caso de desagües de rejilla:

- Desde abajo del lavabo, enrosque el cuerpo del desagüe en el ensamblaje de la brida. Apriete con firmeza.

Solo en el caso de desagües con obturador:

- Desde abajo del lavabo, enrosque el cuerpo del desagüe en el ensamblaje de la brida. Apriete con firmeza.
- Instale el obturador y apriete con firmeza.
- Gire el cuerpo del desagüe de forma que la palabra KALLISTA en el obturador quede derecha.

En todos los modelos:

- Apriete la tuerca del cuerpo del desagüe con firmeza mientras sostiene el cuerpo del desagüe para mantener la posición del obturador.
- Con un paño húmedo retire el exceso de masilla o de sellador.
- Asegúrese de que el tubo final esté enroscado con firmeza, y conecte la trampa.

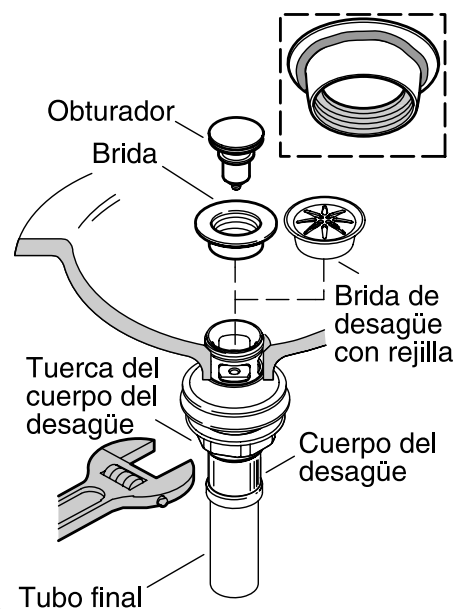

NEED HELP?

Contact our Customer Service Department.

- 1-888-4-KALLISTA (1-888-452-5547)
- Service parts: visit the product page at kallista.com
- Care and cleaning: kallista.com/resources/product-care
- Patents: kohlercompany.com/patents

Warranty

This product is covered under the **KALLISTA® Five-Year Limited Warranty**, found at kallista.com/resources/warranty. For a hardcopy of warranty terms, contact the Customer Service Department.

BESOIN D'AIDE?

S'adresser à notre centre de services à la clientèle.

- 1-888-4-KALLISTA (1-888-452-5547)
- Pièces de rechange : visiter la page du produit sur le site kallista.com
- Entretien et le nettoyage : kallista.com/resources/product-care
- Brevets : kohlercompany.com/patents

Garantie

Ce produit est couvert sous la **garantie limitée de cinq ans de KALLISTA®**, fournie sur le site kallista.com/resources/warranty. Pour obtenir une copie imprimée des termes de la garantie, s'adresser au centre de services à la clientèle.

¿NECESITA AYUDA?

Comuníquese con nuestro Departamento de Atención al Cliente.

- 1-888-4-KALLISTA (1-888-452-5547)
- Piezas de repuesto: visite la página del producto en kallista.com
- Cuidado y limpieza: kallista.com/resources/product-care
- Patentes: kohlercompany.com/patents

Garantía

A este producto lo cubre la **garantía limitada de cinco años de KALLISTA®**, que puede consultarse en kallista.com/resources/warranty. Si lo desea, solicite al Departamento de Atención al Cliente una copia en papel de los términos de la garantía.