

GERBER®

Showerhead *Pomme de douche* *Cabezal de ducha*



D460134
D460234
D460334



D462027
D460029



D460034
D460035



D460051
D460052
D460053



D460055
D460064
D460065



D462058
D460057
D460058



D460059
D460066



D460069
D460076
D460070
D460074

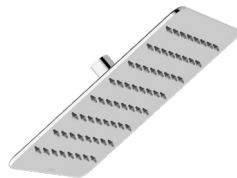

D460078
D460080
D460072
D460073



D460118
D460218
D460318



G0049107
G0049108
G0049109



D460270
D460370



D460279
D460379



D460237
D460337

Tools You Will Need *Outils dont vous aurez besoin* *Herramientas necesarias*

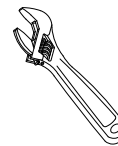

Adjustable wrench
Clé ajustable
Llave ajustable



Pipe tape
Ruban pour tuyau
Cinta selladora

04/25

Need Help? In **USA** Please call our toll-free Customer service line at **1-888-648-6466** or **WWW.GERBER-US.COM** for additional assistance or service.
In **CA** Please call our toll-free Customer service line at **1-800-487-8372** or **WWW.GERBER-CA.COM** for additional assistance or service.

Besoin d'aide? Aux **États-Unis**, veuillez appeler notre ligne de service à la clientèle sans frais au **1-888-648-6466** ou visiter **WWW.GERBER-US.COM** pour obtenir de l'aide ou un service supplémentaire. Au **Canada**, veuillez appeler notre ligne de service à la clientèle sans frais au **1-800-487-8372** ou visiter **WWW.GERBER-CA.COM** pour obtenir de l'aide ou un service supplémentaire.

¿Necesita ayuda? En **Estados Unidos**, llame a nuestra línea gratuita de servicio al cliente al **1-888-648-6466** o visite **WWW.GERBER-US.COM** para obtener ayuda o servicio adicional.
En **Canadá**, llame a nuestra línea gratuita de servicio al cliente al **1-800-487-8372** o visite **WWW.GERBER-CA.COM** para obtener ayuda o servicio adicional.

This product is engineered to meet the U.S. EPA WaterSense flow requirement. The flow rate is governed by the flow rate controller. If replacement is ever required, be sure to request appropriate flow rate controller to return the product to its intended maximum flow rate and other EPA requirements.

Ce produit est conçu pour répondre aux exigences de débit du programme WaterSense de l'EPA des États-Unis. Le débit est contrôlé par le régulateur de débit. Si un remplacement est nécessaire, assurez-vous de demander le régulateur de débit approprié pour que le produit conserve son débit maximal prévu et respecte les autres exigences de l'EPA.

Este producto está diseñado para cumplir con el requisito de flujo del programa WaterSense de la Agencia de Protección Ambiental (EPA, por sus siglas en inglés) de EE. UU. El controlador de caudal determina el caudal. En caso de que necesite un repuesto, asegúrese de solicitar el controlador de caudal adecuado, a fin de que el producto vuelva a tener el caudal máximo previsto y cumpla con los demás requisitos de la EPA.

For models D460334, D460051, D460065, D462058, D460318, G0049109, D460370, D460379 and D460337, the shower shall be used with automatic compensating valves rated at 1.1 gpm (4.2 L/min) or less.

Pour les modèles D460334, D460051, D460065, D462058, D460318, G0049109, D460370, D460379 et D460337, la douche doit être utilisée avec des valves de compensation automatique dont le débit est de 4,2 l/min (1,1 gal/min) ou moins.

Para los modelos D460334, D460051, D460065, D462058, D460318, G0049109, D460370, D460379 y D460337, la ducha se debe usar con válvulas automáticas de compensación que tengan un caudal máximo de 1.1 gpm (4.2 l/min).

For models D460234, D462027, D460029, D460034, D460035, D460052, D460055, D460064, D460057, D460066, D460069, D460076, D460078, D460080, G0049108, D460270, D460279 and D460237, the shower shall be used with automatic compensating valves rated at 1.3 gpm (4.9 L/min) or less.

Pour les modèles D460234, D462027, D460029, D460034, D460035, D460052, D460055, D460064, D460057, D460066, D460069, D460076, D460078, D460080, D460218, G0049108, D460270, D460279 et D460237, la douche doit être utilisée avec des valves de compensation automatique dont le débit est de 4,9 l/min (1,3 gal/min) ou moins.

Para los modelos D460234, D462027, D460029, D460034, D460035, D460052, D460055, D460064, D460057, D460066, D460069, D460076, D460078, D460080, D460218, G0049108, D460270, D460279 y D460237, la ducha se debe usar con válvulas automáticas de compensación que tengan un caudal máximo de 1.3 gpm (4.9 l/min).

For models D460134, D460053, D460058, D460059, D460118 and G0049107, the shower shall be used with automatic compensating valves rated at 1.5 gpm (5.7 L/min) or less.

Pour les modèles D460134, D460053, D460058, D460059, D460118 et G0049107, la douche doit être utilisée avec des valves de compensation automatique dont le débit est de 5,7 l/min (1,5 gal/min) ou moins.

Para los modelos D460134, D460053, D460058, D460059, D460118 y G0049107, la ducha se debe usar con válvulas automáticas de compensación que tengan un caudal máximo de 1.5 gpm (5.7 l/min).

For models D460070, D460074, D460072 and D460073, the shower shall be used with automatic compensating valves rated at 1.9 gpm (7.2 L/min) or less.

Pour les modèles D460070, D460074, D460072 et D460073, la douche doit être utilisée avec des valves de compensation automatique dont le débit est de 7,2 l/min (1,9 gal/min) ou moins.

Para los modelos D460070, D460074, D460072 y D460073, la ducha se debe usar con válvulas automáticas de compensación que tengan un caudal máximo de 1.9 gpm (7.2 l/min).

Maintenance Your new faucet is designed for years of trouble-free performance. Keep it looking new by cleaning it periodically with a soft cloth. Avoid abrasive cleaners, steel wool and harsh chemicals as these will dull the finish and void your warranty.

Warranty Registration: Please log on to gerber-us.com to register your product today.

Installation Steps / Étapes d'installation / Pasos de instalación

1. Wrap the threads of the shower arm with the plumber's tape.

Enrouler les filets de ruban d'étanchéité.

Envuelva la rosca del brazo de la ducha con cinta de plomero.

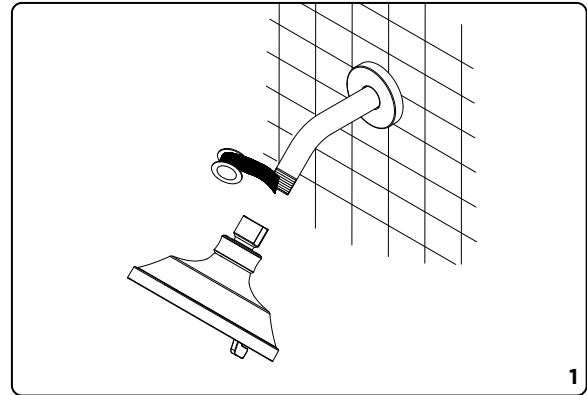

2. Attach the new showerhead to the shower arm by turning clockwise. Tighten with a wrench.

Fixer la nouvelle pomme de douche en la vissant dans le sens des aiguilles d'une montre. Serrer avec une clé à molette.

Instale el nuevo cabezal de ducha en el brazo de ducha girándolo en sentido horario. Ajuste con una llave.

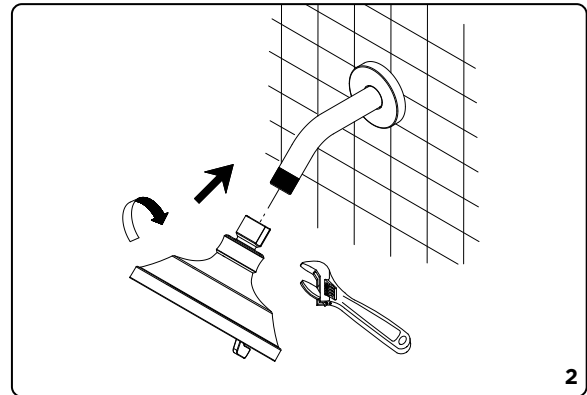

Cleaning Instructions / Instrucciones para la limpieza / Directives de nettoyage

- To maintain and protect the fine luster of all products, clean with a soft, damp cloth only. DO NOT USE detergents or cleanser as they may harm the protective finish.
Pour que ces produits conservent leur beau lustre, les nettoyer uniquement avec un chiffon doux et humide. NE PAS EMPLOYER de détergents ni de nettoyeurs, car ils peuvent abîmer le fini protecteur.
Para mantener y proteger el lustre de los productos, limpie únicamente con un trapo limpio y húmedo. NO UTILICE detergentes ni limpiadores, ya que podrían dañar el acabado protector.
- If your showerhead is fitted with flexible tipped jets, rub the tips periodically during operation to dislodge any mineral build up.
Si votre douche est munie de jets à bouts flexibles, frictionner- les périodiquement durant le fonctionnement pour débloquer tous dépôts minéraux.
Si su cabezal de ducha tiene boquillas flexibles, frótelas periódicamente mientras están en uso para evitar la acumulación de mineral.
- If your showerhead features a detachable face: For periodic cleaning, you may remove the face by unfastening the center screw.
Si votre douche est munie d'une façade détachable. Pour nettoyage périodique, vous pouvez enlever la façade par détacher la visse du centre.
Si el frente de su cabezal de ducha es removible, límpielo periódicamente; retire el frente quitando el tornillo central.
- To remove lime deposits from your showerhead, remove the head, and place in a pot containing a mixture of equal parts vinegar and water.
Pour faire disparaître les dépôts calcaire de votre pomme de douche, enlever la pomme et la mettre dans une casserole contenant un mélange composé d'eau et de vinaigre, en parts égales.
Para remover los depósitos de cal del cabezal de ducha, mezcle agua y vinagre en partes iguales y sumerja el cabezal en dicha mezcla.

Maintenance Your new faucet is designed for years of trouble-free performance. Keep it looking new by cleaning it periodically with a soft cloth. Avoid abrasive cleaners, steel wool and harsh chemicals as these will dull the finish and void your warranty.

Warranty Registration: Please log on to gerber-us.com to register your product today.