

CONTENTS

Safety - **2**
Tools needed - **3**
Parts - **3**
Accessories - **4**
Dimensions - **6**
Recess Mounting - **7**
Final Assembly - **12**
Use and Maintenance - **15**
Warranty - **16**

[Scan the QR code to see the entire MR Series of cabinets.](#)



Use the camera app on your mobile device to look at this and other QR codes. This will allow you to quickly access web pages and other relevant documents.

GENERAL INFORMATION

This instruction manual contains information on how to recess mount the M Series Reserve cabinet. This series comes in many sizes. Refer to the specific model numbers for dimensions. These cabinets are modular and can be mounted with lighting.

Read the specific instruction for how your cabinet(s) will be mounted. The cabinets can be surface mounted or recess mounted.

Save these instructions for future use and reference. An improper installation voids the warranty. Installed cabinets cannot be returned.

If you experience any problems with your cabinet, contact your dealer or Robern directly.

Limited Warranty — One Year Term

SAFETY

IMPORTANT SAFETY INSTRUCTIONS

Installation shall be performed by a qualified licensed electrician.

DANGER: Read all instructions before using this cabinet.

CAUTION MAX SHELF LOAD 34 lbs.

WARNING: Risk of Electric Shock, Fire, and Injury, review the assembly instructions to confirm that the appropriate critical components and accessories are being used with the cabinet.

GROUNDING INSTRUCTIONS

This product must be connected to a grounded metal, permanent wiring system, or an equipment-grounding conductor must be run with the circuit conductors and connected to the equipment-grounding terminal or lead on the product.

WARNING: Electrical option cabinet must be wired to a Class A 20 Amp GFCI (Ground Fault Circuit Interrupter) protected circuit when used in bathrooms and all other locations required by the National Electric Code.

DANGER: To reduce the risk of electric shock, always shut off power before cleaning or servicing.

WARNING: Mount the cabinet at the correct height.

SAVE THESE INSTRUCTIONS

TOOLS NEEDED



PARTS

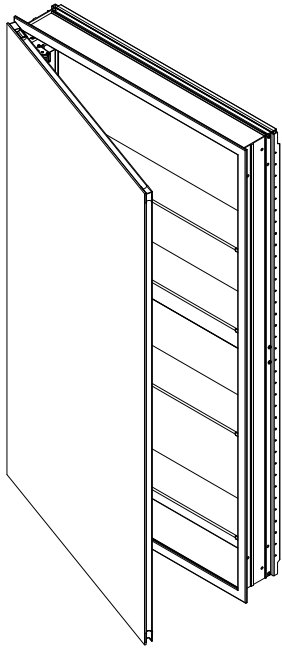

(1) M Series Reserve Cabinet

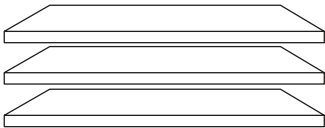

(3-4) Glass Shelves
Two door and 72" cabinets
(6-8) Glass Shelves

[216-1243] D4 Hardware Bag
30" tall cabinets

[211-1376] (3) Shelf Clips [211-1377] (3) Shelf Clips

[SS674] (6) #10 x 2" Screws [203-1624] (2) Hinge Clip

[SS134] (10) Hole Plugs [SS672] (6) Screw Caps

Depending on installation, not all parts will be used.

[216-1247] D6 Hardware Bag
30" tall cabinets

[211-1305] (6) Shelf Clips

[SS674] (6) #10 x 2" Screws [203-1624] (2) Hinge Clip

[SS134] (10) Hole Plugs [SS672] (6) Screw Caps

Depending on installation, not all parts will be used.

[216-1244] D4 Hardware Bag
36" and taller cabinets

[211-1376] (4) Shelf Clips [211-1377] (4) Shelf Clips

[SS674] (6) #10 x 2" Screws [203-1624] (3) Hinge Clip

[SS134] (10) Hole Plugs [SS672] (6) Screw Caps

Depending on installation, not all parts will be used.

[216-1248] D6 Hardware Bag
36" and taller cabinets

[211-1305] (8) Shelf Clips

[SS674] (6) #10 x 2" Screws [203-1624] (3) Hinge Clip

[SS134] (10) Hole Plugs [SS672] (6) Screw Caps

Depending on installation, not all parts will be used.

NOTE: Two door and 72" tall cabinets will receive two (2) of the cabinet specific hardware bags above.

ACCESSORIES

Surface Mount Kit P2SMKITXXDZP

XX (Height available): 30, 36, 40, 48, 72
Z (Depth available): 4, 6

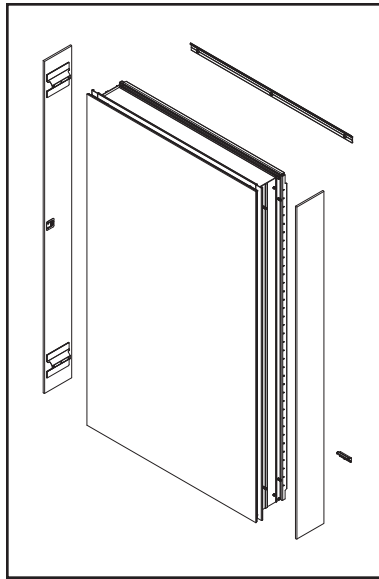

Mag Mirror VT-SPOMM

included w/ E2 / E4 cabinets

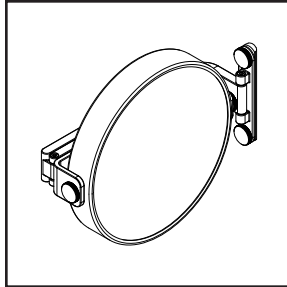

Organization Kit HT-ORGKIT

included w/ E2 / E4 cabinets

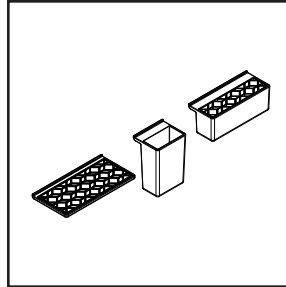

IQ Digital Lock Box DLB-XX / DLB-MREXX

XX (Width available): 16, 20, 24

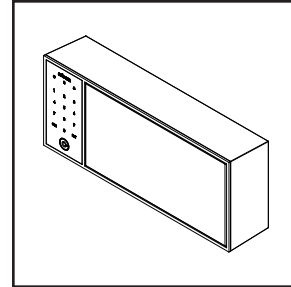

Storage Tray HT-STORAGETRAY

included w/ E0 cabinets

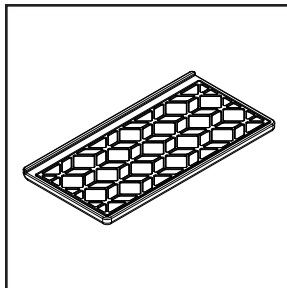

Wire Organizer VT-WIREORG

included w/ E2 / E4 cabinets

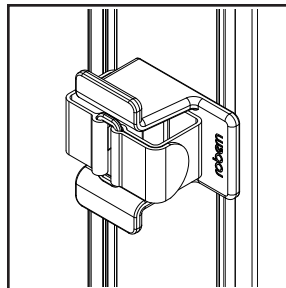

Magnetic Strip HT-MAGORG

included w/ all cabinets

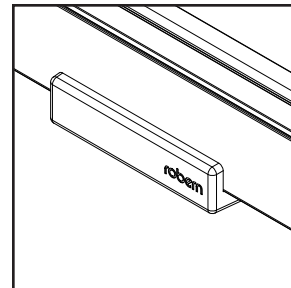

ACCESSORIES

Ganging-Surface Mount Kit P2SM GKITXXDZP
XX (Height available): 30, 36, 40, 48, 72
Z (Depth Available): 4, 6

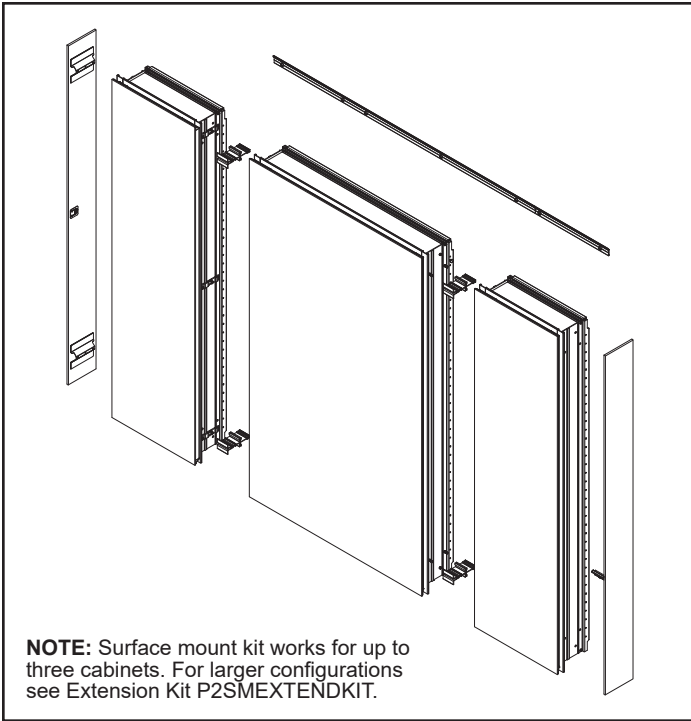

Ganging-Recess Mount Kit P2RMGKIT

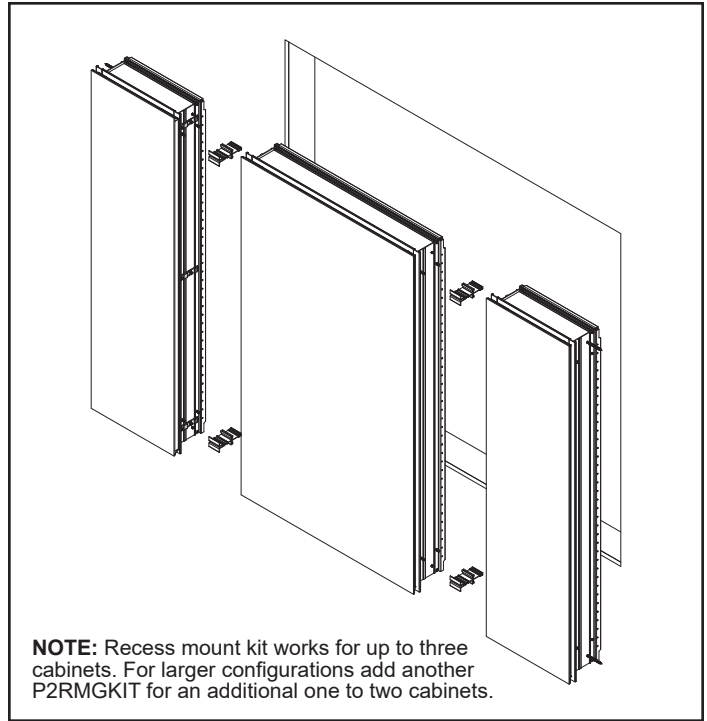

DIMENSIONS

Determine overall cabinet dimensions. If recessing cabinet, determine rough-in dimensions. See chart for specific model dimensions.

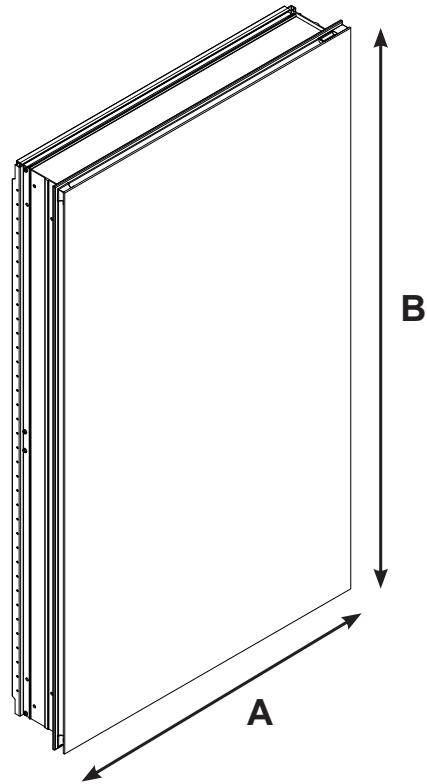

Rough Opening (RO) for recessed installation in chart below.

The numbers in the column headings below reference the cabinet dimensions from the model number (width and height - WWHH).

	1630	1636	1640	1648	1672	2030	2036	2040	2048	2072	2430	2436	2440	2448	2472
A	15-1/4" (388 mm)	15-1/4" (388 mm)	15-1/4" (388 mm)	15-1/4" (388 mm)	15-1/4" (388 mm)	19-1/4" (489 mm)	19-1/4" (489 mm)	19-1/4" (489 mm)	19-1/4" (489 mm)	19-1/4" (489 mm)	23-1/4" (591 mm)	23-1/4" (591 mm)	23-1/4" (591 mm)	23-1/4" (591 mm)	23-1/4" (591 mm)
B	30" (762 mm)	36" (915 mm)	39-3/8" (1001 mm)	48" (1219 mm)	72" (1829 mm)	30" (762 mm)	36" (915 mm)	39-3/8" (1001 mm)	48" (1219 mm)	72" (1829 mm)	30" (762 mm)	36" (915 mm)	39-3/8" (1001 mm)	48" (1219 mm)	72" (1829 mm)
RO (A)	14-1/2" (369 mm)	14-1/2" (369 mm)	14-1/2" (369 mm)	14-1/2" (369 mm)	14-1/2" (369 mm)	18-1/2" (470 mm)	18-1/2" (470 mm)	18-1/2" (470 mm)	18-1/2" (470 mm)	18-1/2" (470 mm)	22-1/2" (572 mm)	22-1/2" (572 mm)	22-1/2" (572 mm)	22-1/2" (572 mm)	22-1/2" (572 mm)
RO (B)	29-1/4" (743 mm)	35-1/4" (896 mm)	38-5/8" (982 mm)	47-1/4" (1201 mm)	71-1/4" (1810 mm)	29-1/4" (743 mm)	35-1/4" (896 mm)	38-5/8" (982 mm)	47-1/4" (1201 mm)	71-1/4" (1810 mm)	29-1/4" (743 mm)	35-1/4" (896 mm)	38-5/8" (982 mm)	47-1/4" (1201 mm)	71-1/4" (1810 mm)

	3030	3036	3040	3048
A	29-1/4" (743 mm)	29-1/4" (743 mm)	29-1/4" (743 mm)	29-1/4" (743 mm)
B	30" (762 mm)	36" (915 mm)	39-3/8" (1001 mm)	48" (1219 mm)
RO (A)	28-1/2" (724 mm)	28-1/2" (724 mm)	28-1/2" (724 mm)	28-1/2" (724 mm)
RO (B)	29-1/4" (743 mm)	35-1/4" (896 mm)	38-5/8" (982 mm)	47-1/4" (1201 mm)

RECESS MOUNTING

These instructions are for recess mounting your cabinet.

NOTES: The cardboard sleeve attached to the door protects the edges and corners of the door during installation.

Ensure that the cabinet is mounted so that the door has at least 1" (25mm) clearance from the top of the faucet and at least 1" (25mm) clearance from the ceiling.

1. Before beginning installation remove and set the door aside in a safe place. Remove the door from cabinet by unclipping the hinges from the mounting plates.

2. Make the rough opening and frame on all sides. Find the specific model dimensions to make rough opening (page 6).

3. Electrical Option Cabinets: Provide a separate electrical connection for electrical options and lighting. Pull electric wire through the hole. Be sure to provide enough wire to make proper and safe connections to the cabinet.

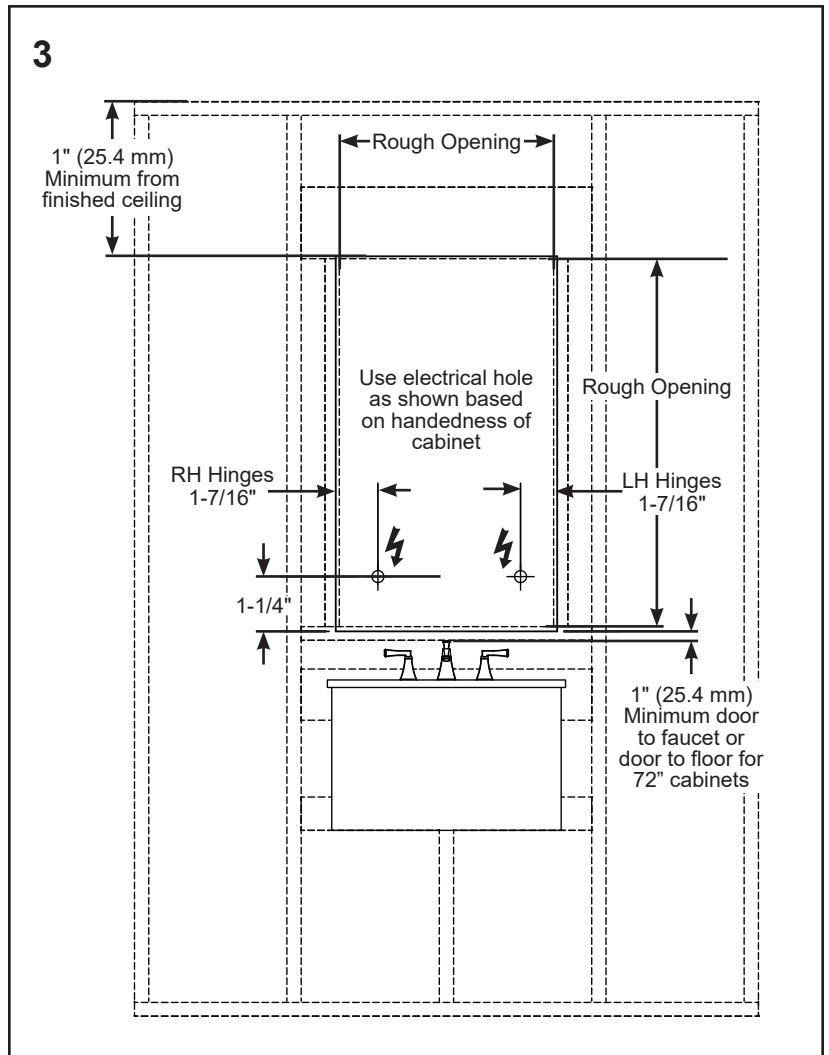
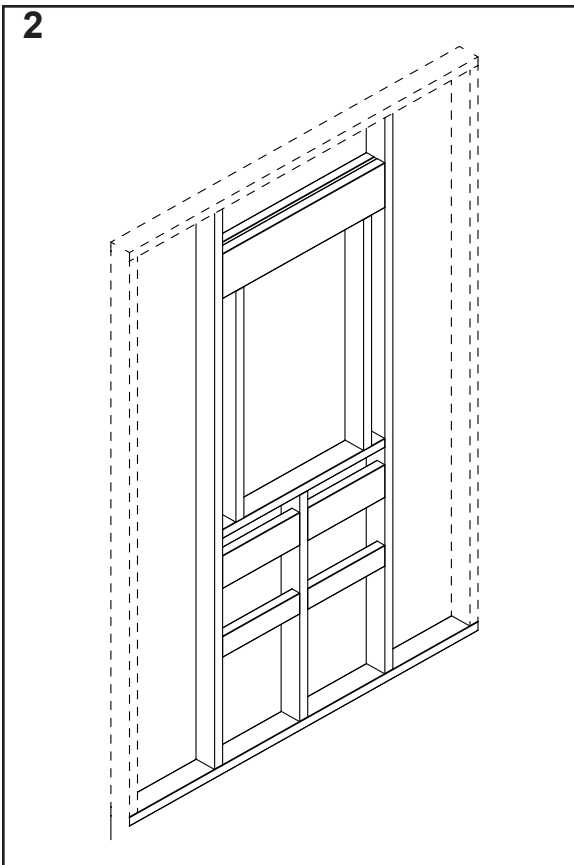
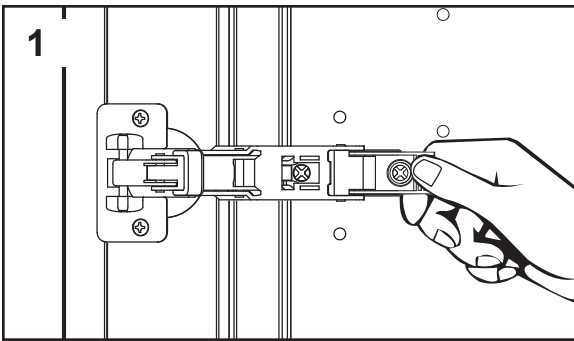

RECESS MOUNTING

4. For cabinets with electrical : Remove the two screws [203-1614] securing the column to the cabinet (4A) and place them aside. For 30" wide cabinets, there are four screws securing the column(4B).
5. Disconnect the wiring connectors between column and cabinet for ease of cabinet install, or pull column out of the cabinet being mindful of wires.

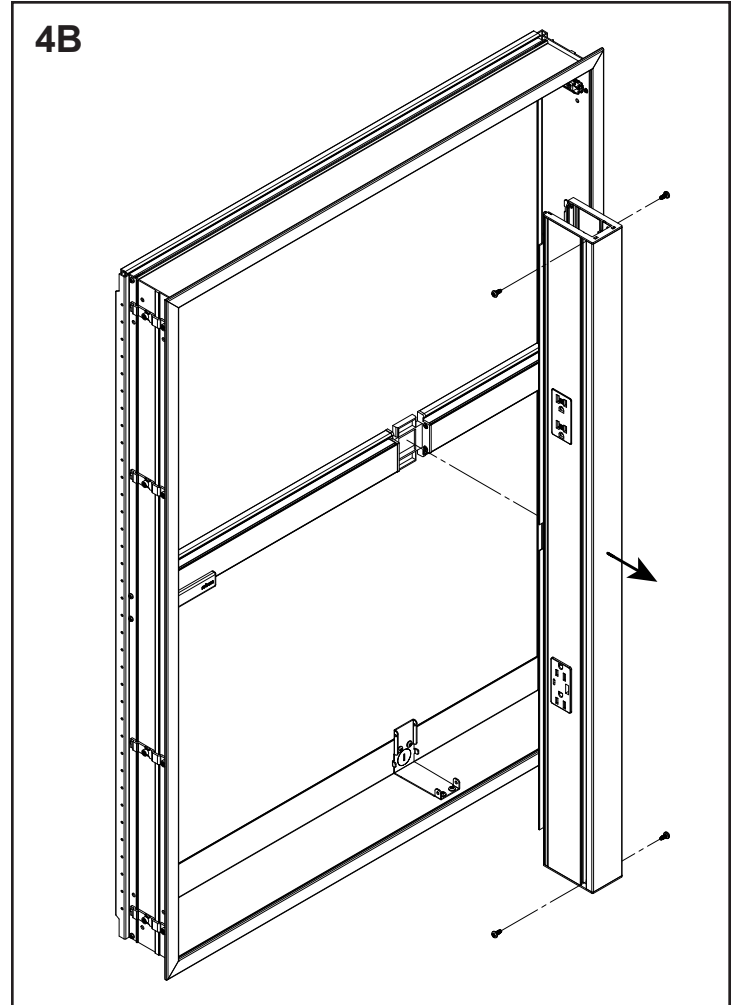
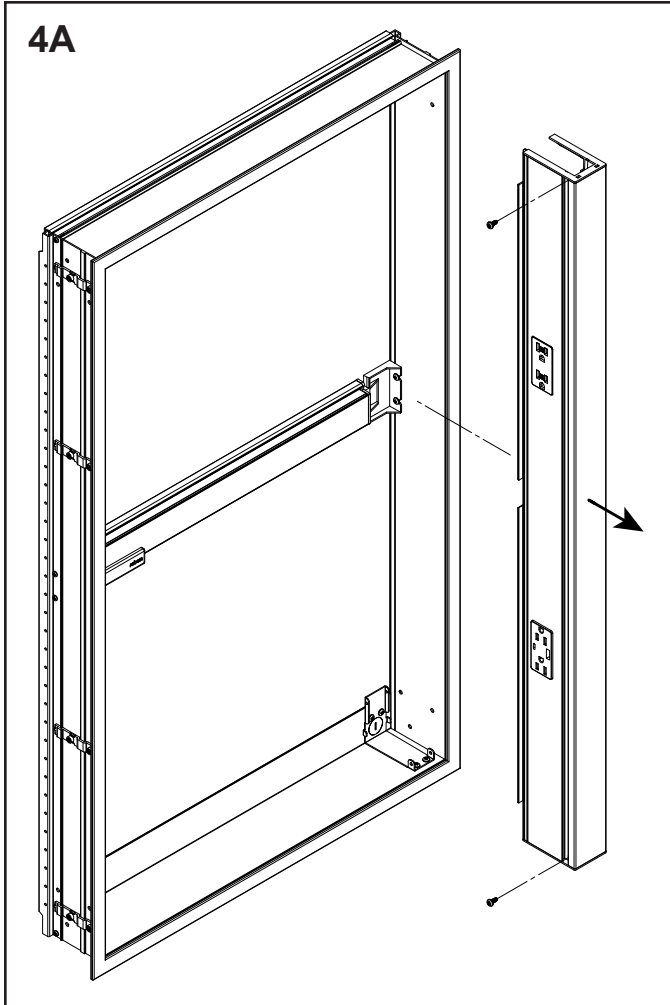

RECESS MOUNTING

6. Place the cabinet in the rough-in and make sure it is installed square, plumb, and level.

7. Install a #10 X 2" screw [SS674] through top mounting hole in cabinet side and screw into wall stud as shown. Do not over-tighten the screws or cabinet box may deform.

8. Once cabinet is installed square, plumb, and level, install #10 X 2" screws into wall studs through the three (or 7 for 72" tall cabinets) remaining mounting holes. Do not over-tighten screws.

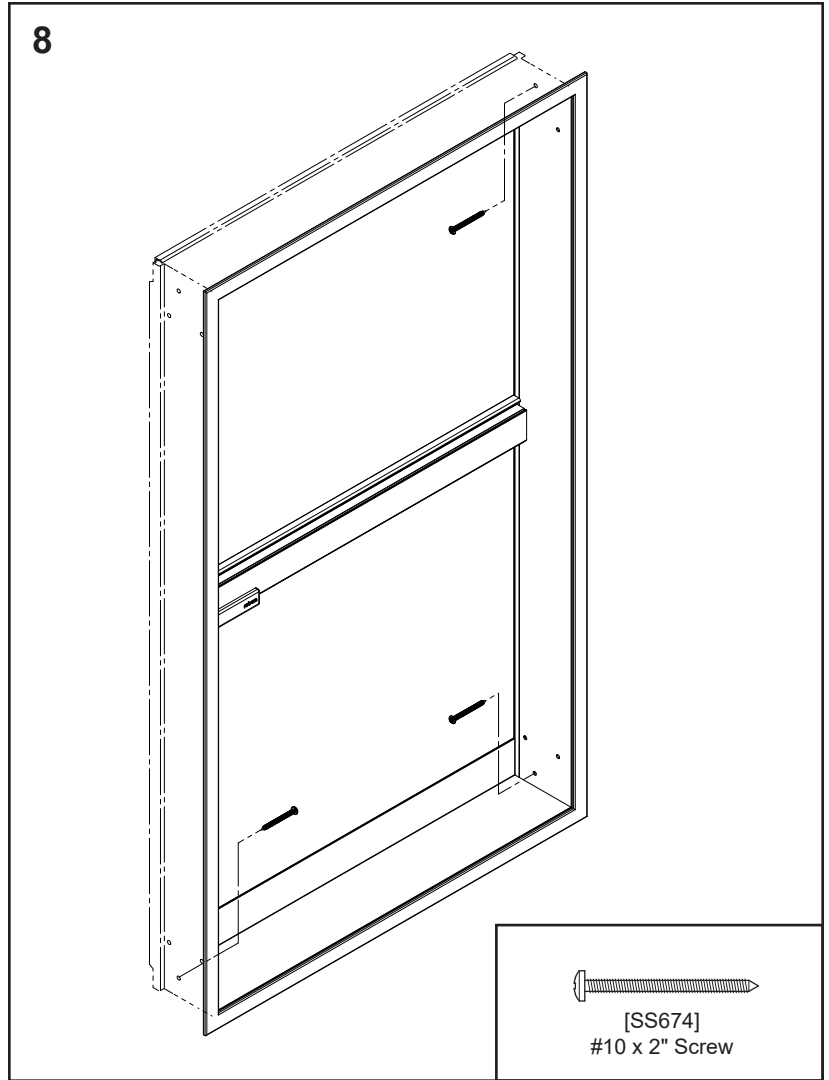
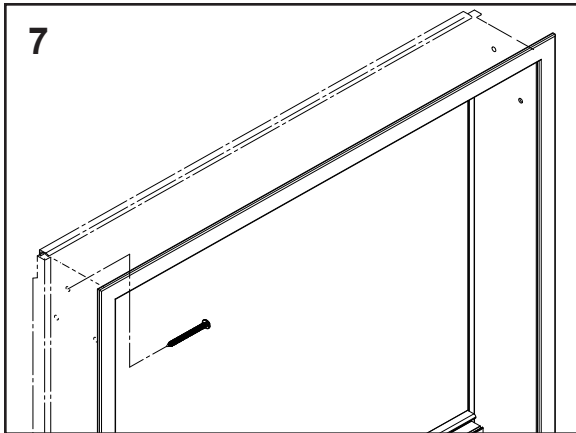
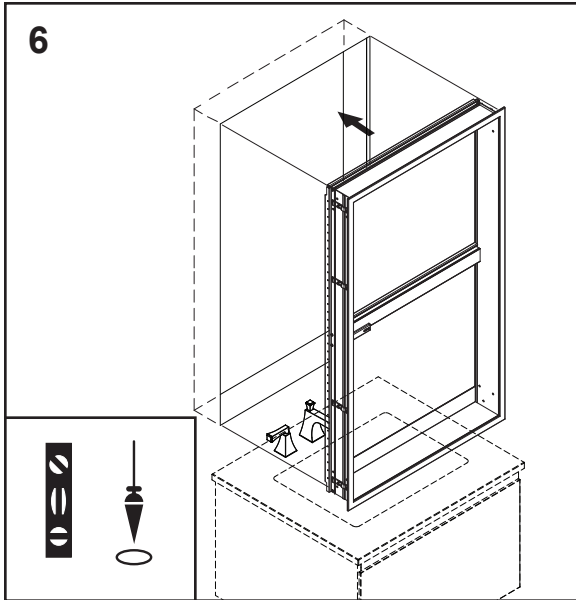

ELECTRIC OPTION

1. For non-electric cabinets, proceed to Final Assembly on page 12.

2A. Make field connections as per wiring diagram for the electrical option being installed.

2B. Optionally, a wall switch or occupancy sensor may be used for the nightlight. This will eliminate the need for the programming button. However, the button will still turn the nightlight on and off if the wall switch is in the "on" position. A 3 wire with ground will be required if this is the chosen method of wiring.

NOTE: E2 cabinets are non-handed, field wire harness (within the column) can be rotated to allow wiring install at bottom of cabinet.

WARNING: An Electrical option cabinet must be wired to a Class A 20 Amp GFCI (Ground Fault Circuit Interrupter) protected circuit when used in bathrooms and all other locations required by the National Electric Code.

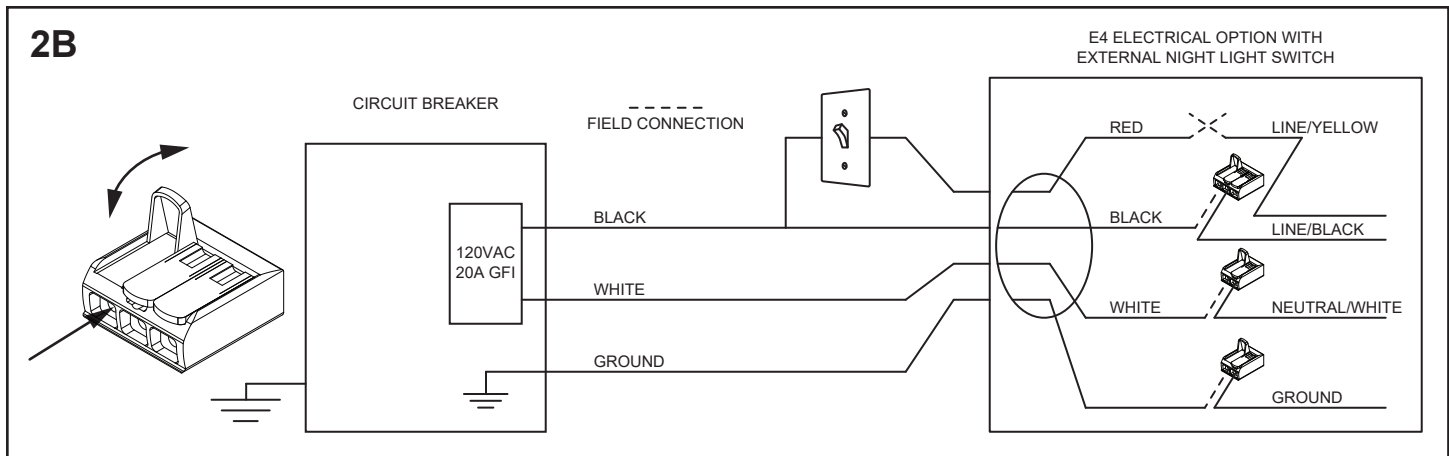
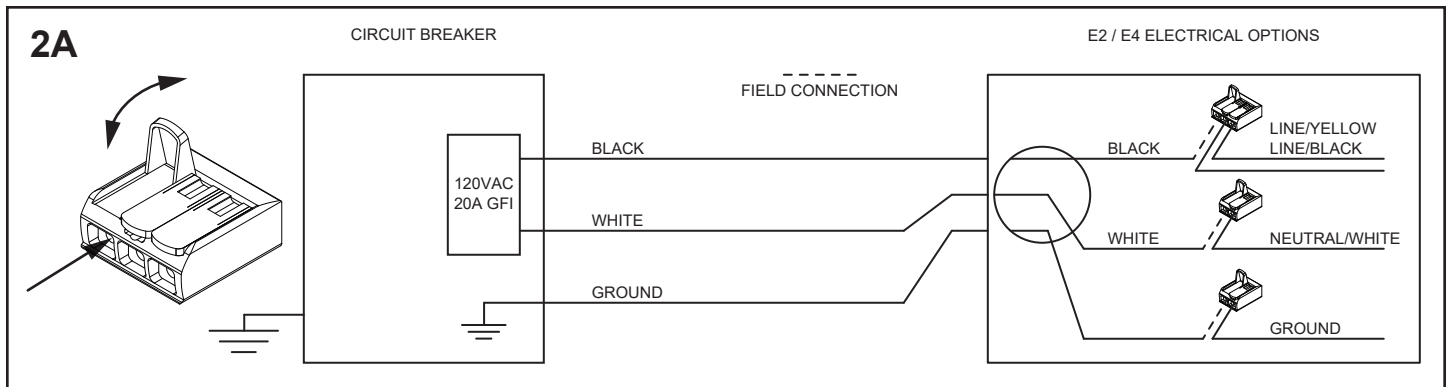

RECESS MOUNTING

9. Reinstall the column using the screws [203-1614] removed earlier.

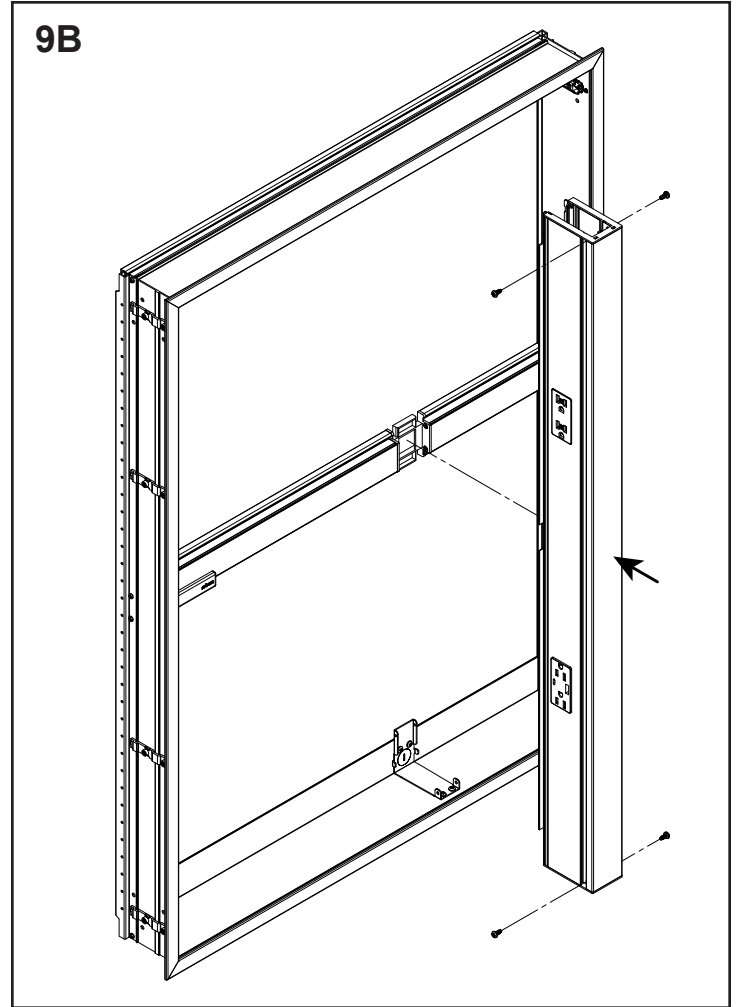
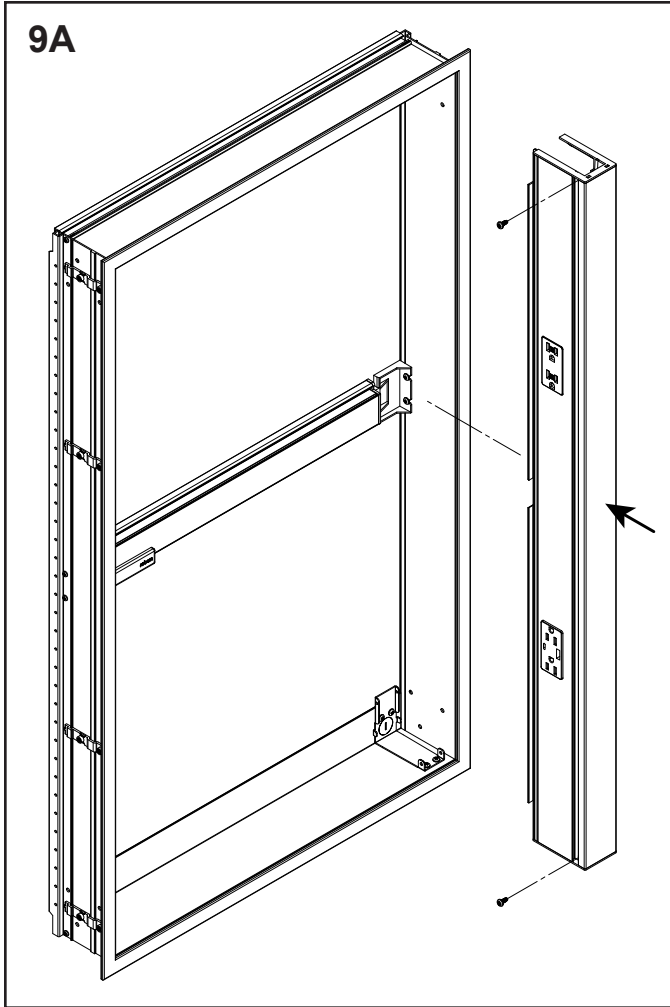

FINAL ASSEMBLY

1. Align the door and reattach the hinges to mounting plates. An audible click should be heard. Ensure all hinges are fully seated before attempting to adjust door.

2A. For small or light doors, the slow close feature can be deactivated on one of the hinges.

2B. The door must be closed once for the deactivation to be complete. To reactivate, move switch back to original position.

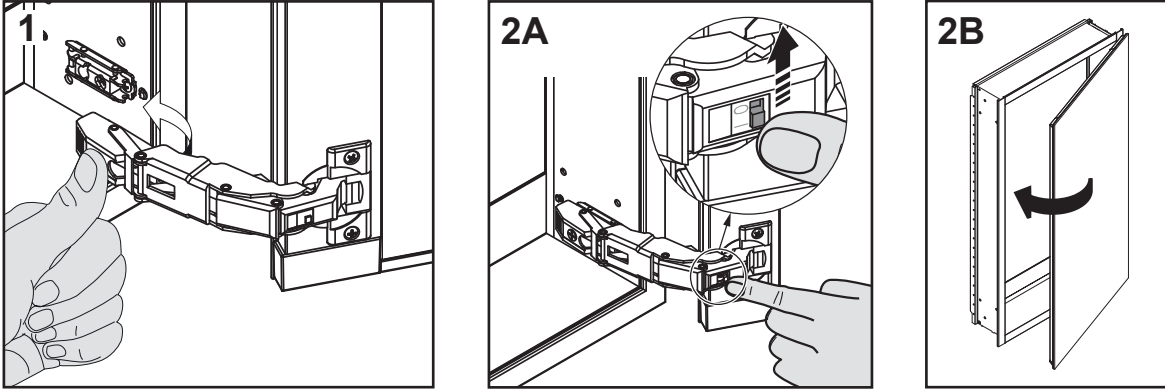

NOTE: The door hinges have a three-way adjustment feature. These adjustments can be made using a #2 Phillips-head screwdriver.

3A. Side adjustment – Rotate front screw to increase or decrease door overlay.

3B. Height adjustment – Rotate cam screw on mounting plate to adjust door.

3C. Depth adjustment – Rotate rear spiral tech cam screw to adjust door gap.

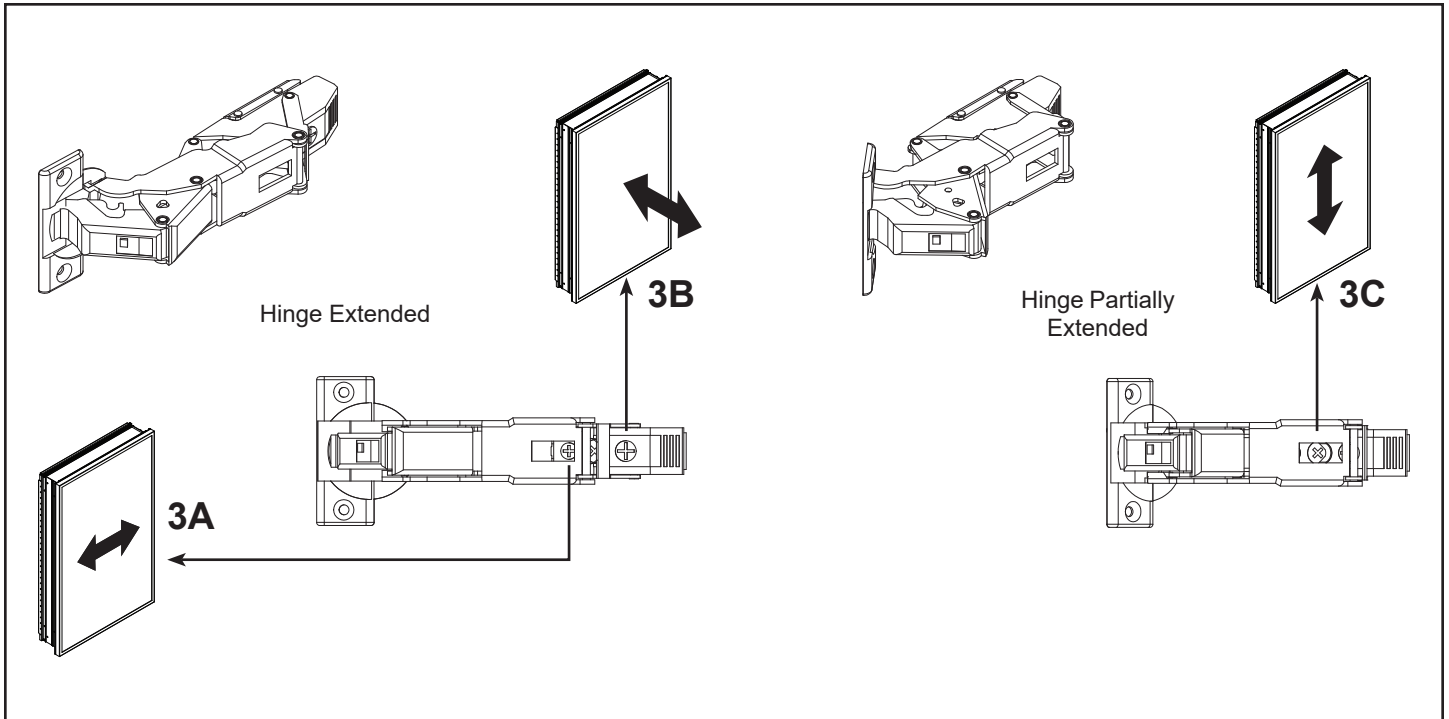

FINAL ASSEMBLY

4A. The door will swing open 155°.

4B. To limit the door to 110°, install hinge clip 203-1624 on each hinge as shown with point facing away from cabinet.

4C. To limit the door to 85°, install hinge clip 203-1624 on each hinge as shown with point facing towards cabinet.

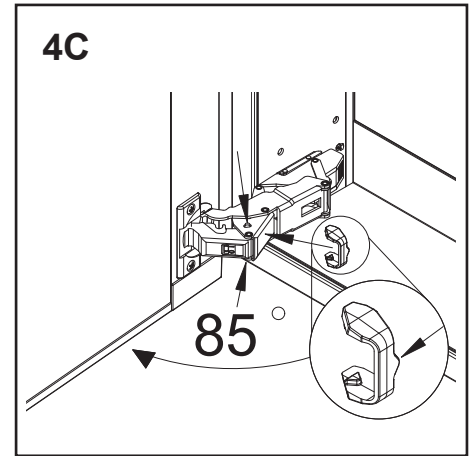
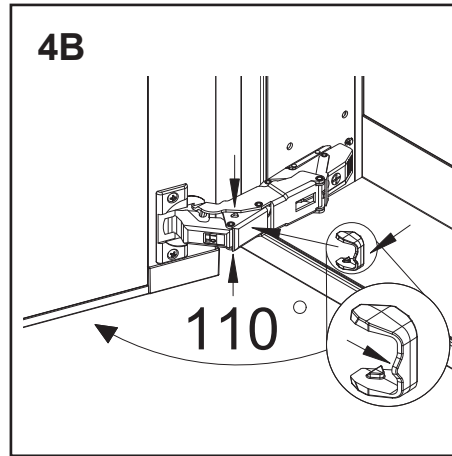
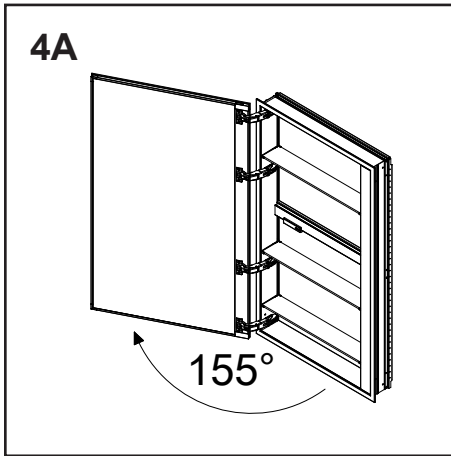

5. Press the Shelf Hole Plugs [SS143] into the unused holes inside the cabinet. Place the Screw Head Caps [SS672] over any exposed screw heads.

6A. For D4 cabinets, insert clear Shelf Clips [211-1376] and [211-1377] into the holes in the back channel on the sides of the cabinet.

6B. Push the back of the shelf into both the left and right clips (A). Snap the shelf down into the clips (B).

7. For D6 cabinets, insert clear shelf clip [211-1305] into the holes in the back channel on the sides of the cabinet. Push the shelf straight into shelf clips.

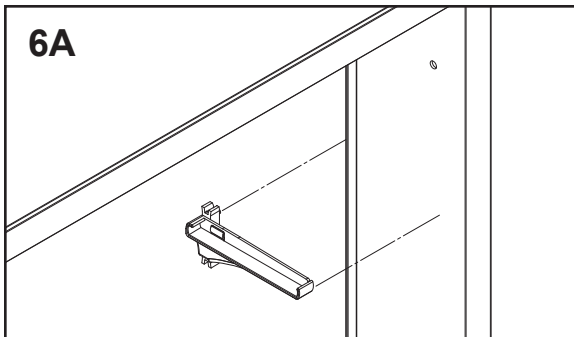
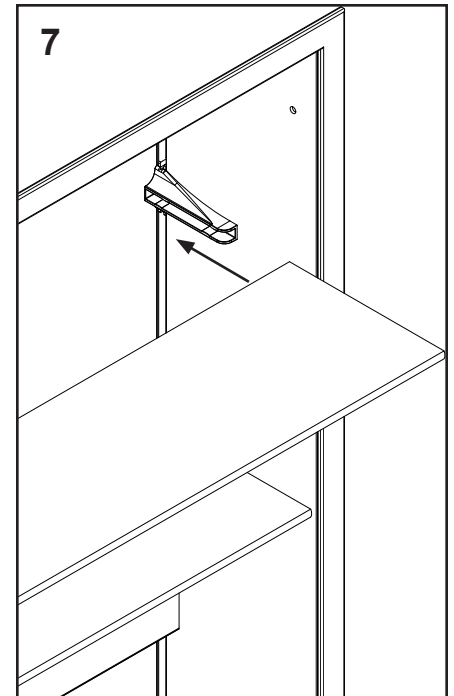
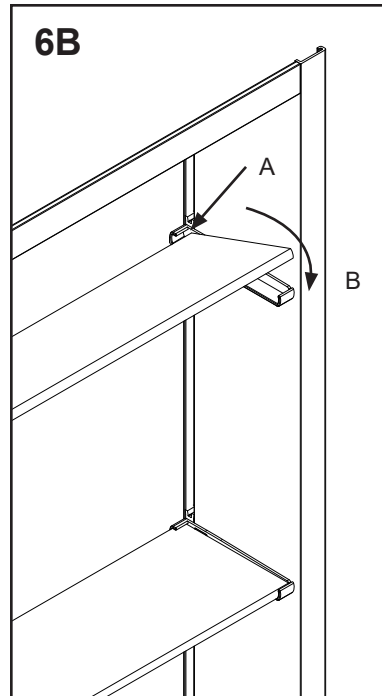
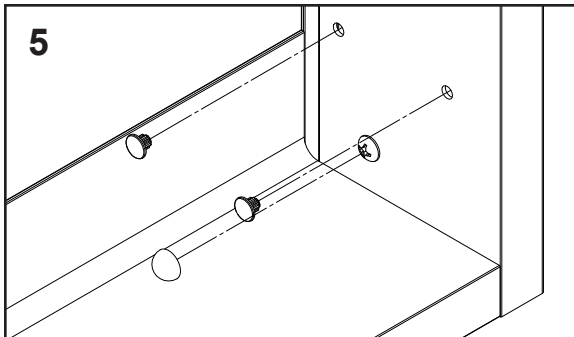

FINAL ASSEMBLY

8A. Cabinet is supplied with magnet installed in accessory rail. If magnet needs to be repositioned horizontally, lightly pull on the magnet while sliding side to side. If the magnet is upside down (on top of rail) after installation as shown in Figure 8A, pull up on magnet to unhook it from the rail.

8B. Reinstall by positioning as shown in Figure 8B. Push and rotate magnet into the accessory rail until the back of the magnet is flush with the rail.

8C. Proper installation shown.

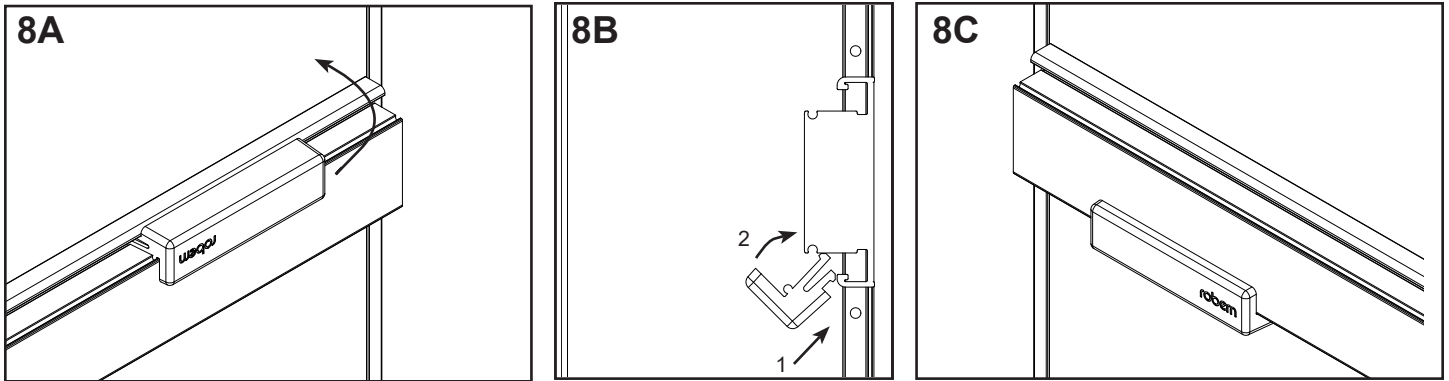

9A. Cabinets with electric are supplied with a wire management accessory installed in the vertical track. To adjust its position, rotate the accessory 90 degrees.

9B. Slide vertically to where needed, then rotate 90 degrees back to lock it in position.

9C. Once in position, use the included wire strap to secure wrapped wires.

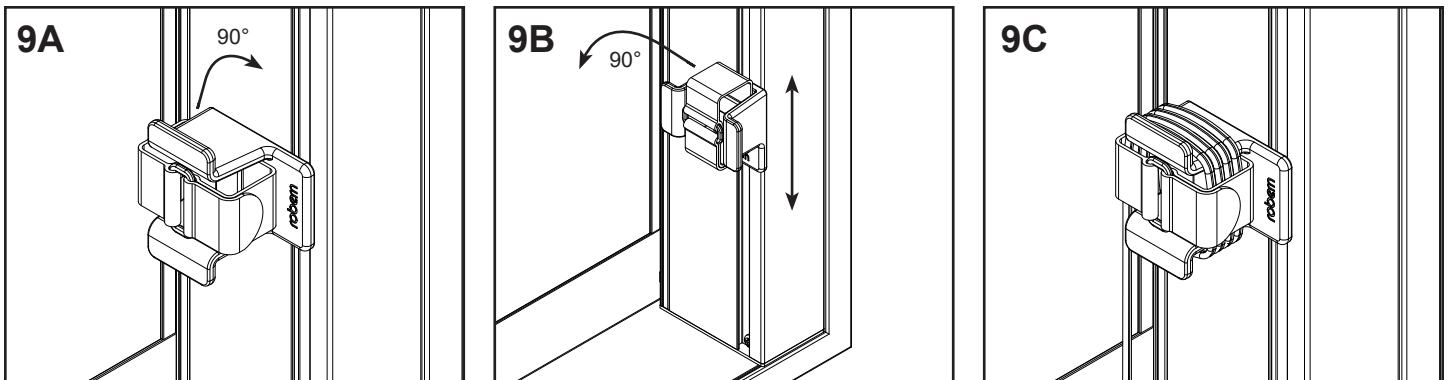

USE AND MAINTENANCE

CAUTION: Maximum shelf load 34 LBS

At initial power-up, you will notice a green LED flashing a test sequence on the inside of the door towards the top.

PROGRAMMING THE NIGHT LIGHT USING INTEGRATED TIMER

- Upon powering the unit, the night light will be turned ON. A short press of the button is required to turn the night light off.
- In order to program the ON time, start with night light off. Press and hold the button for approximately 3 seconds. The night light (on the bottom of the door) will flash and stay ON. The night light is now programmed and will remain ON for the next 12 hours. The night light will turn itself back ON 24 hours after it was programmed. This programming will remain until power is lost, or the programming is removed.
- The OFF time of the night light can be programmed if desired by pressing and holding the button for approximately 3 seconds while the night light is ON. The night light will flash and stay OFF.
- To remove the programming, press and hold the button for approximately 10 seconds. At 3 seconds, the night light will flash; continue to hold the button until the night light stays ON. The programming is removed.
- A short press of the button will turn the night light ON/OFF without affecting your programming.

OPTIONAL MANUAL NIGHT LIGHT OPERATION USING EXTERNAL WALL SWITCH

- Using a wall switch for the night light eliminates the need for the programming button. However, the button will still turn the night light on and off if the wall switch is in the “on” position. Programming will not be retained when night light is turned off using the external wall switch.

MIRROR DEFOGGING OCCURS AUTOMATICALLY, NO INTERACTION REQUIRED

- A red LED will illuminate when the defogger is activated. See image below.

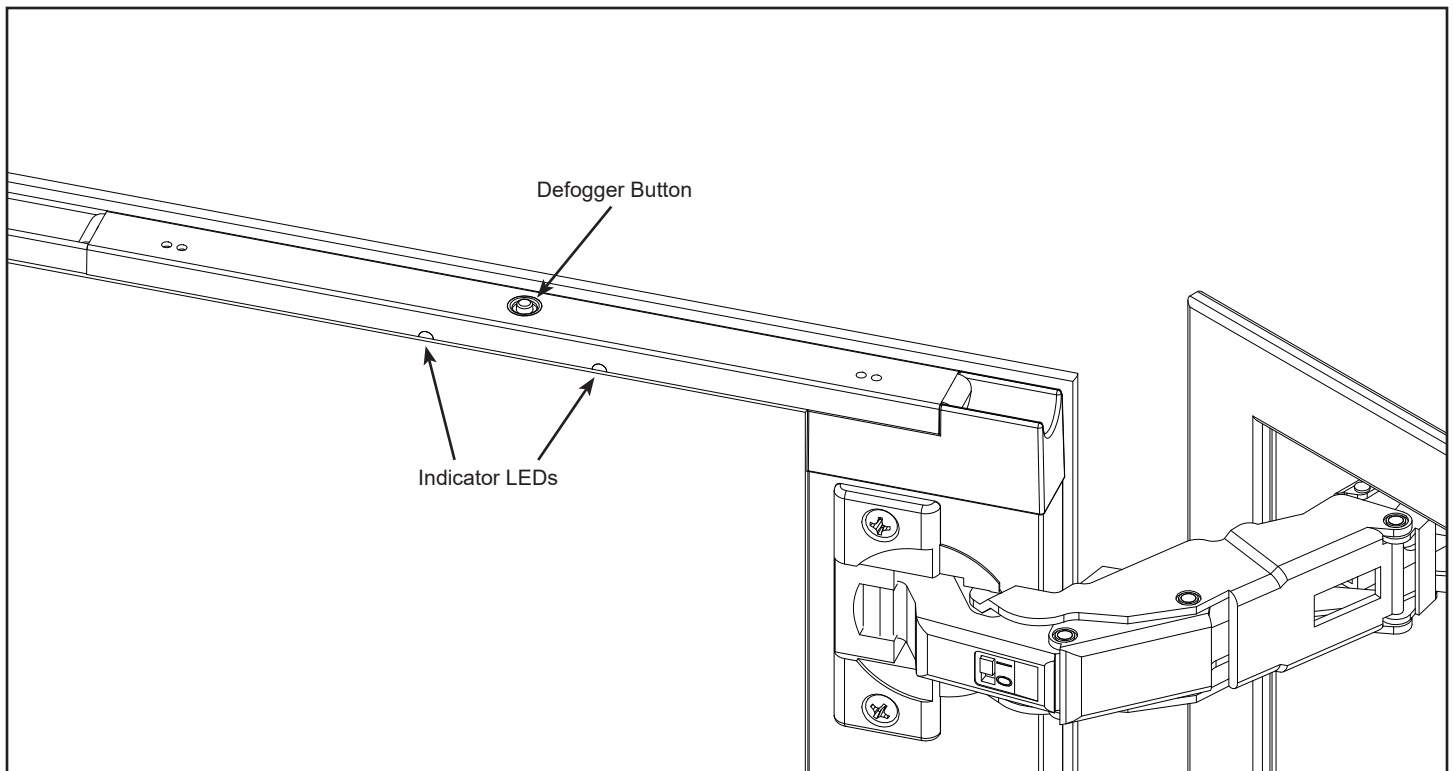

USE AND MAINTENANCE

CLEANING

- Use only a damp cloth to clean. Ammonia or vinegar-based cleaners can damage mirrors.
- A 50/50 solution of water and isopropyl alcohol is recommended for cleaning the mirrors. A mild detergent may be used on the surfaces.
- When cleaning, spray the cloth, not the cabinet, mirror, or surround surfaces. Do not use abrasive cleansers on any part of the light fixture.

NOTE: Do not store items in the cabinet area directly behind the hinge as damage may occur to cabinet or items.



WARRANTY

Limited Warranty One Year Term

ROBERN warrants to the original purchaser that, it will, at its election repair, replace, or make appropriate adjustment to products made by this company shown to have significant defects in material or workmanship which are reported to ROBERN in writing within one (1) year from the date of delivery. ROBERN is not responsible for installation costs. The warranty is void in the event the product is damaged in transit, or if damage or failure is caused by abuse, misuse, abnormal usage, faulty installation, damage in an accident, improper maintenance, or any repairs other than those authorized by ROBERN. At the expiration of the one year warranty period, ROBERN shall be under no further obligation under any warranty, expressed or implied, including the implied warranty of merchantability. ROBERN shall not be liable for any consequential damages arising out of or in connection with the use or performance of its products. Some states do not allow limitations on how long an implied warranty lasts or do not allow the exclusion or limitation of incidental or consequential damages, so the above limitation or exclusion may not apply to you. Any liability against ROBERN under any implied warranty, including the warranty of merchantability, is expressly limited to the terms of this warranty. Permission to return any merchandise under this warranty must be authorized by ROBERN and returned prepaid by the purchaser. Claims under this warranty should be sent directly to your dealer.

©2023 ROBERN, INC.

ALL RIGHTS RESERVED

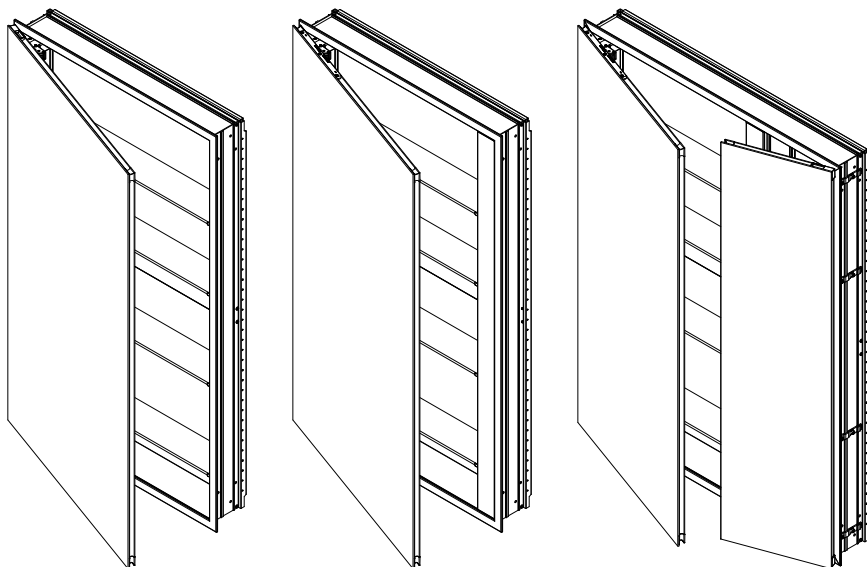

[Balayer le code QR pour voir toute les armoires de la série MR.](#)



[Escanne el código QR para ver la serie MR completa de gabinetes.](#)

Utiliser l'application de la caméra de votre appareil mobile pour chercher ce code et d'autres codes QR. Cela permettra d'accéder rapidement aux pages Web et à d'autres documents pertinents.

Use la aplicación de la cámara en su dispositivo móvil para ver este y otros códigos QR. Esto le permitirá acceso rápido a las páginas de Internet y a otros documentos relevantes.

CONTENU

Sécurité - **2**
Outils nécessaires - **3**
Pièces - **3**
Accessoires - **4**
Dimensions - **6**
Montage encastré - **7**
Assemblage final - **12**
Utilisation et entretien - **15**
Garantie - **16**

INFORMATION GÉNÉRALE

Ce manuel d'instructions comprend des renseignements sur la manière de monter l'encastrement sur l'armoire Reserve de série M. Cette série est offerte en plusieurs tailles. Se reporter aux numéros spécifiques des modèles pour obtenir les dimensions. Ces armoires sont modulaires et peuvent être montées avec un éclairage.

Lire l'instruction spécifique sur la manière dont l'armoire ou les armoires seront montées. Les armoires peuvent être montées en surface, ou elles peuvent être encastrées.

Conserver ces instructions pour un usage et une référence ultérieurs. Une installation non appropriée annule la garantie. Les armoires installées ne peuvent pas être retournées.

En cas de problèmes avec l'armoire, communiquer avec le concessionnaire ou directement avec Robern.

Garantie limitée — Un an

CONTENIDO

Seguridad - **2**
Herramientas necesarias - **3**
Piezas - **3**
Accesorios - **4**
Dimensiones - **6**
Montaje empotrado - **7**
Ensamblaje final - **12**
Uso y mantenimiento - **15**
Garantía - **16**

INFORMACIÓN GENERAL

Este manual de instrucciones contiene información acerca de cómo empotrar el gabinete Reserve serie M. Esta serie viene en muchos tamaños. Consulte las dimensiones de números de modelo específicos. Estos gabinetes son modulares y se pueden instalar con función de iluminación.

Lea las instrucciones específicas acerca de cómo instalar sus gabinetes. Los gabinetes se pueden instalar sobre la superficie o empotrar.

Guarde estas instrucciones para uso futuro y como referencia. La instalación incorrecta invalida la garantía. Los gabinetes ya instalados no pueden ser devueltos.

Si tiene problemas con su gabinete, comuníquese con su convecionario o directamente con Robern.

Garantía limitada — Un año

SÉCURITÉ

INSTRUCTIONS IMPORTANTES SUR LA SÉCURITÉ

L'installation doit être effectuée par un électricien agréé qualifié.

DANGER : Lire toutes les instructions avant d'utiliser cette armoire.

AVERTISSEMENT TABLETTE POIDS MAX 15.4 kg.

AVERTISSEMENT: Une armoire à option électrique doit être câblée à un circuit protégé par un Classe A GFCI (Disjoncteur de fuite à la terre) de 20 ampères si elle est utilisée dans des salles de bain et dans tous autres emplacements requis par le National Electric Code (Code électrique national).

INSTRUCTIONS DE MISE À LA TERRE

Ce produit doit être connecté à un système de câblage permanent, métallique et mis à la terre, ou un conducteur de mise à la terre de l'équipement doit être acheminé avec les conducteurs du circuit et connecté à la borne ou au fil de mise à la terre de l'équipement sur le produit.

AVERTISSEMENT: Le risque de choc électrique, d'incendie et de blessure, passez en revue les instructions

d'assemblage pour confirmer que les composants et accessoires critiques appropriés sont utilisés avec l'armoire.

DANGER: Pour réduire le risque de choc électrique, couper l'alimentation avant de nettoyer et l'entretien.

AVERTISSEMENT: Installer l'armoire à la hauteur correcte.

CONSERVER CES INSTRUCTIONS

SEGURIDAD

IMPORTANTES INSTRUCCIONES DE SEGURIDAD

La instalación debe ser realizada por un electricista autorizado calificado.

PELIGRO: Lea todas las instrucciones antes de usar este producto.

PRECAUCIÓN CARGA MÁXIMA EN EL ESTANTE 15,4 kg.

ADVERTENCIA: Riesgo de descarga eléctrica, incendio y lesiones, revise las instrucciones de ensamblaje para confirmar que se están utilizando los componentes y accesorios críticos apropiados con el gabinete.

INSTRUCCIONES DE CONEXIÓN A TIERRA

Este producto debe conectarse a un sistema de cableado permanente de metal, con conexión a tierra, o se debe tender un conductor de conexión a tierra del equipo con los conductores de circuito, y ser conectado al terminal de tierra del equipo o al conductor en el producto.

ADVERTENCIA: El gabinete con opción eléctrica debe ser cableado a un circuito clase A de 20 Amp con protección GFCI (interruptor de circuito con pérdida a tierra) cuando sea usado en cuartos de baño y en cualquier otro lugar donde lo requiera el Código Eléctrico Nacional.

PELIGRO: Para reducir el riesgo de descarga eléctrica, siempre desconecte la alimentación antes de limpiar o reparar.

ADVERTENCIA: Monte el gabinete a la altura correcta.

GUARDE ESTAS INSTRUCCIONES

OUTILS NÉCESSAIRES



HERRAMIENTAS NECESARIAS



PIÈCES

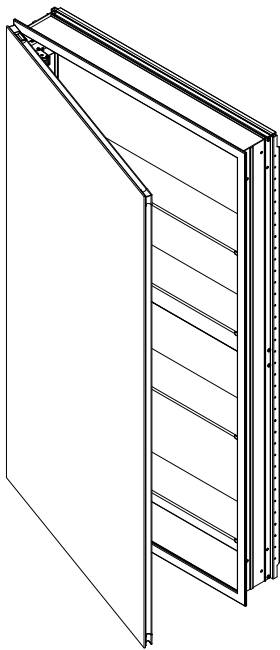

- (1) (1) Armoire Reserve série M
(1) Gabinete Reserve serie M

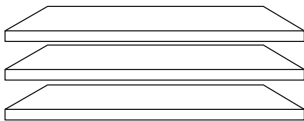

- (3-4) Étagères en verre
(3-4) Repisas de vidrio

- Armoire de 72" et deux portes
(6-8) Étagères en verre

- Gabinete de dos puertas y gabinetes de 72"
(6-8) Repisas de vidrio

PIEZAS

<p>[216-1243] Sac de visserie D4 Bolsa para herrajes D4 Armoires de 30" de hauteur Gabinetes de 30" de altura</p> <p>[211-1376] (3) Pincers d'étagères (3) Clips para repisa</p> <p>[211-1377] (3) Pincers d'étagères (3) Clips para repisa</p> <p>[SS674] (6) Vis n° 10 x 2 po (6) Tornillos #10 x 2 pulg</p> <p>[203-1624] (2) Griffes à charnières (2) Clips para bisagra</p> <p>[SS134] (10) Bouchons (10) Tapones de orificios</p> <p>[SS672] (6) Chapeaux à vis (6) Tapapernos</p> <p>Selon l'installation en question, certaines pièces ne seront pas utilisées. De acuerdo a la instalación, no se usarán necesariamente todas las piezas.</p>	<p>[216-1247] Sac de visserie D6 Bolsa para herrajes D4 Armoires de 30" de hauteur Gabinetes de 30" de altura</p> <p>[211-1305] (6) Pincers d'étagères (6) Clips para repisa</p> <p>[203-1624] (2) Griffes à charnières (2) Clips para bisagra</p> <p>[SS674] (6) Vis n° 10 x 2 po (6) Tornillos #10 x 2 pulg</p> <p>[SS134] (10) Bouchons (10) Tapones de orificios</p> <p>[SS672] (6) Chapeaux à vis (6) Tapapernos</p> <p>Selon l'installation en question, certaines pièces ne seront pas utilisées. De acuerdo a la instalación, no se usarán necesariamente todas las piezas.</p>
<p>[216-1244] Sac de visserie D4 / Bolsa para herrajes D4 Armoires de 36" et plus Gabinetes de 36" y más altos</p> <p>[211-1376] (4) Pincers d'étagères (4) Clips para repisa</p> <p>[211-1377] (4) Pincers d'étagères (4) Clips para repisa</p> <p>[SS674] (6) Vis n° 10 x 2 po (6) Tornillos #10 x 2 pulg</p> <p>[203-1624] (3) Griffes à charnières (3) Clips para bisagra</p> <p>[SS134] (10) Bouchons (10) Tapones de orificios</p> <p>[SS672] (6) Chapeaux à vis (6) Tapapernos</p> <p>Selon l'installation en question, certaines pièces ne seront pas utilisées. De acuerdo a la instalación, no se usarán necesariamente todas las piezas.</p>	<p>[216-1248] Sac de visserie D6 Bolsa para herrajes D6 Armoires de 36" et plus Gabinetes de 36" y más altos</p> <p>[SS674] (6) Vis n° 10 x 2 po (6) Tornillos #10 x 2 pulg</p> <p>[211-1305] (6) Pincers d'étagères (6) Clips para repisa</p> <p>[203-1624] (3) Griffes à charnières (3) Clips para bisagra</p> <p>[SS134] (10) Bouchons (10) Tapones de orificios</p> <p>[SS672] (6) Chapeaux à vis (6) Tapapernos</p> <p>Selon l'installation en question, certaines pièces ne seront pas utilisées. De acuerdo a la instalación, no se usarán necesariamente todas las piezas.</p>

REMARQUE : L'armoire à deux portes et armoire de 72" recevra deux (2) des sacs de visserie spécifiques susmentionnés.

NOTA: Con los gabinetes de 2 puertas y gabinetes de 72" se incluyen dos (2) de las bolsas de herrajes, específicas para dichos gabinetes.

Trousse de montage en surface / Kit de montaje en superficie
P2SMKITXXDZP

XX (Hauteur disponible / Altura disponible): 30, 36, 40, 48, 72
Z (Hauteur disponible / Profundidad disponible): 4, 6

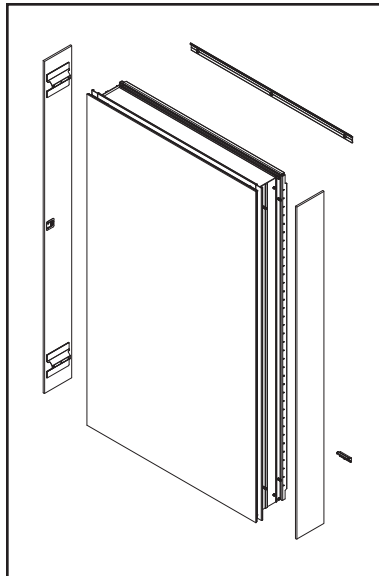

Miroir grossissant
Espejo de aumento
VT-SPOMM

inclus avec les armoires E2 / E4
incluido con gabinetes E2 / E4

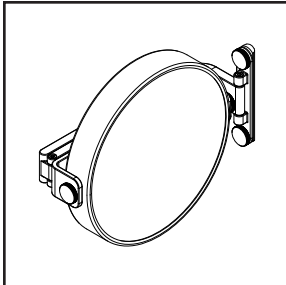

Trousse d'organisation
Kit de organización
HT-ORGKIT

inclus avec les armoires E2 / E4
incluido con gabinetes E2 / E4

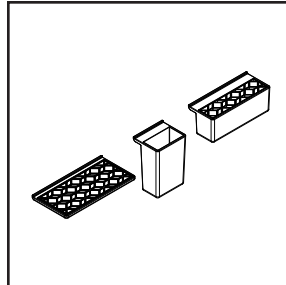

Boîtier de verrouillage numérique IQ
Caja fuerte digital IQ
DLB-XX / DLB-MREXX

XX (Largeur disponible / Ancho disponible): 16, 20, 24

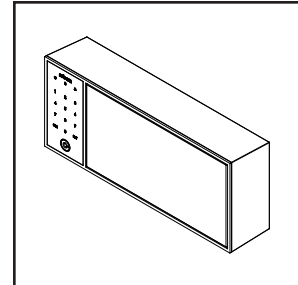

Plateau de rangement
Bandeja de almacenaje
HT-STORAGETRAY

inclus avec les armoires E0
incluido con los gabinetes E0

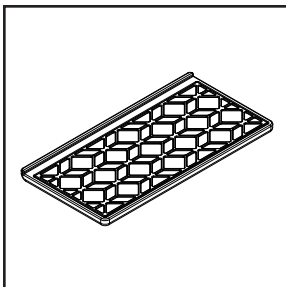

Organisateur de fils
Organizador de cables
VT-WIREORG

inclus avec les armoires E2
incluido con gabinetes E2

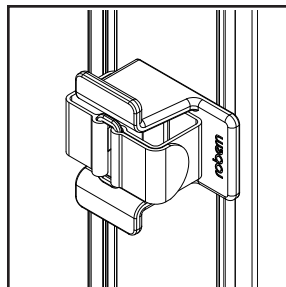

Bande magnétique
Tira magnética
HT-MAGORG

inclus avec toutes les armoires
incluido con todos los gabinetes

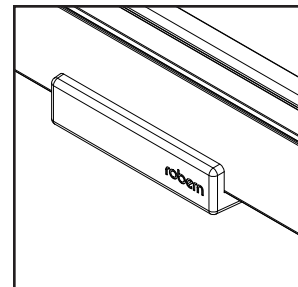

ACCESSOIRES

Trousse de montage en surface-d'accouplement Kit de montaje agrupado en superficie P2SM GKITXXDZP

XX (Hauteur disponible / Altura disponible): 30, 36, 40, 48, 72
Z (Profondeur disponible / Profundidad disponible): 4, 6

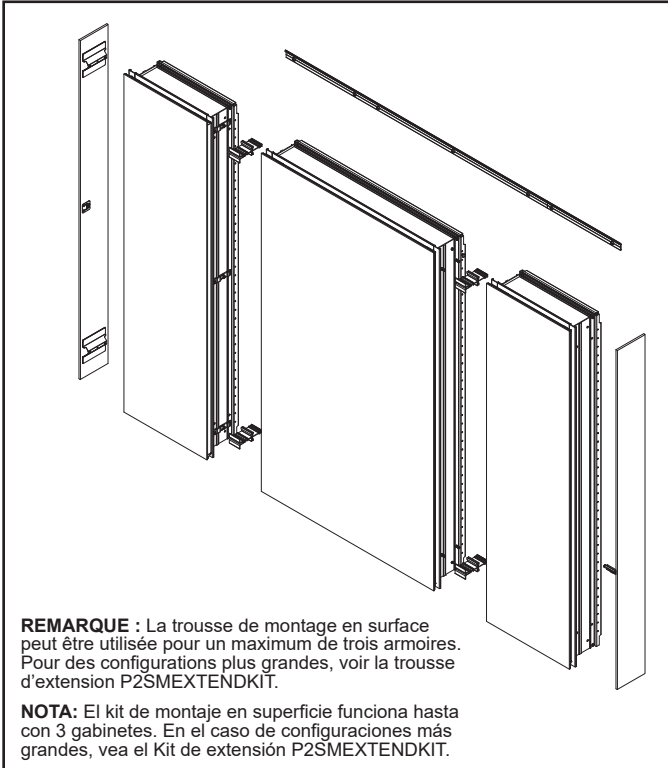

REMARQUE : La trousse de montage en surface peut être utilisée pour un maximum de trois armoires. Pour des configurations plus grandes, voir la trousse d'extension P2SMEXTENDKIT.

NOTA: El kit de montaje en superficie funciona hasta con 3 gabinetes. En el caso de configuraciones más grandes, vea el Kit de extensión P2SMEXTENDKIT.

ACCESORIOS

Trousse de montage encastré-d'accouplement Kit de montaje agrupado empotrado P2RMGKIT

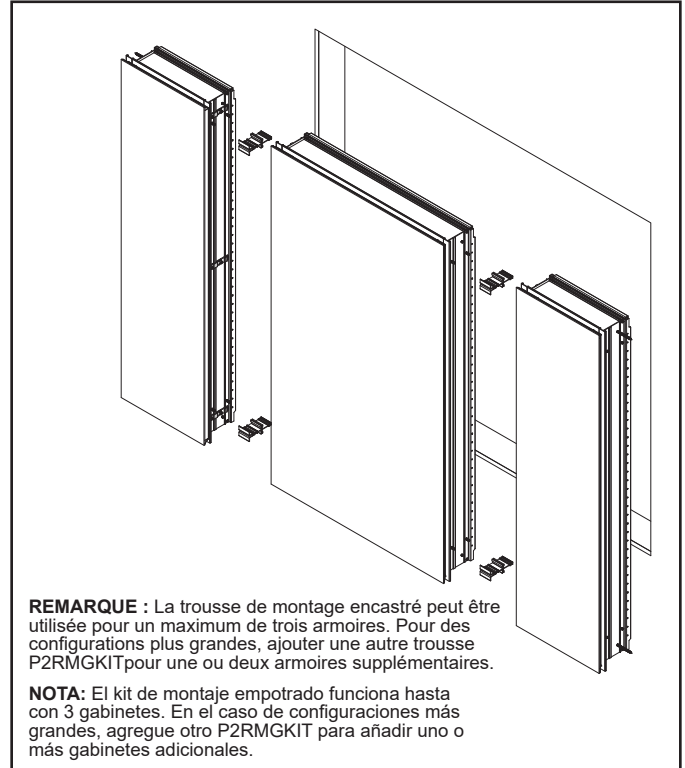

REMARQUE : La trousse de montage encastré peut être utilisée pour un maximum de trois armoires. Pour des configurations plus grandes, ajouter une autre trousse P2RMGKIT pour une ou deux armoires supplémentaires.

NOTA: El kit de montaje empotrado funciona hasta con 3 gabinetes. En el caso de configuraciones más grandes, agregue otro P2RMGKIT para añadir uno o más gabinetes adicionales.

DIMENSIONS

Déterminer les dimensions d'ensemble de l'armoire. S'il s'agit d'une armoire à encastrer, déterminer les dimensions de raccordement. Consulter le tableau pour les dimensions spécifiques des modèles.

DIMENSIONES

Determine las dimensiones generales del gabinete. Si va a empotrar el gabinete, determine las dimensiones de instalación. Consulte las dimensiones del modelo específico en la tabla.

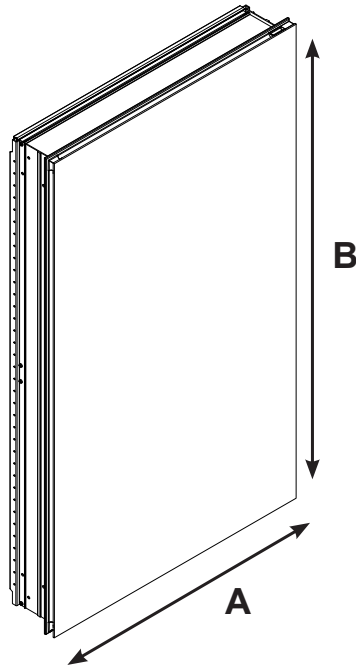

L'ouverture brute (RO) pour une installation encastrée est indiquée dans le tableau ci-dessous.

Abertura inicial (RO) para instalaciones empotradas en la siguiente tabla:

Le chiffre dans l'en-tête des colonnes ci-dessous se rapporte aux dimensions de l'armoire pour le numéro du modèle, la largeur et la hauteur (largeur et hauteur - lIHH).

Los números en los títulos de las columnas a continuación hacen referencia a las dimensiones del gabinete del número de modelo (anchura y altura)

	1630	1636	1640	1648	1672	2030	2036	2040	2048	2072	2430	2436	2440	2448	2472
A	15-1/4" (388 mm)	15-1/4" (388 mm)	15-1/4" (388 mm)	15-1/4" (388 mm)	15-1/4" (388 mm)	19-1/4" (489 mm)	19-1/4" (489 mm)	19-1/4" (489 mm)	19-1/4" (489 mm)	19-1/4" (489 mm)	23-1/4" (591 mm)	23-1/4" (591 mm)	23-1/4" (591 mm)	23-1/4" (591 mm)	23-1/4" (591 mm)
B	30" (762 mm)	36" (915 mm)	39-3/8" (1001 mm)	48" (1219 mm)	72" (1829 mm)	30" (762 mm)	36" (915 mm)	39-3/8" (1001 mm)	48" (1219 mm)	72" (1829 mm)	30" (762 mm)	36" (915 mm)	39-3/8" (1001 mm)	48" (1219 mm)	72" (1829 mm)
RO (A)	14-1/2" (369 mm)	14-1/2" (369 mm)	14-1/2" (369 mm)	14-1/2" (369 mm)	14-1/2" (369 mm)	18-1/2" (470 mm)	18-1/2" (470 mm)	18-1/2" (470 mm)	18-1/2" (470 mm)	18-1/2" (470 mm)	22-1/2" (572 mm)	22-1/2" (572 mm)	22-1/2" (572 mm)	22-1/2" (572 mm)	22-1/2" (572 mm)
RO (B)	29-1/4" (743 mm)	35-1/4" (896 mm)	38-5/8" (982 mm)	47-1/4" (1201 mm)	71-1/4" (1810 mm)	29-1/4" (743 mm)	35-1/4" (896 mm)	38-5/8" (982 mm)	47-1/4" (1201 mm)	71-1/4" (1810 mm)	29-1/4" (743 mm)	35-1/4" (896 mm)	38-5/8" (982 mm)	47-1/4" (1201 mm)	71-1/4" (1810 mm)

	3030	3036	3040	3048
A	29-1/4" (743 mm)	29-1/4" (743 mm)	29-1/4" (743 mm)	29-1/4" (743 mm)
B	30" (762 mm)	36" (915 mm)	39-3/8" (1001 mm)	48" (1219 mm)
RO (A)	28-1/2" (724 mm)	28-1/2" (724 mm)	28-1/2" (724 mm)	28-1/2" (724 mm)
RO (B)	29-1/4" (743 mm)	35-1/4" (896 mm)	38-5/8" (982 mm)	47-1/4" (1201 mm)

MONTAGE ENCASTRÉ

Ces instructions concernent le montage encastré de votre armoire.

REMARQUES : Le manchon en carton fixé à la porte protège les bords et les coins de la porte lors de l'installation.

Assurez-vous que l'armoire est montée de manière à ce que la porte ait un dégagement d'au moins 1" (25 mm) du haut du robinet et d'au moins 1" (25 mm) du plafond.

1. Avant de commencer l'installation, retirez et mettez la porte de côté dans un endroit sûr. Retirez la porte de l'armoire en déclipant les charnières des plaques de montage.

2. Faites l'ouverture brute et le cadre de tous les côtés. Trouvez les dimensions spécifiques du modèle pour effectuer une ouverture brute (page 6).

3. Armoires d'options électriques : Fournir une connexion électrique séparée pour les options électriques et l'éclairage. Tirez le fil électrique à travers le trou. Assurez-vous de fournir suffisamment de fil pour effectuer des connexions appropriées et sûres à l'armoire.

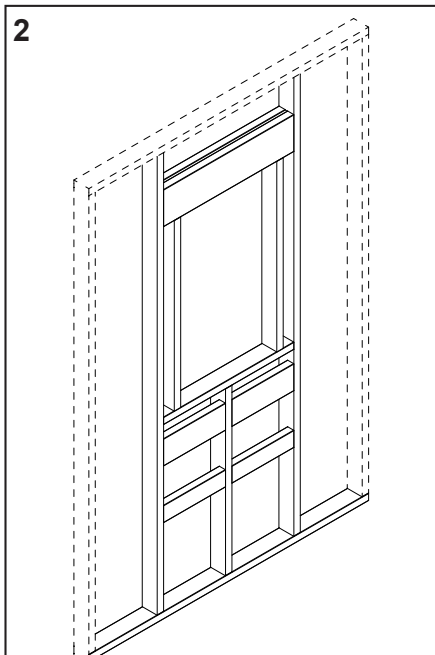
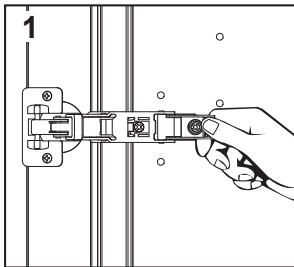

MONTAJE EMPOTRADO

Estas instrucciones son para el montaje empotrado de su gabinete.

NOTAS: La funda de cartón adherida a la puerta protege los bordes y las esquinas de la puerta durante la instalación.

Asegúrese de que el gabinete esté montado de modo que la puerta tenga al menos 1" (25 mm) de espacio libre desde la parte superior del grifo y al menos 1" (25 mm) de espacio libre desde el techo.

1. Antes de comenzar la instalación, retire y deje la puerta a un lado en un lugar seguro. Retire la puerta del gabinete soltando las bisagras de las placas de montaje.

2. Realice la abertura sin terminar y el marco en todos los lados. Encuentre las dimensiones específicas del modelo para hacer una abertura preliminar (página 6).

3. Gabinetes de opciones eléctricas: Proporcione una conexión eléctrica separada para las opciones eléctricas y la iluminación. Tire del cable eléctrico a través del agujero. Asegúrese de proporcionar suficiente cable para realizar conexiones adecuadas y seguras al gabinete.

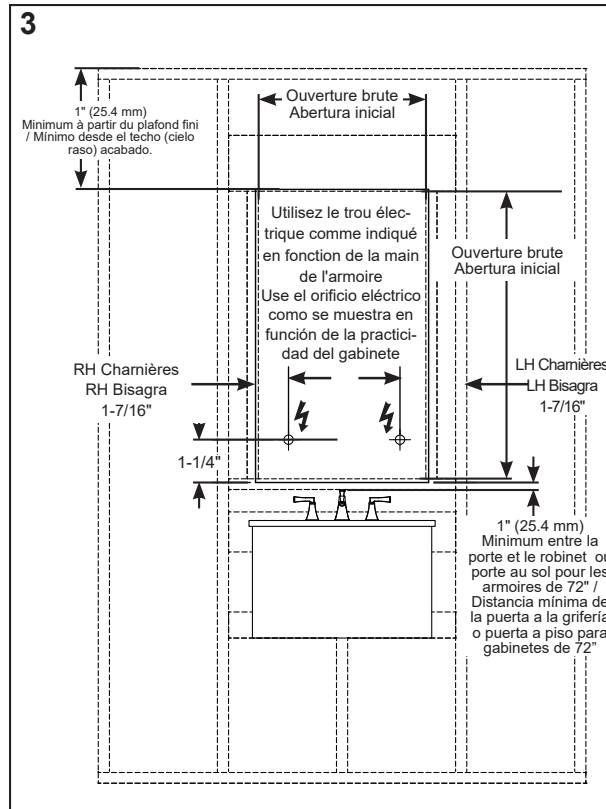

MONTAGE ENCASTRÉ

4. Pour les armoires avec électricité : Retirer les deux vis [203-1614] fixant la colonne à l'armoire (4A) et les mettre de côté. Pour les armoires de 30" de large, il y a quatre vis fixant la colonne (4B).

5. Débranchez les connecteurs de câblage entre la colonne et l'armoire pour faciliter l'installation de l'armoire ou sortez la colonne de l'armoire en faisant attention aux fils.

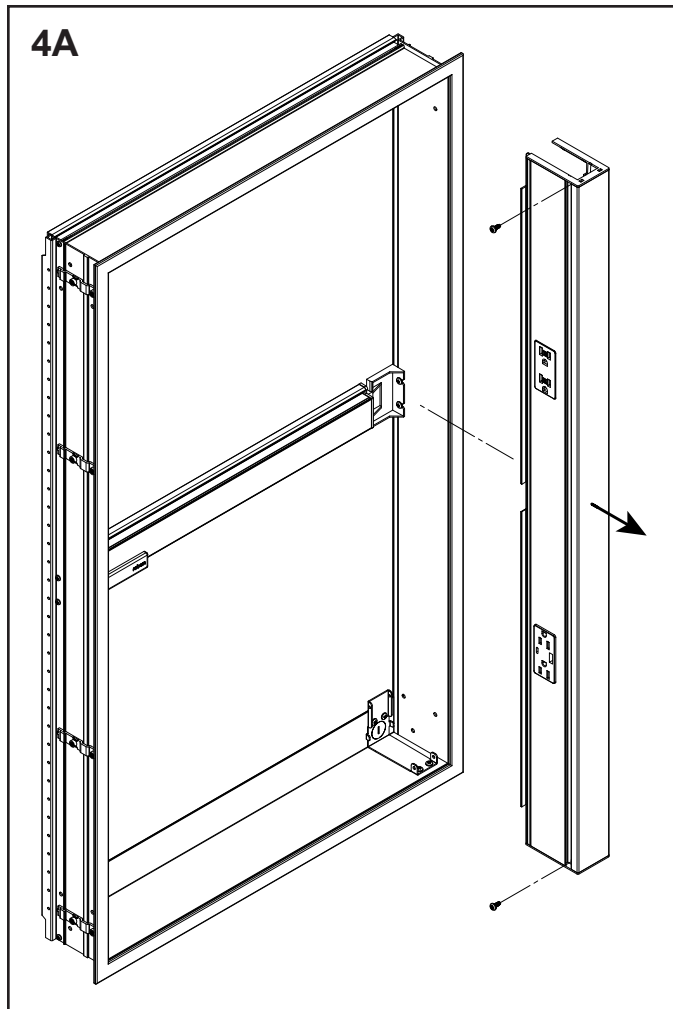

MONTAJE EMPOTRADO

4. Para gabinetes con electricidad: Retire los dos tornillos [203-1614] que sujetan la columna al gabinete (4A) y colóquelos a un lado. Para gabinetes de 30" de ancho, hay cuatro tornillos que sujetan la columna (4B).

5. Desconecte los conectores de cableado entre la columna y el gabinete para facilitar la instalación del gabinete, o extraiga la columna del gabinete teniendo cuidado con los cables.

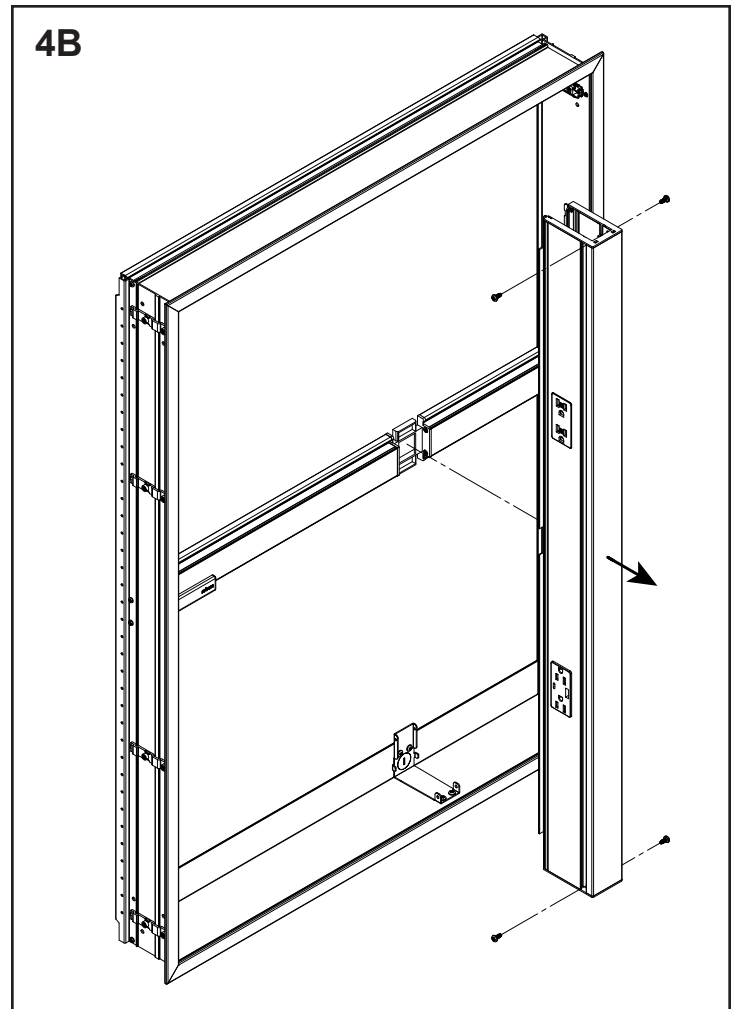

MONTAGE ENCASTRÉ

6. Placez l'armoire dans l'installation brute et assurez-vous qu'elle est installée d'équerre, d'aplomb et de niveau.
7. Installez une vis n° 10 x 2 po [SS674] dans le trou de montage supérieur du côté de l'armoire et vissez-la dans le montant du mur, comme illustré. Ne serrez pas trop les vis ou le boîtier de l'armoire pourrait se déformer.
8. Une fois l'armoire installée d'équerre, d'aplomb et de niveau, installez les vis #10 X 2" dans les montants du mur à travers les trois trous de montage restants (ou 7 pour les armoires de 72" de hauteur). Ne serrez pas trop les vis.

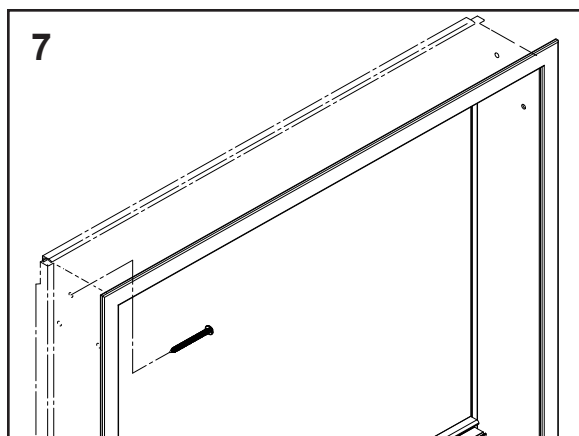
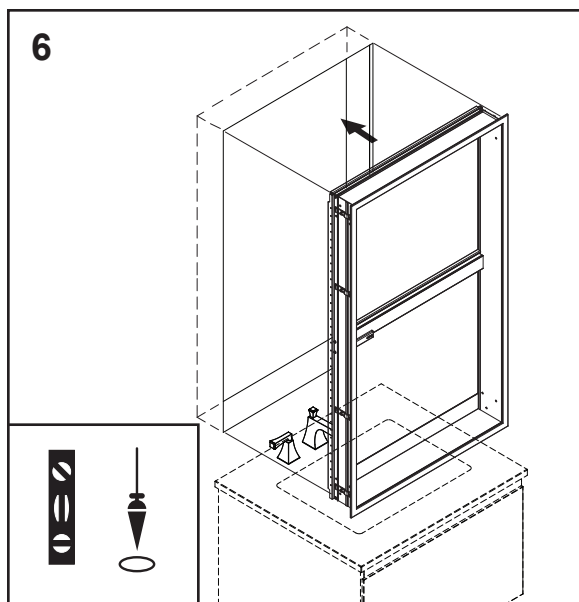

MONTAJE EMPOTRADO

6. Coloque el gabinete en la instalación preliminar y asegúrese de que esté instalado en escuadra, a plomo y nivelado.
7. Instale un tornillo #10 X 2" [SS674] a través del orificio de montaje superior en el costado del gabinete y atorníllelo en el montante de la pared como se muestra. No apriete demasiado los tornillos o la caja del gabinete podría deformarse.
8. Una vez que el gabinete esté instalado en escuadra, a plomo y nivelado, instale tornillos #10 X 2" en los montantes de la pared a través de los tres orificios de montaje restantes (o 7 para gabinetes de 72" de altura). No apriete demasiado los tornillos.

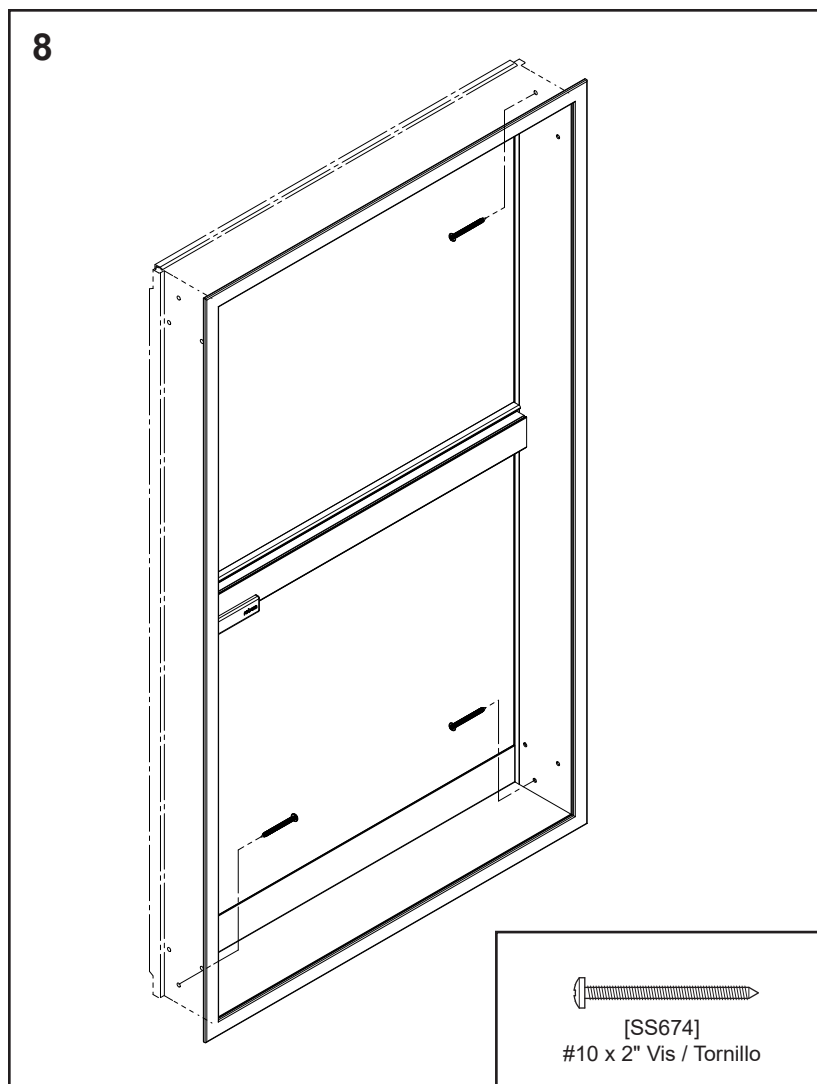

OPTION ÉLECTRIQUE

1. Pour les armoires non électriques, passez à Assemblage final à la page 12.

2A. Effectuez les connexions sur place conformément au schéma de câblage de l'option électrique en cours d'installation.

2B. En option, un interrupteur mural ou un détecteur de présence peut être utilisé pour la veilleuse. Cela éliminera le besoin du bouton de programmation. Cependant, le bouton allumera et éteindra toujours la veilleuse si l'interrupteur mural est en position "on". Un 3 fils avec terre sera nécessaire si c'est la méthode de câblage choisie.

Remarque : Les armoires E2 sont sans main, le faisceau de câbles de terrain (dans la colonne) peut être tourné pour permettre l'installation du câblage au bas de l'armoire.

AVERTISSEMENT : Une armoire d'options électriques doit être câblée à un circuit protégé GFCI (disjoncteur de fuite à la terre) de classe A de 20 ampères lorsqu'elle est utilisée dans les salles de bains et tous les autres endroits requis par le Code national de l'électricité.

OPCIÓN ELÉCTRICA

1. Para gabinetes no eléctricos, continúe con el Ensamblaje final en la página 12.

2A. Realice las conexiones de campo según el diagrama de cableado para la opción eléctrica que se está instalando.

2B. Opcionalmente, se puede usar un interruptor de pared o un sensor de ocupación para la luz nocturna. Esto eliminará la necesidad del botón de programación. Sin embargo, el botón seguirá encendiendo y apagando la luz nocturna si el interruptor de pared está en la posición "encendido". Se requerirá un cable de 3 hilos con conexión a tierra si este es el método de cableado elegido.

Nota: Los gabinetes E2 no son manuales, el arnés de cables de campo (dentro de la columna) se puede girar para permitir la instalación del cableado en la parte inferior del gabinete.

ADVERTENCIA: Un gabinete de opciones eléctricas debe conectarse a un circuito protegido GFCI (Interruptor de circuito por falla a tierra) Clase A de 20 amperios cuando se usa en baños y en todos los demás lugares requeridos por el Código Eléctrico Nacional.

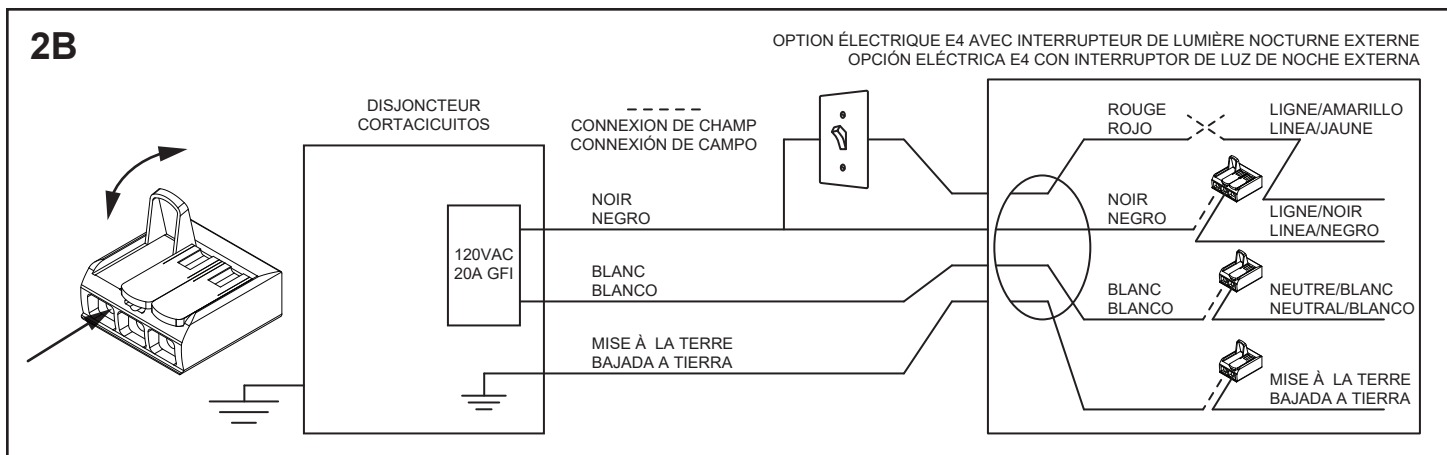
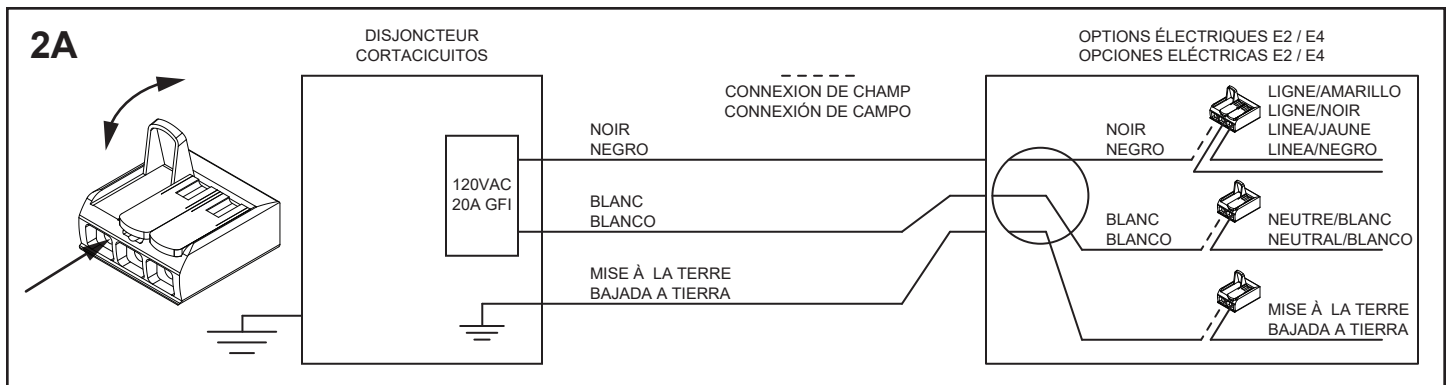

MONTAGE ENCASTRÉ

9. Réinstallez la colonne à l'aide des vis [203-1614] retirées précédemment.

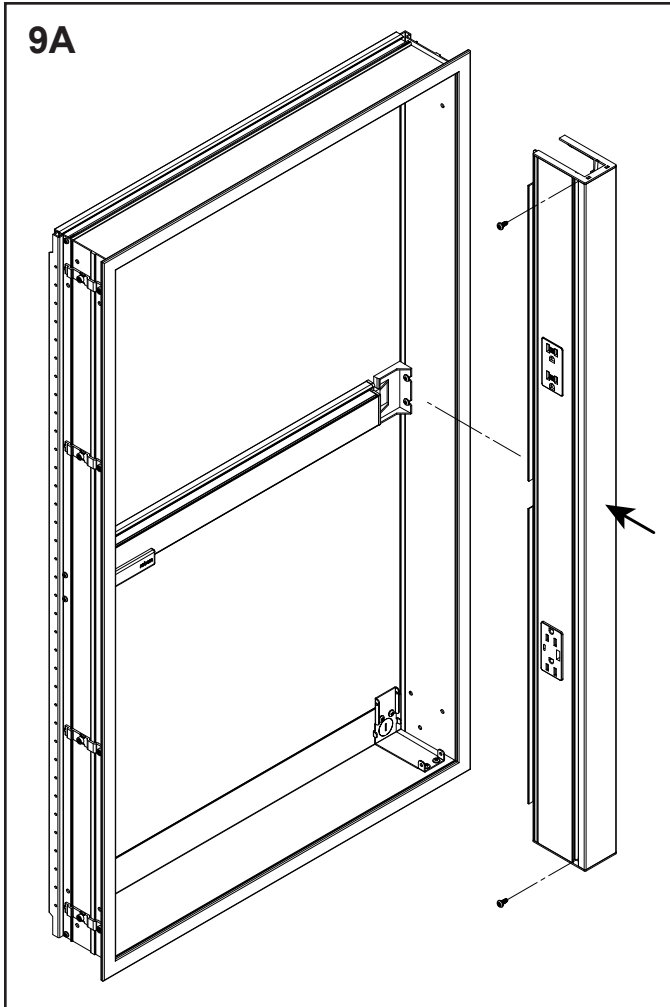

MONTAJE EMPOTRADO

9. Vuelva a instalar la columna con los tornillos [203-1614] que retiró anteriormente.

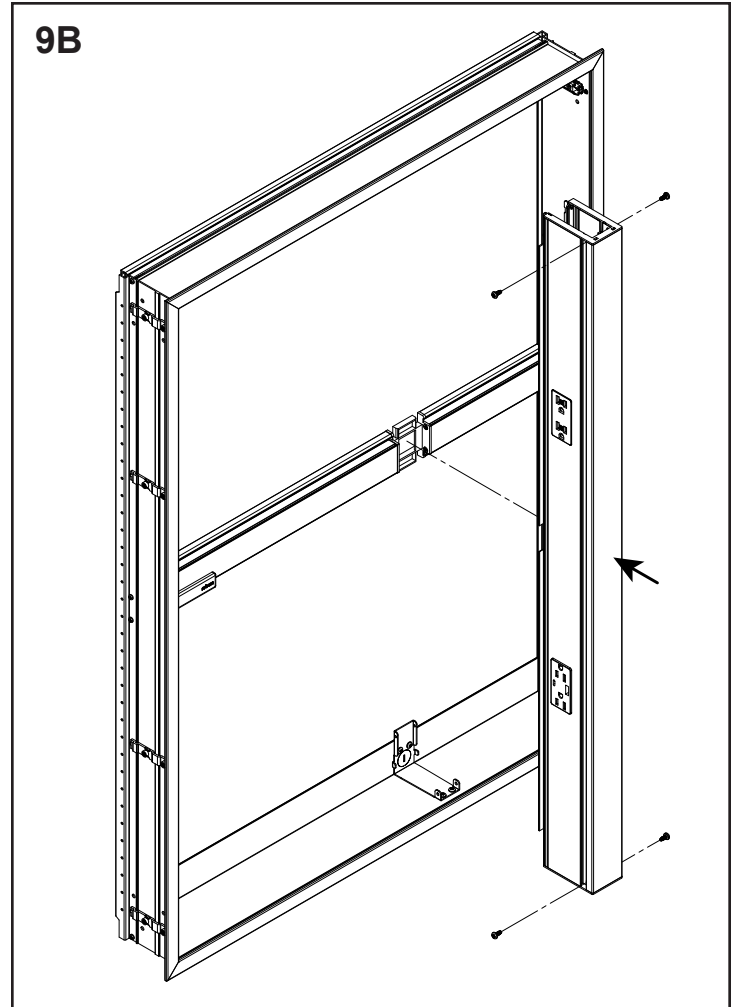

ASSEMBLAGE FINAL

1. Alinez la porte et rattachiez les charnières aux plaques de montage. Un clic audible doit se faire entendre. Assurez-vous que toutes les charnières sont bien en place avant de tenter de régler la porte.

2A. Pour les portes petites ou légères, la fonction de fermeture lente peut être désactivée sur l'une des charnières.

2B. La porte doit être fermée une fois pour que la désactivation soit complète. Pour réactiver, remettez l'interrupteur dans sa position d'origine.

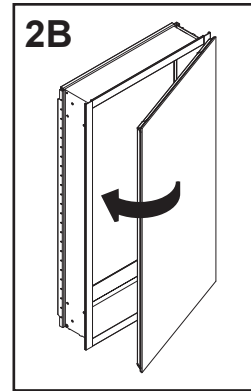
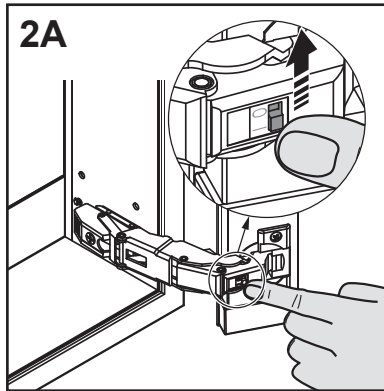
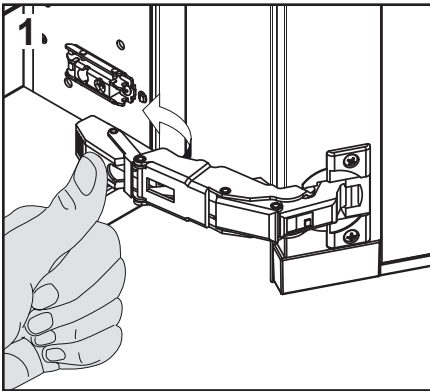

REMARQUE : Les charnières de porte ont une fonction de réglage à trois voies. Ces ajustements peuvent être effectués à l'aide d'un tournevis cruciforme n° 2.

3A. Réglage latéral – Tournez la vis avant pour augmenter ou diminuer le recouvrement de la porte.

3B. Réglage de la hauteur – Tournez la vis à came sur la plaque de montage pour régler la porte.

3C. Réglage de la profondeur – Faites pivoter la vis à came arrière en spirale pour régler l'écart de la porte.

ENSAMBLAJE FINAL

1. Alinee la puerta y vuelva a colocar las bisagras en las placas de montaje. Se debe escuchar un clic audible. Asegúrese de que todas las bisagras estén completamente asentadas antes de intentar ajustar la puerta.

2A. Para puertas pequeñas o livianas, la función de cierre lento se puede desactivar en una de las bisagras.

2B. La puerta debe cerrarse una vez para que la desactivación sea completa. Para reactivar, mueva el interruptor a la posición original.

NOTA: Las bisagras de la puerta tienen una función de ajuste de tres vías. Estos ajustes se pueden realizar con un destornillador Phillips n.º 2.

3A. Ajuste lateral: gire el tornillo frontal para aumentar o disminuir la superposición de la puerta.

3B. Ajuste de altura: gire el tornillo de leva en la placa de montaje para ajustar la puerta.

3C. Ajuste de profundidad: gire el tornillo de la leva tecnológica en espiral trasera para ajustar el espacio de la puerta.

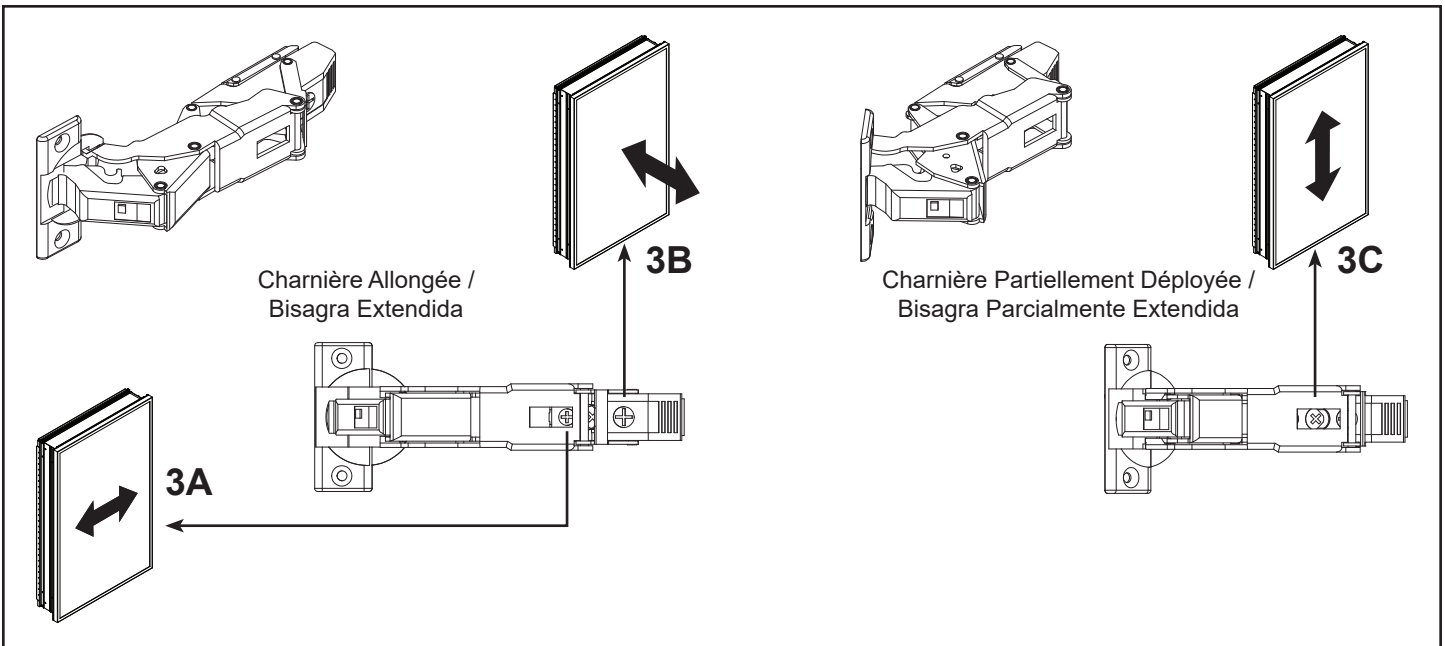

ASSEMBLAGE FINAL

4A. La porte s'ouvrira à 155°.

4B. Pour limiter la porte à 110°, installez le clip de charnière 203-1624 sur chaque charnière comme illustré avec le point orienté à l'opposé de l'armoire.

4C. Pour limiter la porte à 85°, installez le clip de charnière 203-1624 sur chaque charnière comme illustré avec la pointe tournée vers l'armoire.

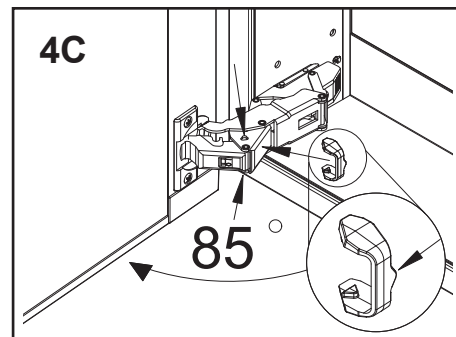
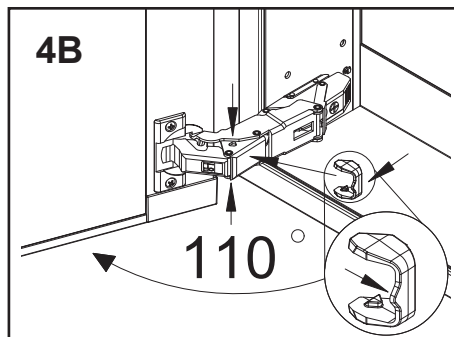
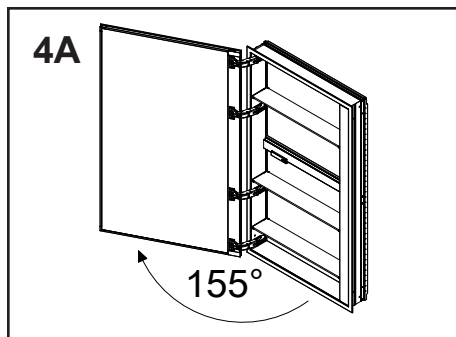

5. Enfoncez les bouchons de trou d'étagère [SS143] dans les trous inutilisés à l'intérieur de l'armoire. Placez les capuchons de tête de vis [SS672] sur toutes les têtes de vis exposées.

6A. Pour les armoires D4, insérez les clips de tablette transparents [211-1376] et [211-1377] dans les trous du profilé arrière sur les côtés de l'armoire.

6B. Poussez le dos de la tablette dans les clips gauche et droit (A). Enclenchez la tablette dans les clips (B).

7. Pour les armoires D6, insérez le clip de tablette transparent [211-1305] dans les trous du canal arrière sur les côtés de l'armoire. Poussez l'étagère directement dans les clips d'étagère.

4A. La puerta se abrirá 155°.

4B. Para limitar la puerta a 110°, instale el clip de bisagra 203-1624 en cada bisagra como se muestra con la punta mirando hacia el lado contrario al gabinete.

4C. Para limitar la puerta a 85°, instale el clip de bisagra 203-1624 en cada bisagra como se muestra con la punta hacia el gabinete.

5. Presione los tapones para orificios del estante [SS143] en los orificios no utilizados dentro del gabinete. Coloque las tapas de las cabezas de los tornillos [SS672] sobre las cabezas de los tornillos expuestas.

6A. Para gabinetes D4, inserte sujetadores transparentes para estantes [211-1376] y [211-1377] en los orificios del canal posterior en los costados del gabinete.

6B. Empuje la parte posterior del estante en los clips izquierdo y derecho (A). Encaje el estante en los clips (B).

7. Para los gabinetes D6, inserte el clip de estante transparente [211-1305] en los orificios del canal posterior en los costados del gabinete. Empuje el estante directamente en los clips del estante.

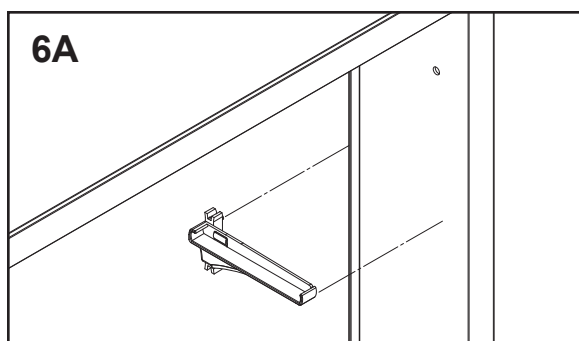
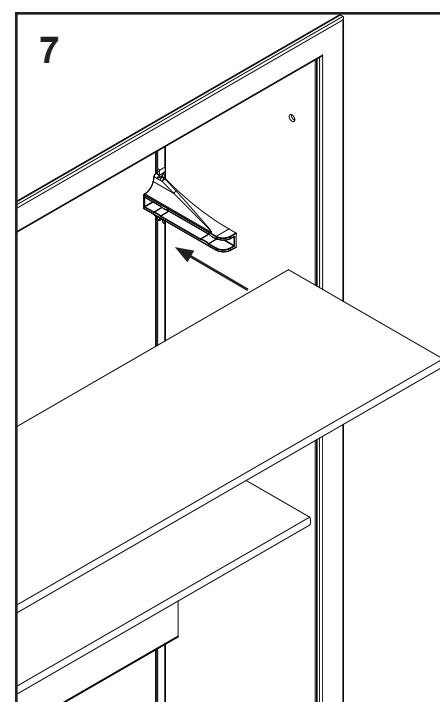
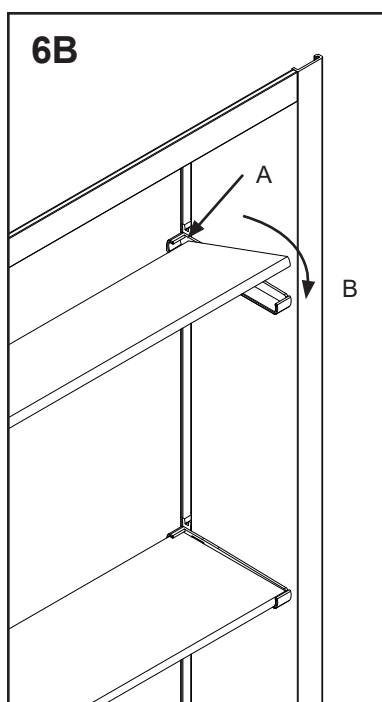
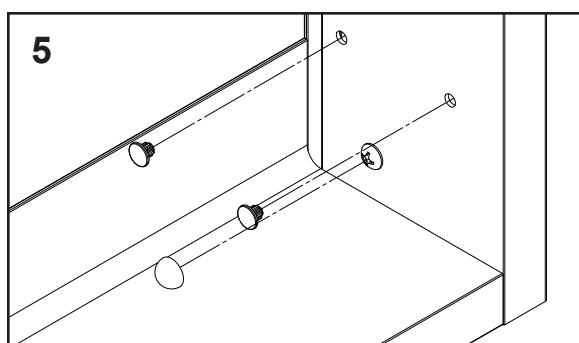

robern

© 2023 Robern, Inc. 701 N. Wilson Ave. Bristol, PA 19007 U.S.A.
800.877.2376 www.robern.com

ASSEMBLAGE FINAL

8A. L'armoire est fournie avec un aimant installé dans le rail d'accessoires. Si l'aimant doit être repositionné horizontalement, tirez légèrement sur l'aimant tout en le faisant glisser d'un côté à l'autre. Si l'aimant est à l'envers (au-dessus du rail) après l'installation, comme illustré à la figure 8A, tirez sur l'aimant pour le décrocher du rail.

8B. Réinstallez en positionnant comme indiqué sur la figure 8B. Poussez et faites tourner l'aimant dans le rail pour accessoires jusqu'à ce que l'arrière de l'aimant soit aligné avec le rail.

8C. Installation correcte illustrée.

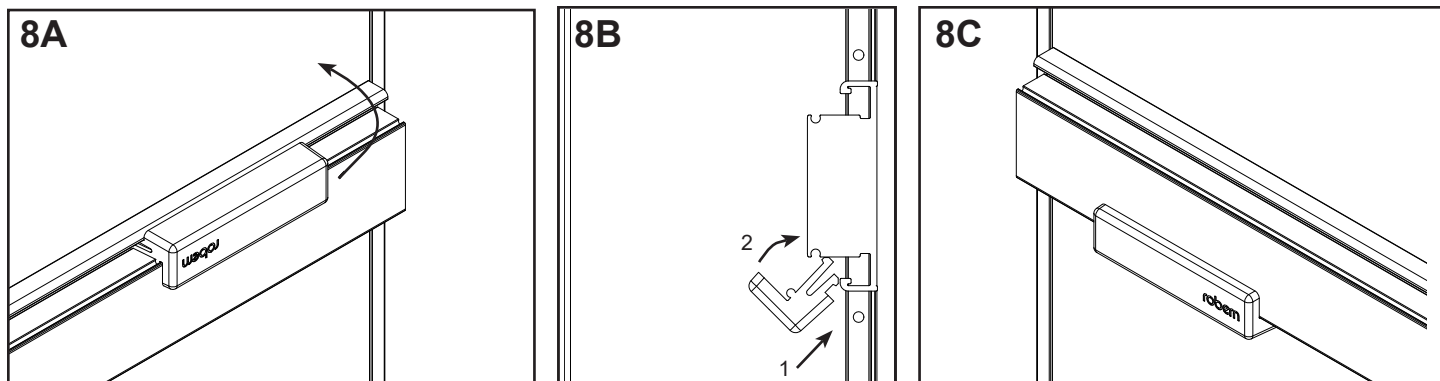

9A. Les armoires avec électricité sont fournies avec un accessoire de gestion des câbles installé dans le rail vertical. Pour ajuster sa position, faites pivoter l'accessoire de 90 degrés.

9B. Faites glisser verticalement là où vous en avez besoin, puis faites pivoter de 90 degrés vers l'arrière pour le verrouiller en position.

9C. Une fois en position, utilisez la sangle métallique incluse pour fixer les fils enroulés.

ENSAMBLAJE FINAL

8A. El gabinete se suministra con un imán instalado en el riel de accesorios. Si es necesario reposicionar el imán horizontalmente, tire suavemente del imán mientras lo desliza de lado a lado. Si el imán está boca abajo (en la parte superior del riel) después de la instalación como se muestra en la Figura 8A, tire del imán hacia arriba para desengancharlo del riel.

8B. Vuelva a instalar colocándolo como se muestra en la Figura 8B. Empuje y gire el imán en el riel de accesorios hasta que la parte posterior del imán quede al ras con el riel.

8C. Se muestra la instalación correcta.

9A. Los armarios con electricidad se suministran con un accesorio de gestión de cables instalado en el carril vertical. Para ajustar su posición, gire el accesorio 90 grados.

9B. Deslice verticalmente hasta donde sea necesario, luego gírelo 90 grados hacia atrás para bloquearlo en su posición.

9C. Una vez en posición, use la correa para cables incluida para asegurar los cables envueltos.

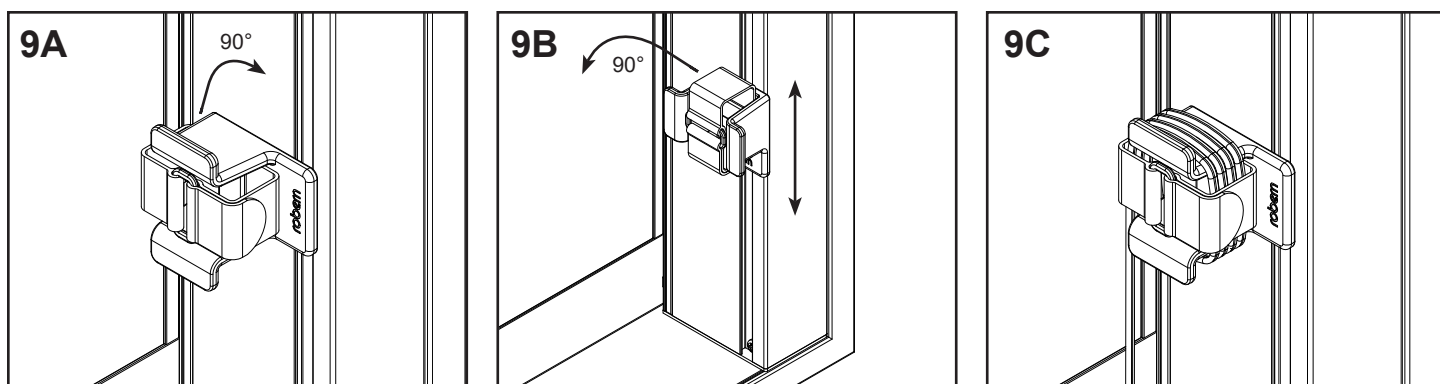

UTILISATION ET ENTRETIEN

ATTENTION : Charge maximale de l'étagère 34 LBS

Lors de la mise sous tension initiale, vous remarquerez une LED verte clignotant une séquence de test à l'intérieur de la porte vers le haut.

PROGRAMMATION DE LA VEILLEUSE À L'AIDE DE LA MINUTERIE INTÉGRÉE

- Lors de la mise sous tension de l'appareil, la veilleuse s'allumera. Une courte pression sur le bouton est nécessaire pour éteindre la veilleuse.
- Pour programmer l'heure ON, commencez avec la veilleuse éteinte. Appuyez sur le bouton et maintenez-le enfoncé pendant environ 3 secondes. La veilleuse (au bas de la porte) clignotera et restera allumée. La veilleuse est maintenant programmée et restera allumée pendant les 12 prochaines heures. La veilleuse se rallumera 24 heures après sa programmation. Cette programmation restera jusqu'à ce que l'alimentation soit coupée ou que la programmation soit supprimée.
- L'heure d'arrêt de la veilleuse peut être programmée si vous le souhaitez en appuyant sur le bouton et en le maintenant enfoncé pendant environ 3 secondes lorsque la veilleuse est allumée. La veilleuse clignotera et restera éteinte.
- Pour supprimer la programmation, appuyez sur le bouton et maintenez-le enfoncé pendant environ 10 secondes. À 3 secondes, la veilleuse clignotera ; maintenez le bouton enfoncé jusqu'à ce que la veilleuse reste allumée. La programmation est supprimée.
- Une courte pression sur le bouton allumera/éteindra la veilleuse sans affecter votre programmation.

Fonctionnement manuel de la veilleuse en option à l'aide d'un interrupteur mural externe

- L'utilisation d'un interrupteur mural pour la veilleuse élimine le besoin du bouton de programmation. Cependant, le bouton allumera et éteindra toujours la veilleuse si l'interrupteur mural est en position « marche ». La programmation ne sera pas conservée lorsque la veilleuse est éteinte à l'aide de l'interrupteur mural externe.

LE DÉBUAGE DU MIROIR SE PRODUIT AUTOMATIQUÉMENT, AUCUNE INTERACTION NÉCESSAIRE

- Une LED rouge s'allume lorsque le désembueur est activé. Voir l'image ci-dessous.

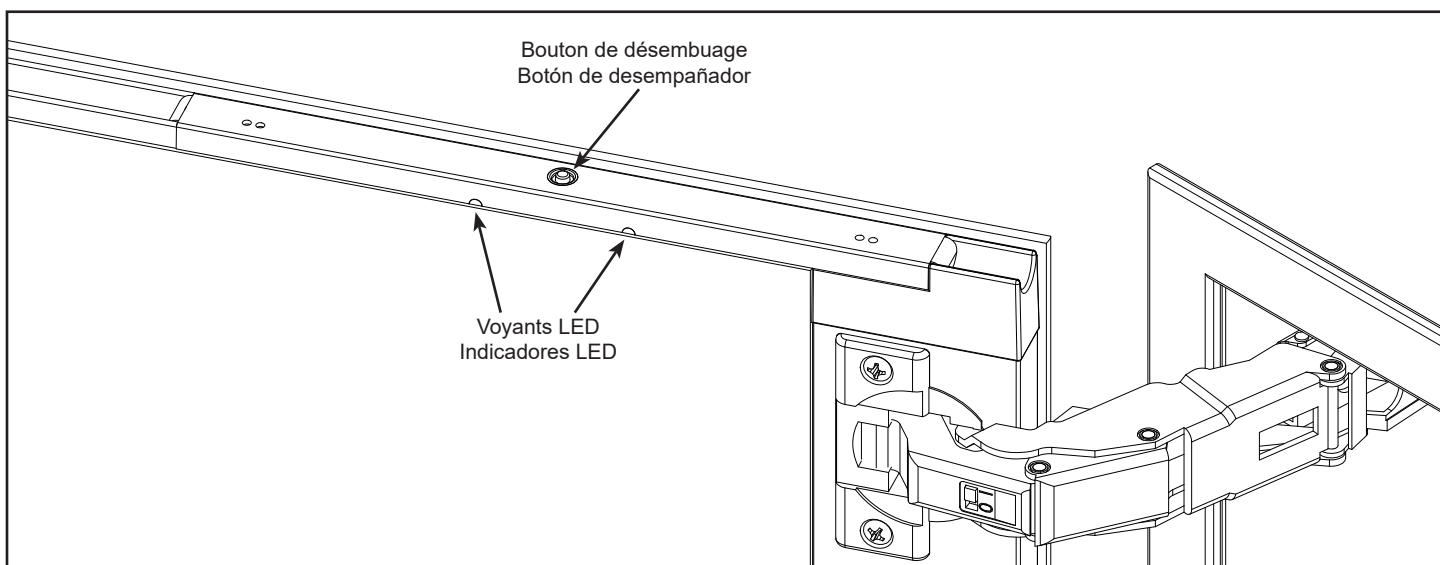

USO Y MANTENIMIENTO

PRECAUCIÓN: Carga máxima por estante 34 LBS

En el encendido inicial, notará que un LED verde parpadea en una secuencia de prueba en el interior de la puerta hacia la parte superior.

PROGRAMACIÓN DE LA LUZ NOCTURNA MEDIANTE EL TEMPORIZADOR INTEGRADO

- Al encender la unidad, la luz nocturna se encenderá. Se requiere presionar brevemente el botón para apagar la luz nocturna.
- Para programar la hora de encendido, comience con la luz nocturna apagada. Mantenga presionado el botón durante aproximadamente 3 segundos. La luz nocturna (en la parte inferior de la puerta) parpadeará y permanecerá ENCENDIDA. La luz nocturna ya está programada y permanecerá ENCENDIDA durante las próximas 12 horas. La luz nocturna se volverá a encender 24 horas después de haber sido programada. Esta programación permanecerá hasta que se pierda la energía o se elimine la programación.
- El tiempo de APAGADO de la luz nocturna se puede programar si se desea manteniendo presionado el botón durante aproximadamente 3 segundos mientras la luz nocturna está ENCENDIDA. La luz nocturna parpadeará y permanecerá APAGADA.
- Para eliminar la programación, mantenga presionado el botón durante aproximadamente 10 segundos. A los 3 segundos, la luz nocturna parpadeará; continúe presionando el botón hasta que la luz nocturna permanezca ENCENDIDA. Se elimina la programación.
- Una pulsación corta del botón encenderá/apagará la luz nocturna sin afectar su programación.

Operación de luz nocturna manual opcional usando un interruptor de pared externo

- El uso de un interruptor de pared para la luz nocturna elimina la necesidad del botón de programación. Sin embargo, el botón seguirá encendiendo y apagando la luz nocturna si el interruptor de pared está en la posición de "encendido". La programación no se conservará cuando la luz nocturna se apague con el interruptor de pared externo.

EL DESEMPAÑAMIENTO DEL ESPEJO OCURRE AUTOMÁTICAMENTE, NO SE REQUIERE INTERACCIÓN

- Un LED rojo se iluminará cuando se active el desempañador. Ver imagen a continuación.

UTILISATION ET ENTRETIEN

NETTOYAGE

- Utilisez uniquement un chiffon humide pour nettoyer. Les nettoyeurs à base d'ammoniac ou de vinaigre peuvent endommager les miroirs.
- Une solution 50/50 d'eau et d'alcool isopropylique est recommandée pour nettoyer les rétroviseurs. Un détergent doux peut être utilisé sur les surfaces.
- Lors du nettoyage, vaporisez le chiffon, pas le meuble, le miroir ou les surfaces environnantes. N'utilisez pas de nettoyeurs abrasifs sur aucune partie du luminaire.

REMARQUE: Ne rangez pas d'articles dans la zone de l'armoire directement derrière la charnière car cela pourrait endommager l'armoire ou les articles.

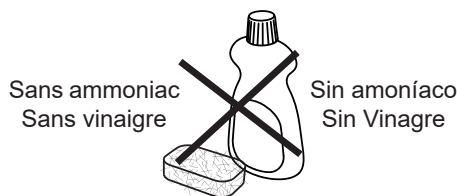

USO Y MANTENIMIENTO

LIMPIEZA

- Use solo un paño húmedo para limpiar. Los limpiadores a base de amoníaco o vinagre pueden dañar los espejos.
- Se recomienda una solución 50/50 de agua y alcohol isopropílico para limpiar los espejos. Se puede usar un detergente suave en las superficies.
- Al limpiar, rocíe el paño, no el gabinete, el espejo o las superficies circundantes. No use limpiadores abrasivos en ninguna parte de la lámpara.

NOTA: No almacene elementos en el área del gabinete directamente detrás de la bisagra, ya que se pueden dañar el gabinete o los elementos.

GARANTIE

Garantie limitée d'un an

La société ROBERN garantit à l'acquéreur original qu'elle réparera, remplacera ou ajustera de manière appropriée, à son gré, les produits qu'elle fabrique et faisant preuve de défauts significatifs en matériaux ou en qualité de fabrication qui sont signalées à ROBERN par écrit dans un délai d'un (1) an suivant la date de livraison. ROBERN n'est pas responsable des frais d'installation. La garantie est annulée si le produit est endommagé en transit, ou si les dommages ou la défaillance sont le résultat d'une utilisation abusive ou inadéquate, d'un usage anormal, ou d'une installation défectueuse, de dommages survenus lors d'un accident, d'un entretien inapproprié, ou de toute réparation effectuée par des personnes non autorisées par ROBERN. Lors de l'expiration de la période de garantie d'un an, ROBERN n'assumera aucune obligation ultérieure sous les termes d'une garantie quelconque, expresse ou implicite, y compris la garantie tacite de qualité marchande. La société ROBERN ne pourra être tenue responsable pour des dommages indirects découlant de l'utilisation ou associés à l'utilisation ou à la performance de ses produits. Certains états ne permettent pas de limites sur la durée de la garantie tacite, ni l'exclusion ou la limite des dommages particuliers, accessoires ou indirects, et, par conséquent, lesdites limites ou exclusions précitées peuvent ne pas s'appliquer à votre cas. Toute responsabilité assumée par ROBERN sous une garantie implicite quelconque, y compris la garantie de qualité marchande, est limitée de manière expresse aux conditions de la présente garantie. La permission de renvoyer de la marchandise sous les termes de cette garantie doit être autorisée par ROBERN et les frais de renvoi doivent être prépayés par l'acquéreur. Les réclamations effectuées sous cette garantie doivent être envoyées directement à votre concessionnaire.

©2023 ROBERN, INC.

TOUS DROITS RÉSERVÉS

GARANTÍA

Garantía limitada de un año

ROBERN garantiza al comprador original que, a su elección reparará, reemplazará, o hará los ajustes apropiados a los productos fabricados por esta compañía que se demuestre que tienen defectos significativos en material o mano de obra y que se reporten a ROBERN por escrito en menos de un (1) año a partir de la fecha de entrega. ROBERN no se hace responsable de los costos de instalación. La garantía se anula si el producto sufre daños durante el transporte, o si los daños o las fallas se deben a abuso, uso indebido, uso anormal, instalación defectuosa, daños en un accidente, mantenimiento inadecuado, o reparaciones distintas a las autorizadas por ROBERN. Al finalizar el año de garantía, ROBERN no quedará bajo ninguna obligación adicional bajo ninguna garantía, expresa o implícita, incluida la garantía implícita de comercialización. ROBERN no será responsable de daños emergentes que surjan del uso o del desempeño de sus productos, o en relación con ellos. Algunos estados no permiten limitaciones en cuanto a la duración de una garantía implícita o no permiten la exclusión o la limitación de daños incidentales o indirectos, por lo que es posible que estas limitaciones y exclusiones no se apliquen a su caso. Cualquier responsabilidad contra ROBERN bajo cualquier garantía implícita, incluida la garantía de comercialización, se limita expresamente a los términos de esta garantía. ROBERN debe autorizar el permiso de devolución de cualquier mercancía bajo esta garantía, y esta mercancía debe ser devuelta con porte pagado por el comprador. Las reclamaciones bajo esta garantía deben ser enviadas directamente a su distribuidor.

©2023 ROBERN, INC.

TODOS LOS DERECHOS RESERVADOS